

**TOORX**  
FITNESS IN MOTION

# MANUALE D'ISTRUZIONI

Codice : GRLDTOORXRWX700

Revisione : 00

Edizione : 09/17



CHRONO  LINE

# RWX700



*Istruzioni originali in lingua italiana.*  
**Leggere il manuale con la massima attenzione e tenerlo sempre a portata di mano vicino al prodotto.**



## INDICE DEGLI ARGOMENTI

<b>1.0</b>	AVVERTENZE DI SICUREZZA .....	pag. 3
<b>1.1</b>	USO PREVISTO E CONTROINDICATO - CONVENZIONI .....	pag. 4
<b>1.2</b>	TARGHE ADESIVE SUL PRODOTTO .....	pag. 5
<b>1.3</b>	CARATTERISTICHE TECNICHE.....	pag. 6
<b>2.0</b>	LOCALE DI INSTALLAZIONE DEL PRODOTTO.....	pag. 7
<b>2.1</b>	DISIMBALLO - CONTENUTO SCATOLA.....	pag. 7
<b>2.2</b>	ASSEMBLAGGIO DEL PRODOTTO.....	pag. 9
<b>3.0</b>	PROGRAMMA DI ALLENAMENTO .....	pag. 15
<b>3.1</b>	USO DEL TRASMETTITORE A FASCIA (OPTIONAL).....	pag. 16
<b>3.2</b>	CONSIGLI PRATICI E SUGGERIMENTI D'USO .....	pag. 17
<b>3.3</b>	FUNZIONI DELLA CONSOLE (DISPLAY).....	pag. 18
<b>3.4</b>	FUNZIONI DELLA CONSOLE (PULSANTI).....	pag. 19
<b>3.5</b>	ACCENSIONE - PROGRAMMA MANUALE.....	pag. 20
<b>3.6</b>	PROGRAMMI PREDEFINITI (P01 ÷ P12).....	pag. 21
<b>3.7</b>	PROGRAMMA H.R.C.....	pag. 22
<b>3.8</b>	PROGRAMMA RACE .....	pag. 23
<b>3.9</b>	PROGRAMMA UTENTE.....	pag. 24
<b>3.10</b>	FUNZIONE RECOVERY .....	pag. 25
<b>3.11</b>	POSIZIONE SALVASPAZIO .....	pag. 26
<b>4.0</b>	MANUTENZIONE .....	pag. 26
•	PULIZIA DELL'ATTREZZO .....	pag. 26
<b>5.0</b>	MESSA FUORI SERVIZIO - SMALTIMENTO.....	pag. 28
<b>6.0</b>	CATALOGO RICAMBI - ORDINE PARTI DI RICAMBIO.....	pag. 28
<b>6.1</b>	ESPLOSO RICAMBI .....	pag. 29
<b>6.2</b>	LISTA DEI RICAMBI.....	pag. 30
<b>7.0</b>	GARANZIA CONVENZIONALE .....	pag. 31

COMPORAMENTI AMMESSI

- Prima del montaggio e dell'impiego, leggere con la massima attenzione questo manuale d'istruzioni e gli eventuali altri fogli di istruzione allegati.
- Usare l'attrezzo solamente all'interno di ambienti domestici. Le modalità e le avvertenze d'impiego devono essere spiegate a tutti i componenti della famiglia o agli amici ai quali viene permesso di usare questo attrezzo.
- Usare l'attrezzo solo su una superficie piana e ricoprire il pavimento o la moquette sotto l'attrezzo per evitare danneggiamenti.
- Assicurarci che chi usa l'attrezzo abbia capito bene le istruzioni, sorvegliando le prime fasi dell'allenamento. Il manuale d'istruzioni deve trovarsi sempre vicino all'attrezzo per una rapida consultazione, in caso di necessità.
- Assicurarci che l'attrezzo venga usato solo da persone di età superiore a 16 anni, e da persone che siano in buone condizioni fisiche.
- Indossare sempre un abbigliamento adeguato all'attività sportiva, che non ostacoli i movimenti. Utilizzare sempre scarpe da ginnastica adatte per la corsa.
- Durante le operazioni di chiusura dell'attrezzo per l'immagazzinamento, allontanate i bambini o assicuratevi che con le mani non vadano a contatto degli elementi pieghevoli.
- Quando, durante l'impiego dell'attrezzo, si avvertono giramenti di testa, dolore toracico o sensazione di affanno, interrompere immediatamente l'esercizio e consultare il proprio medico.
- Controllare periodicamente il serraggio della bulloneria nonché l'integrità di tutte le parti dell'attrezzo.

COMPORAMENTI NON AMMESSI

- NON installare l'attrezzo all'interno di centri fitness o in ambienti adibiti al commercio o al noleggìo, questo attrezzo non è progettato per un utilizzo intensivo in attività professionale o per scopi riabilitativi.
- NON appoggiare bicchieri o bottiglie contenenti bevande vicino o sopra all'attrezzo.
- NON rovinare il display e le parti plastiche dell'attrezzo, con oggetti appuntiti, spazzole o spugne abrasive, o sostanze chimiche aggressive.
- NON smontare parti dell'attrezzo, tranne nel caso in cui l'operazione sia specificata nel manuale d'istruzioni.
- NON collocare l'attrezzo in scantinati, terrazzi, cantine, zone umide in genere, non lasciarlo esposto ad agenti atmosferici (pioggia, sole, ecc) .
- NON permettere a bambini o ad animali domestici di avvicinarsi all'attrezzo. È buona regola porre l'attrezzo all'interno di una stanza dedicata e dotata di porta che impedisca l'accesso a chiunque non sia autorizzato ad avvicinarsi a questo tipo di prodotto.
- NON usare mai l'attrezzo se danneggiato o non in perfette condizioni. In caso di guasto e/o cattivo funzionamento dell'attrezzo non manometterlo. Per l'eventuale riparazione rivolgersi solamente ad un centro di assistenza specializzato.
- NON indossare un abbigliamento in materiale sintetico o in misto lana che impedisca la traspirazione durante l'allenamento. L'impiego di indumenti inadeguati può comportare problemi di natura igienica ma anche la possibilità di creare cariche elettrostatiche.

Il prodotto descritto in questo manuale è progettato e certificato per un utilizzo privato all'interno di un ambiente domestico ed è un attrezzo per uso sportivo che consente la pratica del "rowing", simulando il particolare movimento delle vogate nel canottaggio che viene diviso in quattro fasi: attacco, spinta, finale e recupero. Con il rowing si tonificano i muscoli e si migliora la postura, prevenendo alcuni disturbi osteoarticolari e muscolo-scheletrici; coadiuvando inoltre un intenso movimento degli arti che comporta azione dimagrante su tutto il corpo.

Questa attrezzo permette di fare attività sportiva senza spostarsi da casa, in questo modo potrete praticare sport anche quando le condizioni meteorologiche non lo consentono, oppure più semplicemente quando non avete voglia e tempo di uscire di casa per andare in bici o per andare ad allenarvi in un centro fitness.

E' indispensabile seguire tutte le istruzioni e le avvertenze contenute in questo manuale per poter essere sicuri di allenarsi in sicurezza, sforzi intensi e prolungati richiedono una buona condizione fisica e per questo motivo occorre valutare le controindicazioni d'uso elencate di seguito.

**L'impiego del prodotto è vietato nelle seguenti condizioni:**

- **utilizzatore di età inferiore a 16 anni;**
- **utilizzatore di peso superiore al limite indicato nella targa e nei dati tecnici;**
- **utilizzatore in stato di gravidanza;**
- **utilizzatore con diabete;**
- **utilizzatore con patologie legate a cuore, ai polmoni, o ai reni.**

**La garanzia sul prodotto e la responsabilità del distributore vengono a decadere nei seguenti casi:**

- **uso improprio del prodotto diverso da quello specificato nel manuale d'istruzioni;**
- **mancato rispetto degli intervalli e delle modalità della manutenzione;**
- **manomissione del prodotto**
- **impiego di ricambi non originali;**
- **inosservanza degli avvisi di sicurezza riportati nei pittogrammi e nel manuale d'istruzioni.**

Questo manuale contiene tutte le informazioni per l'installazione, la manutenzione e l'uso corretto dell'attrezzo. L'utilizzatore del prodotto e gli eventuali altri amici e componenti della famiglia che ne faranno uso, hanno l'obbligo di leggere con la massima attenzione le informazioni contenute in questo manuale per poter così eseguire una installazione sicura e un impiego corretto.

Osservare le indicazioni contenute nel manuale garantisce la massima sicurezza personale ed una maggiore durata del prodotto stesso.

Le avvertenze di sicurezza e le parti di testo rilevanti sono state evidenziate in neretto e sono precedute da simboli qui di seguito illustrati e definiti.



**Le informazioni evidenziate da questo simbolo segnalano PERICOLO, prestate la massima attenzione per evitare lesioni personali.**



**Le informazioni evidenziate da questo simbolo segnalano CAUTELA, prestate la massima attenzione per evitare danni al prodotto**

**NOTA:**

I disegni contenuti nel manuale hanno lo scopo di semplificare e rendere più intuitivi gli argomenti trattati.

Tuttavia, a causa di un costante aggiornamento dei prodotti, è possibile che taluni di questi disegni siano differenti dal prodotto acquistato; in tale eventualità si ricorda che si tratta di aspetti estetici e che la sicurezza e le informazioni sulla stessa restano comunque garantite.

Il costruttore persegue una politica di costante sviluppo ed aggiornamento e può apportare modifiche alle parti estetiche del prodotto senza alcun preavviso.

- 1) La Targa di Identificazione del prodotto riporta l'indirizzo del distributore, i dati tecnici principali e il numero di serie.
- 2) Simbolo di richiamo all'obbligo di lettura del manuale d'istruzioni prima di compiere qualsiasi operazione di montaggio o qualsiasi intervento di manutenzione del prodotto.
- 3) Simboli di indicazione di conformità del prodotto alle direttive comunitarie che riguardano il trattamento e lo smaltimento di sostanze pericolose in apparecchiature elettriche ed elettroniche.

*La targa di identificazione non deve essere rimossa o manomessa, la sigla del modello di prodotto e il numero di serie devono essere sempre citati in caso di richiesta di parti di ricambio.*

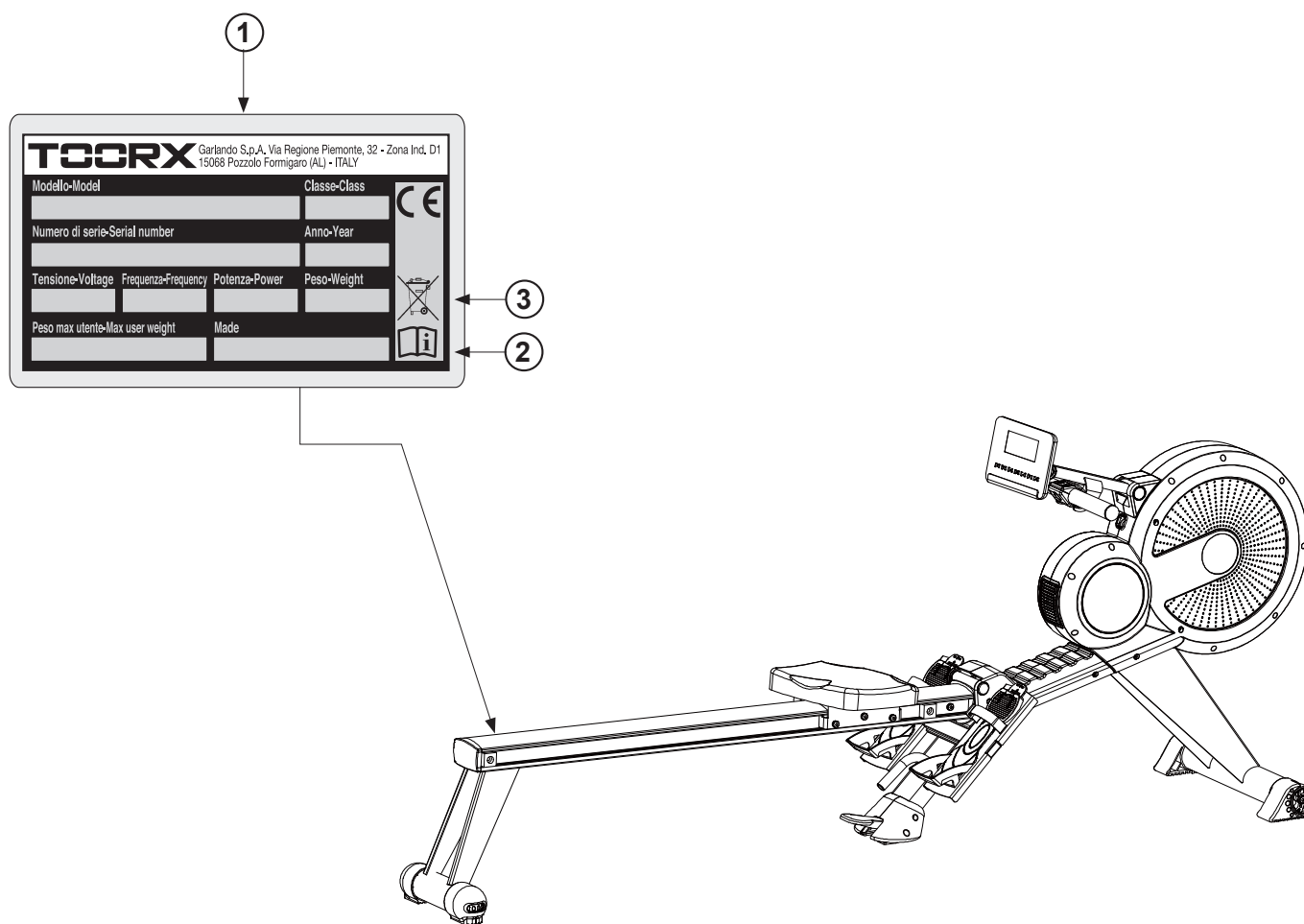

SISTEMA ANTAGONISTA DIVOGATA	sistema con freno ad azione magnetica e ad aria
REGOLAZIONE INTENSITÀ DIVOGATA	regolazione elettronica con 16 livelli di intensità
INFORMAZIONI CONSOLE	vogate al minuto, vogate totali, calorie, tempo, distanza, pulsazioni, watt
PROGRAMMI	programma manuale, programma Race, 12 programmi predefiniti, programma utente, 4 programmi HRC, funzione Recovery
SELLINO VOGATORE	scorrevole con cuscinetti a sfera su binario di alluminio
MASSA VOLANICA	9 kg + sistema ad aria
INGOMBRI POS. ORIZZONTALE (LXPXH)	2450 x 570 x 1120 mm
INGOMBRI POS. VERTICALE (LXPXH)	1265 x 570 x 1925 mm
PESO NETTO	40 kg
PESO LORDO	46,5 kg
PESO MASSIMO UTENTE	150 kg
RILEVAZIONE CARDIACA	ricevitore HR wireless (*)
CONFORMITÀ	Norme : EN ISO 20957-1 - EN 957-7 (classe HC) Direttive : 2001/95/CE - 2014/30/UE - 2014/35/UE - 2011/65/UE
ALIMENTATORE	IN: [240VAC - 50Hz] - OUT: [9VDC - 500 mA]

(\*) Il ricevitore HR wireless che equipaggia il prodotto è compatibile con trasmettitore a fascia toracica della Polar® T31 o T34, del tipo non codificato.  
Il trasmettitore a fascia toracica non viene fornito con il prodotto, è disponibile su richiesta.

**2.0**

**LOCALE DI INSTALLAZIONE DEL PRODOTTO**

**CARATTERISTICHE DELL'AMBIENTE:**

- L'ambiente idoneo per l'installazione e la conservazione del prodotto deve essere:
  - un ambiente domestico,
  - coperto e sufficientemente ampio,
  - dotato di illuminazione artificiale e naturale adatta,
  - dotato di una o più finestre di aerazione,
  - con temperatura operativa tra 5°C e 32°C,
  - con umidità relativa percentuale tra 20% e 90%.

Il prodotto **NON** deve essere installato all'aperto o in locali umidi o esposti ad atmosfera salina.

**CARATTERISTICHE DEL PAVIMENTO:**

- Il suolo idoneo per la collocazione del prodotto deve essere:
  - con pavimentazione perfettamente in piano,
  - con solaio di portata adeguata al peso del prodotto.

La pavimentazione realizzata in materiali di pregio (ad esempio: moquettes o parquet) deve essere protetta con una lastra di gomma o dei ritagli di feltro nelle zone d'appoggio.

**REQUISITI DEL LOCALE D'INSTALLAZIONE:**

- La zona della stanza nella quale si posiziona il prodotto non deve essere esposta al sole, se presente una grossa superficie finestrata occorre provvedere interponendo una tenda coprente di protezione.  
Il prodotto deve essere tenuto lontano anche dai sistemi di condizionamento e riscaldamento dell'aria, per evitare, durante l'allenamento, di essere investiti da fonti di ventilazione.

**REQUISITI DI SICUREZZA:**

- È necessario installare il prodotto in una camera che disponga di porta con serratura, in modo che non sia accessibile a bambini o animali domestici.

**2.1**

**DISIMBALLO - CONTENUTO SCATOLA**

L'imballo è costituito da una scatola in cartone chiusa con punti metallici e nastri di reggiatura.

*Per sollevare e spostare la scatola chiedere l'aiuto di altre persone, nel caso di imballi voluminosi e pesanti.*

Quando si depone la scatola sul pavimento rispettare l'indicazione "Lato Alto", segnalato dalla freccia apposita stampata sul cartone. Per aprire la scatola, tagliare i nastri di reggiatura con delle forbici, poi con una pinza rimuovere ed eliminare gli eventuali punti metallici di chiusura.



**Si consiglia di non danneggiare l'imballo originale e possibilmente di conservarlo; questo nell'eventualità che il prodotto presenti dei difetti e sia necessaria la riparazione o la sostituzione in garanzia.**







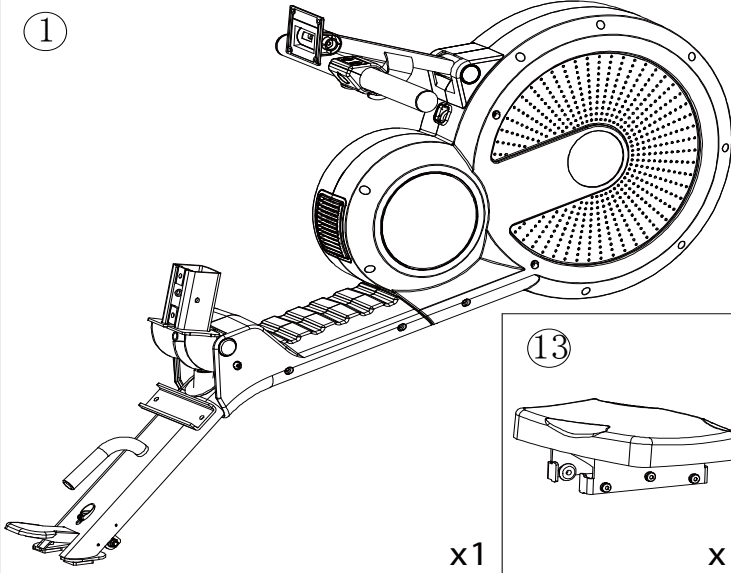
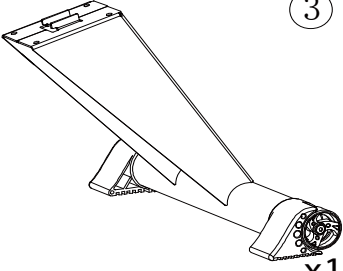

**L'imballo è realizzato in materiale riciclabile; per lo smaltimento degli elementi da imballo rispettare le norme locali per il recupero dei materiali riciclabili.**

**Gli elementi dell'imballo (cartone e sacchetti), non devono essere lasciati alla portata dei bambini, in quanto potenziali fonti di pericolo.**

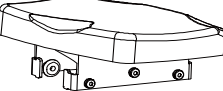
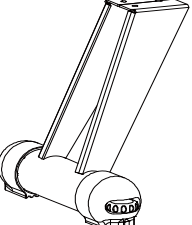
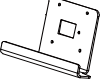
*Dopo aver tolto il prodotto dalla scatola, verificate eventuali danni subiti durante il trasporto e controllate la presenza di tutte le parti illustrate alla pagina seguente.*

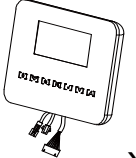
CONTENUTO DELL'IMBALLO

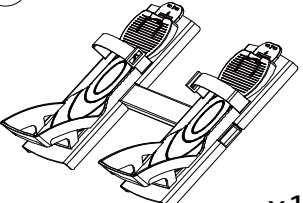
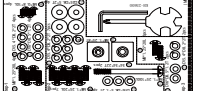
 <p>①</p> <p>x1</p>	 <p>③</p> <p>x1</p>	 <p>110</p> <p>x1</p>
 <p>13</p> <p>x1</p>	 <p>④</p> <p>x1</p>	 <p>111</p> <p>x1</p>
 <p>⑧</p> <p>x1</p>		 <p>10</p> <p>x1</p>
 <p>38L</p> <p>x1</p>	 <p>38R</p> <p>x1</p>	 <p>⑤</p> <p>x1</p>
		 <p>x1</p>



**2.2**

**ASSEMBLAGGIO DEL PRODOTTO**

Dopo l'apertura dell'imballo originale nel luogo scelto per l'installazione del prodotto, per agevolare le operazioni di assemblaggio, predisporre nella stanza una zona libera da elementi d'arredo, quindi rimuovere tutto il materiale contenuto nell'imballo e distenderlo sul pavimento, pronto per essere montato.

**Montaggio appoggio anteriore :**

• Distendere sul pavimento il corpo principale pre-assemblato in appoggio a terra, come da illustrazione.



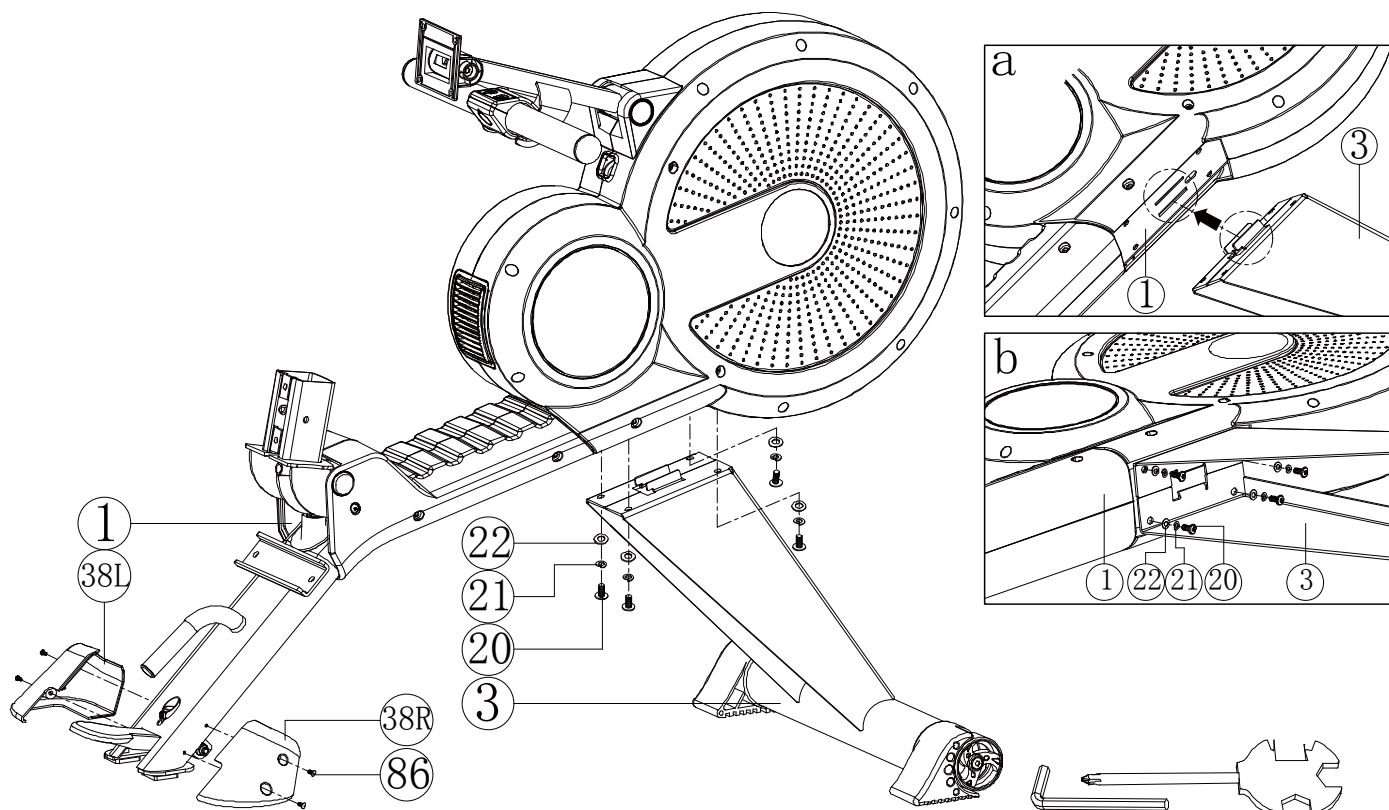





- Fissare la copertura sx **38L** e dx **38R** alle estremità dell'appoggio centrale del telaio principale **1** serrando ciascuna con due viti **86**.
- Collegare l'appoggio anteriore **3** all'attacco predisposto nella parte anteriore, sotto al telaio principale **1** (vedi riquadro in **Fig. a**), quindi fissarlo serrando quattro viti **20** corredate di rondelle piane **22** con rondelle spaccate **21** (vedi riquadro in **Fig. b**).



②0		M8* 1. 25* 20	x4
②1		D15. 4*D8. 2*2T	x4
②2		D16*D8. 5*1. 2T	x4
⑧6		M5*0. 8* 10L	x4

**Montaggio binario e sellino scorrevole :**



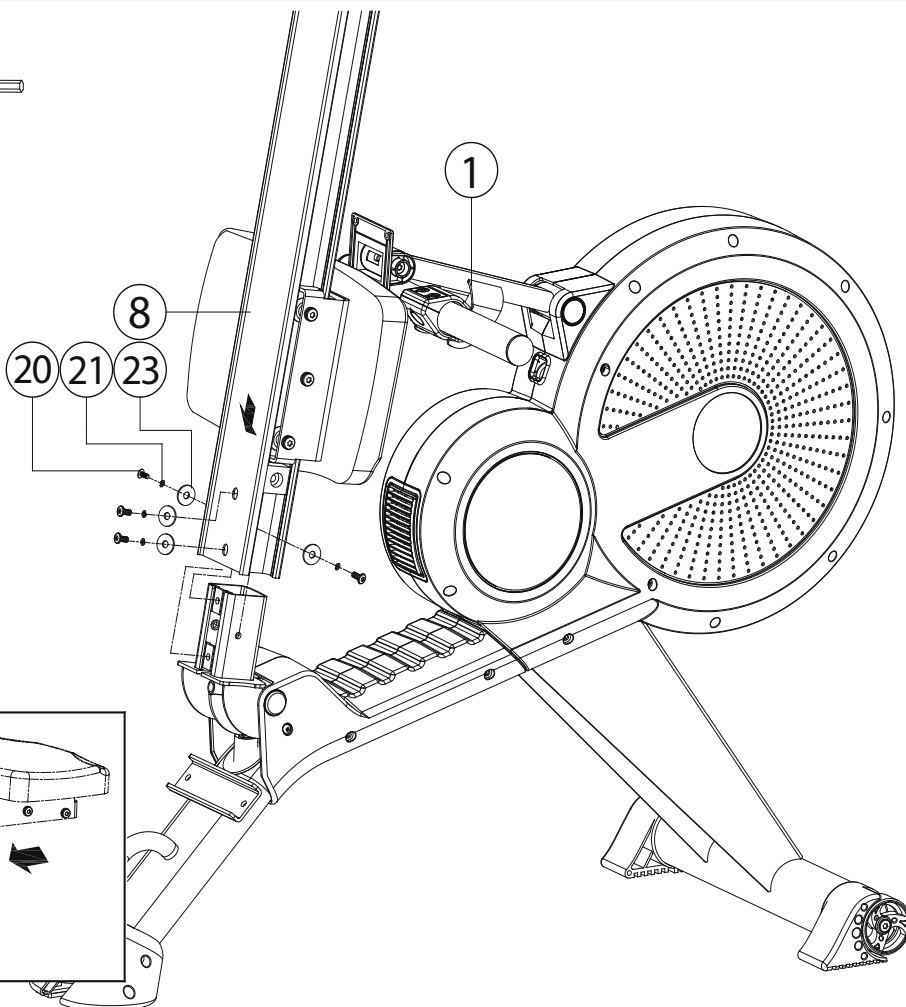
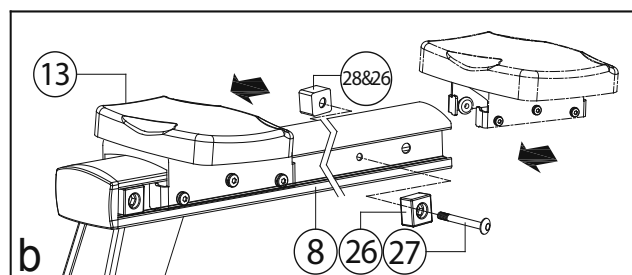
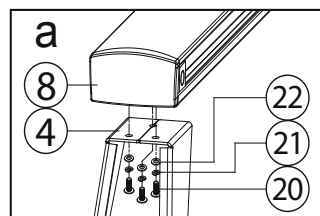

- Inserire il carrello scorrevole **13** dalla parte anteriore del binario **8** quindi bloccarlo fissando due fincorsa quadri **26** con una vite **27** e un dado **28** (vedi riquadro in **Fig. b**).
- Fissare il binario in alluminio **8** all'attacco del telaio principale **1** serrando quattro viti **20** corredate di rondella spaccata **21** e rondella piana **23** come da illustrazione.
- Fissare l'appoggio posteriore **4** all'estremità del binario di alluminio **8** serrando quattro viti **20** corredate di rondella spaccata **21** e rondella piana **22** (vedi riquadro in **Fig. a**).

20		M8*1.25*20	x7
21		D15.4*DB.2*2T	x7
22		D16*DB.5*1.2T	x3
23		D25*DB.5*2T	x4
27		M8*1.25*100L	x1
26			x1
26			x1
28			x1



**Montaggio pedane :**

- Fissare le pedane **16** al telaio principale **1** serrando in ciascuna due viti **20** corredate di rondella spaccata **21** e rondella piana **22**, nel modo rappresentato in figura.

		
20		M8*1.25*20 x2
21		D15. 4*D8. 2*2T x2
22		D16*D8. 5*1.2T x2

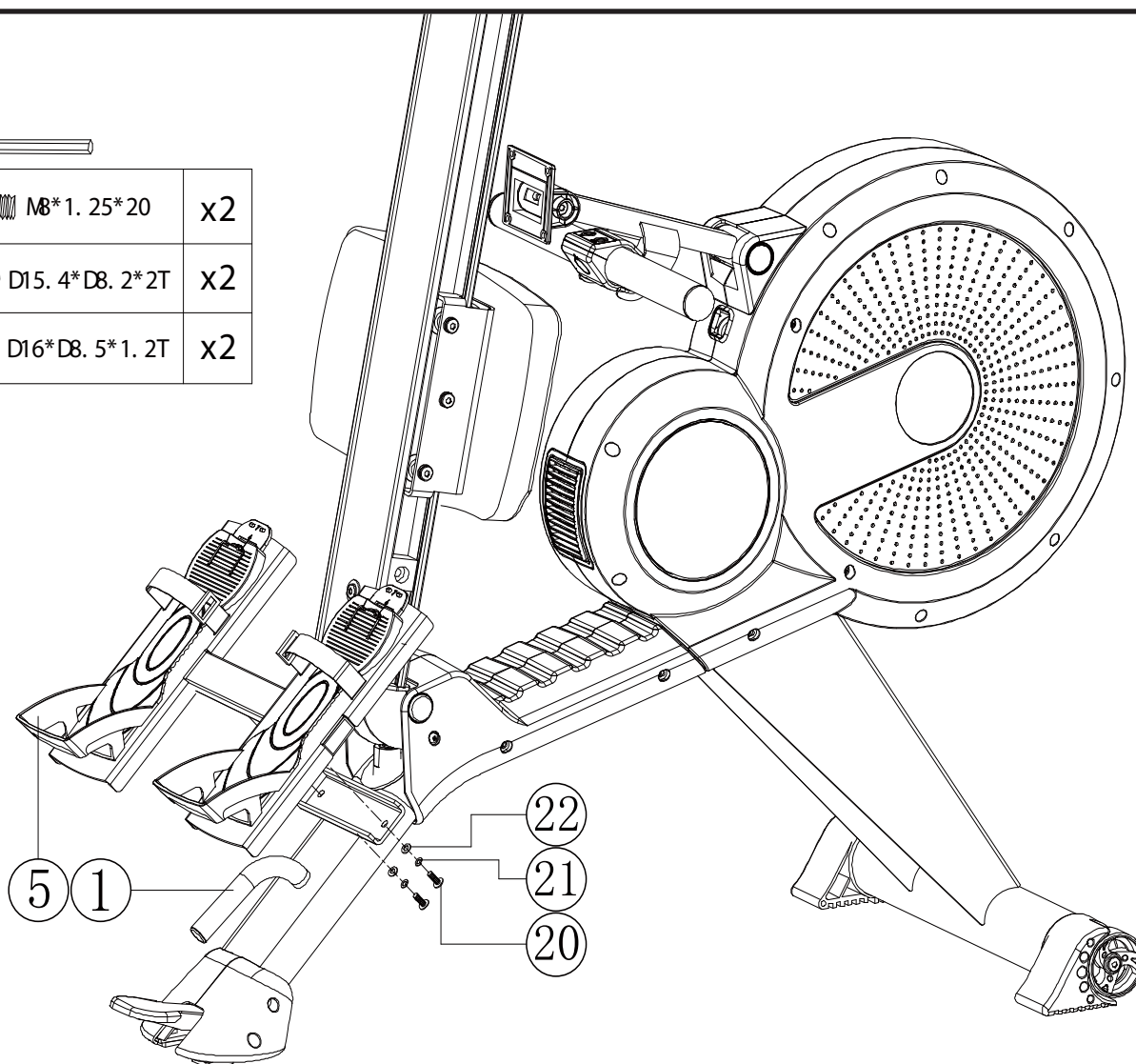

**Binario in posizione orizzontale :**

- Premere con un piede sul pedale **9** e abbassare il binario in alluminio **8** accompagnandolo fino a portare l'appoggio posteriore sul terreno.

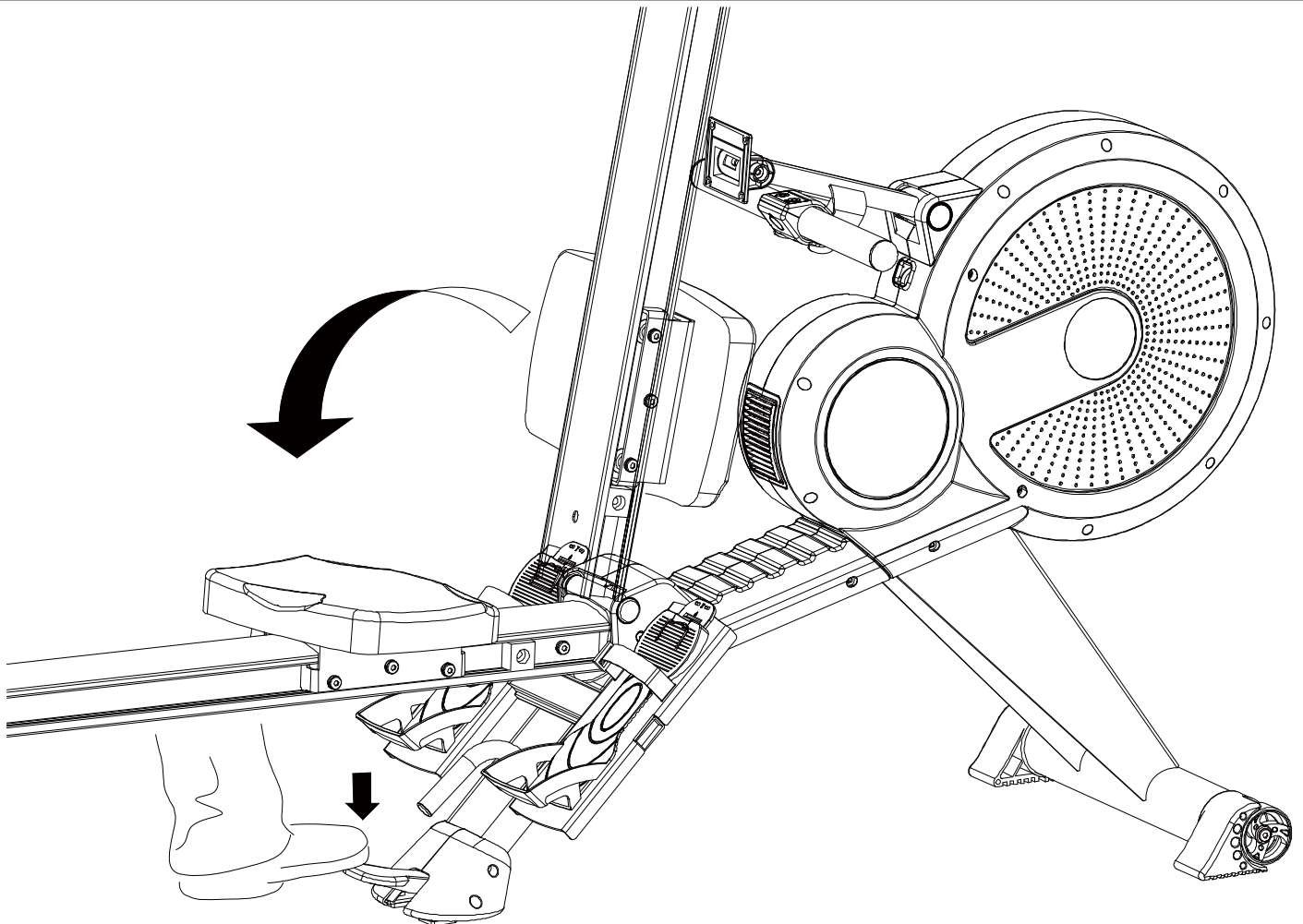

**Montaggio console :**

- Accoppiare la console **10** sulla piastra di supporto **111** facendo passare cavi e connettori nella finestra quadrata al centro della piastra, quindi collegare i connettori **101**, **102** e **103** in uscita dal telaio principale ai rispettivi connettori in uscita dalla console **10**. Fissare la console **1** al supporto console **2** serrando quattro viti **92**.
- Fissare la piastra di supporto **111** e la console **10** al montante **2** serrando quattro viti **76**.
- Regolare manualmente la posizione del montante **2** per ottenere il migliore angolo di visualizzazione dal display.

**Collegamento elettrico :**

- Collegare ad una presa di rete l'apposito alimentatore **110** fornito in dotazione, collegare poi lo spinotto nella presa di alimentazione che si trova nella parte anteriore dell'attrezzo.

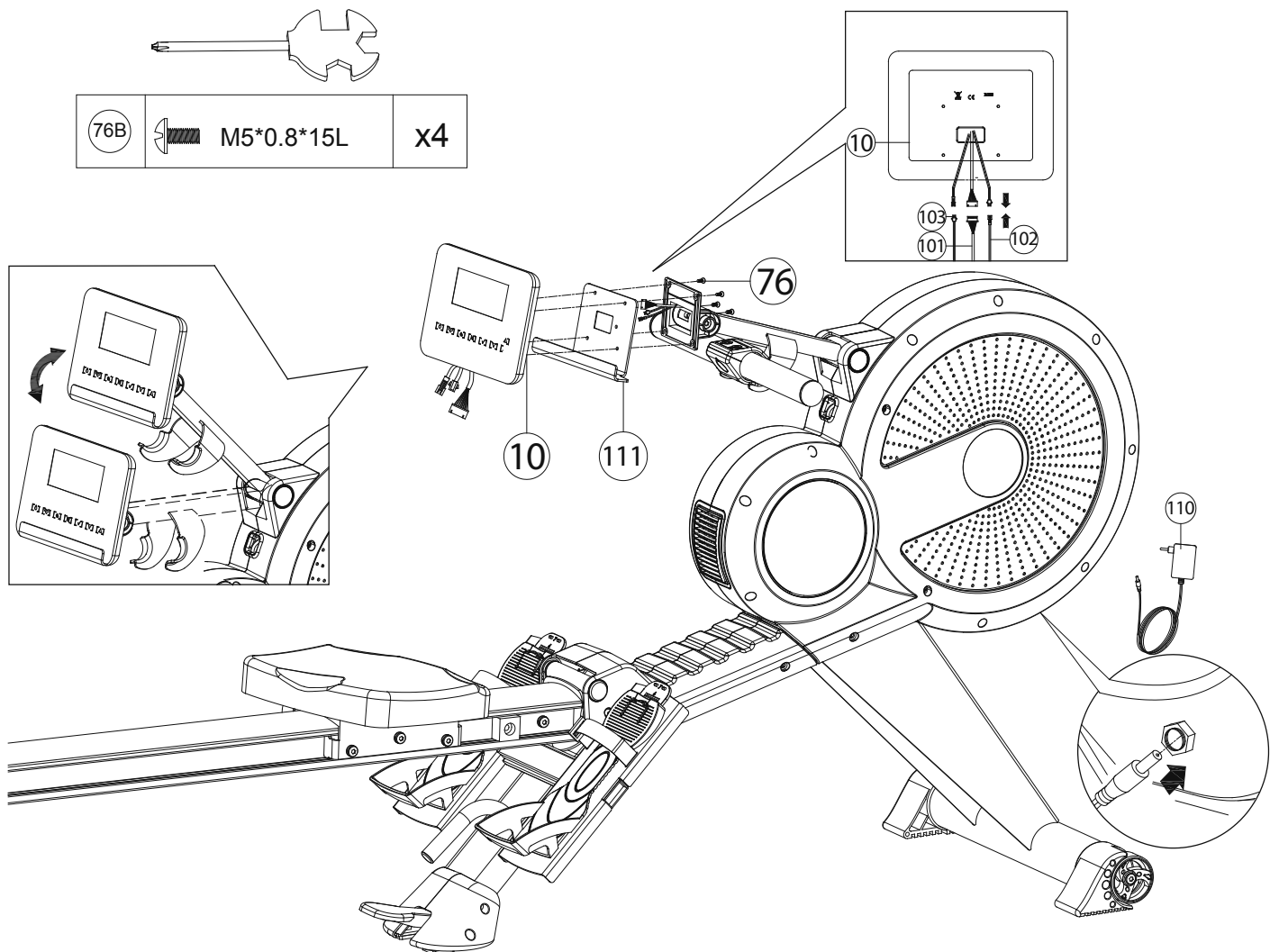

**Regolazione pedane e livellamento :**

- Per adattare la pedana a seconda della lunghezza del piede occorre fare scorrere il puntale anteriore **15** tirando l'apposita linguetta di regolazione indicata in figura e contemporaneamente spingendo verso il basso o verso l'alto il puntale.
- Per centrare il piede sulla pedana occorre spingere il poggia calcagno **14** tirando al contempo la slitta dalla parte anteriore nel modo illustrato.
- Per compensare eventuali dislivelli del pavimento il prodotto è dotato di due registri **12** posti alle estremità dell'appoggio posteriore.

**Spostamento del prodotto :**

- Per i piccoli spostamenti all'interno della stanza occorre afferrare con le mani l'appoggio posteriore e facendo forza con le braccia inclinare l'attrezzo, avendo l'accortezza di accompagnare il sellino scorrevole in basso, fino a portarlo in equilibrio sulle ruote di spostamento anteriori **IIL/R**. Spingere l'attrezzo in avanti facendolo scorrere sulle due ruote fino al punto desiderato, dopodichè abbassarlo accompagnando delicatamente, fino a portare la barra di appoggio posteriore a contatto del pavimento.

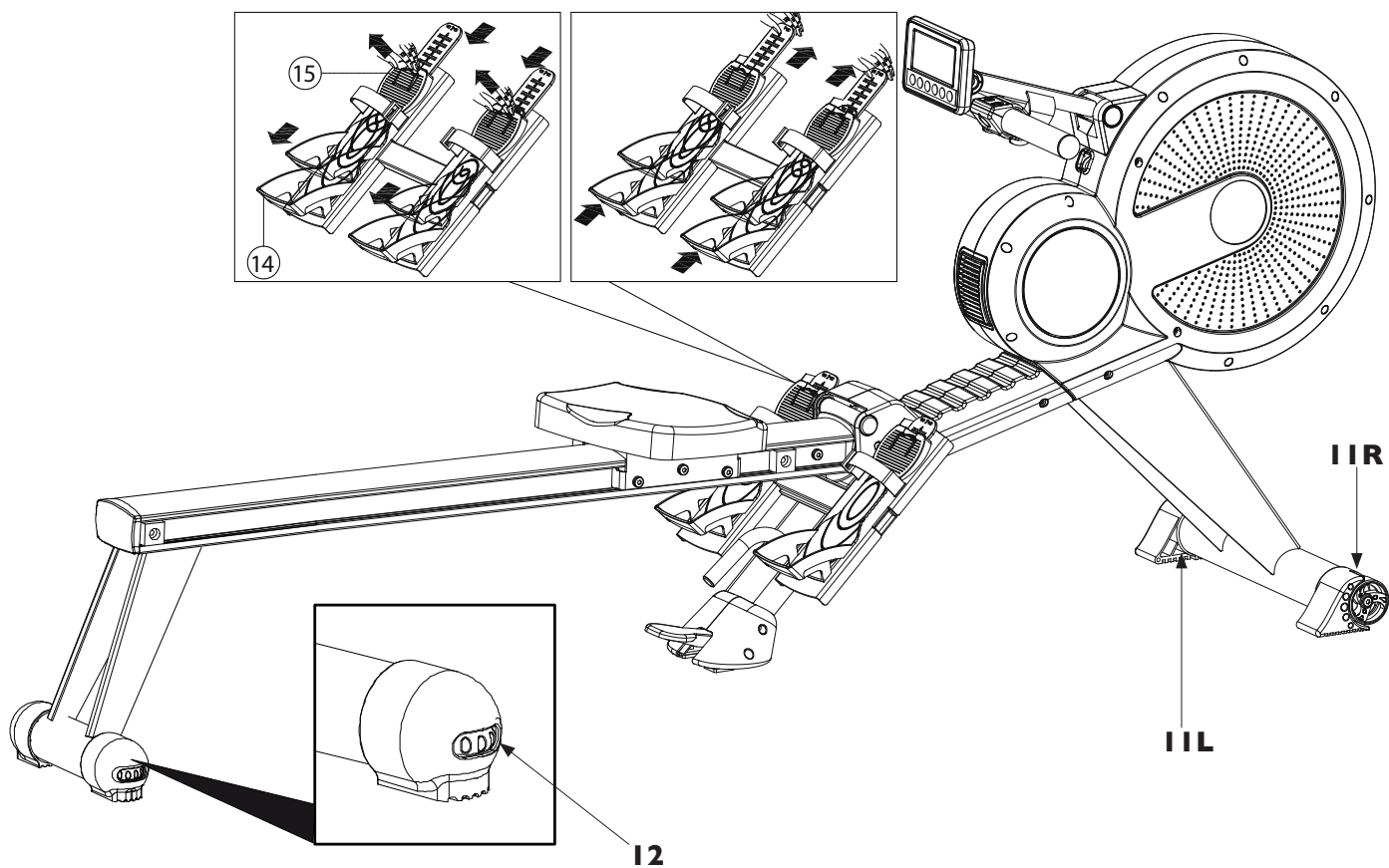

Prima di cominciare ad utilizzare il prodotto è consigliato consultare il proprio medico per una verifica delle condizioni fisiche e per valutare con lui particolari precauzioni conseguenti alla pratica di questa attività fisica.

Per coloro che iniziano ad utilizzare il prodotto senza alcun allenamento, è necessario un approccio tranquillo, limitando le sedute di utilizzo a non più di tre settimanali e mantenendo dei tempi e delle velocità minime, sia per prendere confidenza con i comandi della console che per distaccarsi lentamente dalla sedentarietà.

Per coloro che già praticano attività sportiva ed intendono utilizzare il prodotto come coadiuvante dei loro esercizi, si consiglia di rivolgersi ad un personal trainer per la programmazione delle sessioni allenanti e la realizzazione della scheda di allenamento.

Monitorando le pulsazioni cardiache durante l'allenamento si può finalizzare la propria attività per 3 obiettivi:

- **dimagrimento:** mantenendo un regime cardiaco tra il **60%** e il **75%** si possono consumare calorie senza dover fare sforzi;
- **miglioramento capacità respiratorie:** mantenendo un regime cardiaco tra il **75%** e l' **85%** si possono allenare i polmoni, lavorando a regime aerobico;
- **miglioramento capacità cardiovascolari:** mantenendo un regime cardiaco tra il **85%** e l' **100%** si può allenare il cuore lavorando, a regime anaerobico.

L'uso del prodotto deve essere coadiuvato in tre fasi.

**RISCALDAMENTO:** prima di affrontare un allenamento servendosi del prodotto è sempre bene fare alcuni esercizi per il riscaldamento e lo scioglimento dei muscoli, giusto per portare il corpo in temperatura e preparare cuore e polmoni.

**ALLENAMENTO:** partire a regime ridotto e dopo il riscaldamento aumentare progressivamente l'intensità dell'esercizio fino a quando il battito cardiaco raggiunge il valore di soglia desiderato.

Mantenere costante la frequenza cardiaca nella fase desiderata in base al proprio "obiettivo" (dimagrimento, miglioramento capacità respiratorie oppure miglioramento capacità cardiovascolari).

Durante le prime settimane d'impiego, le sedute di allenamento non devono essere protratte per più di 20 minuti; una volta acquisita confidenza e capacità, le sedute possono essere portate fino a 60 minuti.

**RAFFREDDAMENTO:** al termine della seduta di utilizzo del prodotto, rilassarsi praticando il defaticamento per alcuni minuti con degli esercizi di stretching.



**L'attività in regime di allenamento anaerobico è consentita solo da sportivi professionisti bene allenati.**

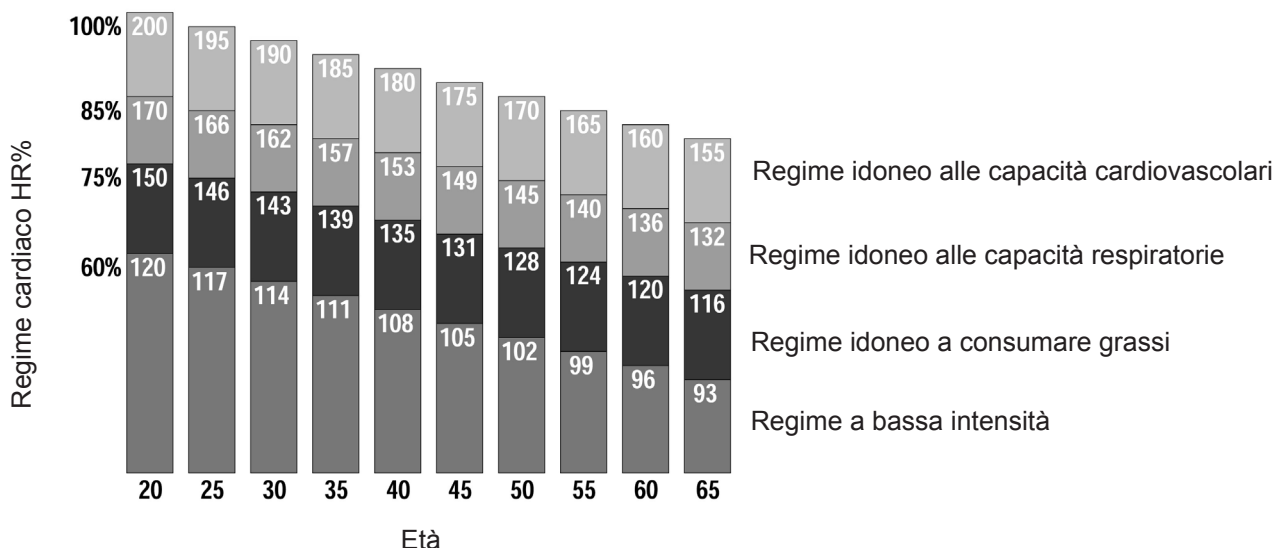

**3.1**

**USO DEL TRASMETTITORE A FASCIA (OPTIONAL)**



- **Prima di utilizzare il trasmettitore a fascia leggere con attenzione le istruzioni di questa pagina e quelle eventuali fornite dal costruttore.**
- **Dopo ogni utilizzo staccare il trasmettitore dalla fascia elastica, pulirli dal sudore e asciugarli accuratamente.**
- **Pulire il trasmettitore con un panno umido e sapone neutro, la fascia elastica deve venire lavata regolarmente, si consiglia il lavaggio in lavatrice, assieme agli indumenti sportivi, ad una temperatura inferiore a 40°.**
- **Fascia e trasmettitore devono essere conservati fuori da cassetti, buste chiuse o altri contenitori, si consiglia di appenderli ad una parete, in modo che sia garantita la perfetta asciugatura.**

Questo attrezzo incorpora un ricevitore HR wireless compatibile con i trasmettitori a fascia toracica della Polar® T31 o T34 del tipo non codificato.

Il trasmettitore a fascia toracica non viene fornito con il prodotto, è disponibile su richiesta.

- 1) Agganciare un'estremità del trasmettitore alla fascia elastica.
- 2) Regolare la lunghezza della fascia elastica (in base al proprio torace), agendo sull'apposita fibbia.  
Posizionare la fascia elastica appena sotto ai pettorali, come mostrato, quindi agganciare l'altro capo della fascia elastica al trasmettitore.
- 3) Sollevare il trasmettitore e inumidire con le dita bagnate d'acqua gli elettrodi posti sul retro.
- 4) Verificare che la superficie con gli elettrodi aderisca bene sulla pelle.

L'indicazione delle pulsazioni cardiache misurate tramite la fascia è soltanto un valore di riferimento utile a monitorare la frequenza del cuore a seconda del regime di allenamento che si intende svolgere e per ottenere un riferimento per il consumo calorico.

In nessun caso la misura rilevata dal trasmettitore può essere considerata come dato medico.

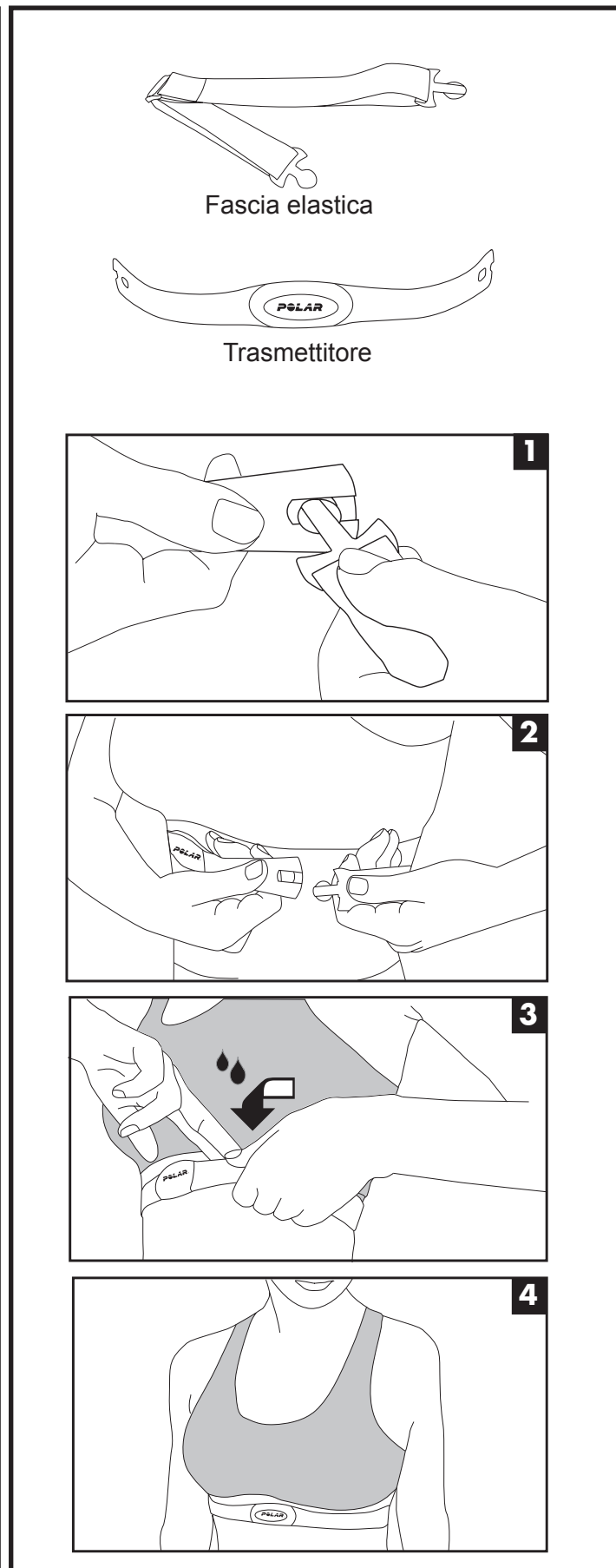



**3.2**

**CONSIGLI PRATICI E SUGGERIMENTI D'USO**



- **Procedere con cautela nell'uso dell'attrezzo. Allontanare bambini e animali durante gli esercizi.**
- **L'uso dell'attrezzo è sconsigliato per chi ha patologie alla colonna vertebrale**
- **Non utilizzare l'attrezzo per più di una persona alla volta.**
- **Cominciare l'esercizio facendo forza sui manubri di trazione, il movimento di vogata avvia il conteggio automatico dei dati della console.**

Al primo impiego del prodotto, prima di cominciare un allenamento intenso, è necessario familiarizzarsi con la coordinazione del movimento di vogata e del sellino scorrevole.

- 1) Sedersi sul sellino scorrevole **A**, porre i piedi sulle pedane **B** e impugnare la barra di trazione **C**.
- 2) L'avviamento del conteggio sulla console **D** avviene automaticamente dalla prima trazione del manubrio, oppure premendo il pulsante sulla console.
- 3) Con la schiena ben estesa, eseguire un movimento ciclico di vogata. Mantenere per qualche tempo un andamento lento, per familiarizzare con la coordinazione della vogata.

- 4) Il livello di intensità viene regolato agendo sui pulsanti preposti sulla console e deve essere impostato in rapporto alle proprie capacità e percezione personale della fatica oppure sul controllo del battito cardiaco; a tal scopo si consiglia l'uso del trasmettitore a fascia toracica non fornito.
- 5) Durante l'allenamento coordinare movimento e respirazione e mantenere una corretta postura.



**Per una buona postura sull'attrezzo è importante mantenere la schiena ben retta, evitando di sbilanciare il corpo in avanti o indietro. Spingete sempre con entrambe le gambe e le braccia, coordinando il movimento, appoggiare le mani sulle leve di trazione non produrrà alcun allenamento alla parte superiore se sfruttate solo la spinta delle gambe.**

- 6) Prima di utilizzare il prodotto si consiglia di preparare sempre i muscoli interessati al movimento effettuando adatti esercizi di stretching (letteralmente significa "stiramento"), coordinati da un istruttore professionista, questo permette di sciogliere le articolazioni rigide e allungare la muscolatura. Come per tutte le tecniche, soprattutto se nuove, all'inizio è bene affidarsi a persone esperte.

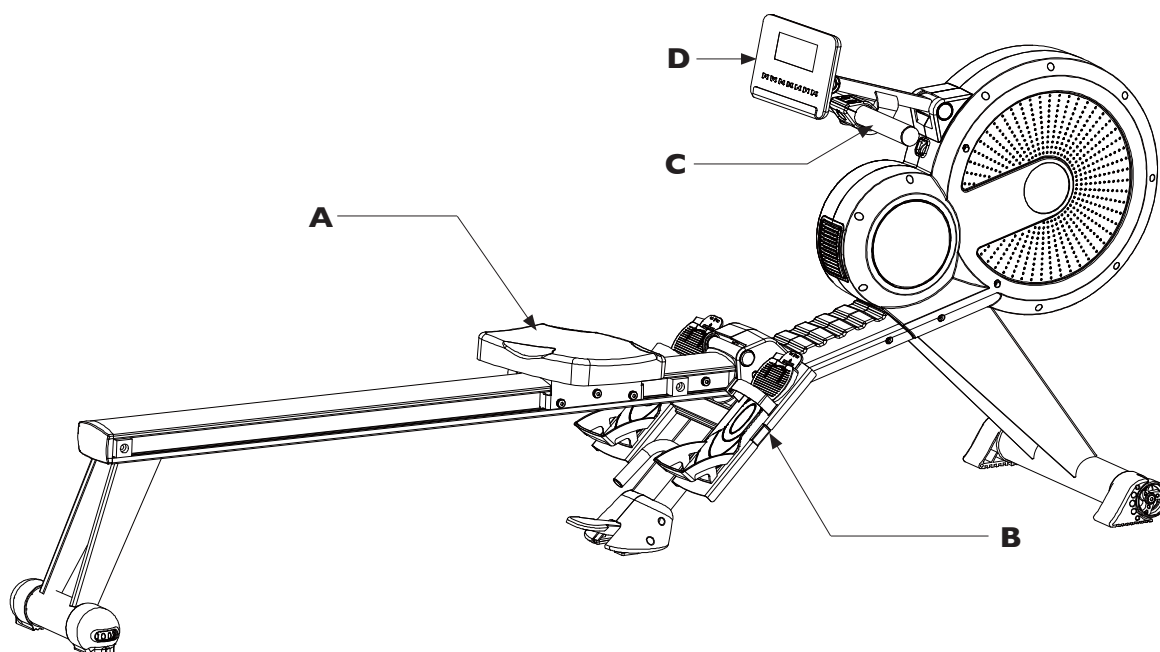

La console è costituita principalmente da un display a cristalli liquidi diviso in tre sezioni che consente la visualizzazione dei seguenti dati:

**STROKES**

- Il CONTEGGIO DELLE VOGATE che vengono effettuate durante l'esercizio oppure il conteggio alla rovescia dal numero di vogate impostato come obiettivo fino a zero.

**STROKES/MIN**

- Il CALCOLO DELLE VOGATE AL MINUTO che vengono effettuate durante l'esercizio.

**TIME**

- Il TEMPO di durata dell'esercizio partendo da zero, oppure il conteggio alla rovescia dal tempo impostato come obiettivo fino a zero.

**DISTANCE**

- La DISTANZA equivalente percorsa dall'inizio dell'esercizio, oppure il conteggio alla rovescia della distanza totale impostata come obiettivo fino a zero.

**CALORIES**

- Il consumo di CALORIE durante l'esercizio espressa in kcal, oppure il conteggio alla rovescia del consumo calorico impostato come obiettivo fino a zero (\*).

**TIME/500 m**

- Il TEMPO impiegato per vogare una distanza dei 500 metri; una misura standard nelle gare di canottaggio.

**PULSE**

- La FREQUENZA CARDIACA, misurata tramite il trasmettitore a fascia toracica (optional).  
Il valore viene misurato in bpm (battiti al minuto) (\*).

**LOAD**

- Il livello di intensità di vogata in una scala di 16 livelli.

**WATT**

- Indica l'ENERGIA istantanea espressa in Watt, che viene prodotta tramite il movimento della vogata e che cambia a seconda dell'intensità impostata.

**SELEZIONE PROGRAMMI E STATO**

- Visualizza il Programma selezionato e mostra lo stato corrente della console: START oppure STOP.

Il **DISPLAY GRAFICO** a matrice svolge funzioni di visualizzazione grafica del profilo dei programmi predefiniti, permette l'editing dei programmi utente e visualizza il livello di intensità in qualunque modalità d'uso dell'attrezzo.

**Note:**

(\*) Ricordiamo che la misura fornita è soltanto un dato di riferimento approssimativo e in nessun caso può essere considerato come un dato di riferimento medico.

(\*\*) Per la visualizzazione della frequenza cardiaca è necessario munirsi della fascia toracica opzionale.

(\*\*\*) Per accendere la console premere un pulsante qualsiasi. Dopo circa cinque minuti dal termine dell'esercizio la console si spegne automaticamente.

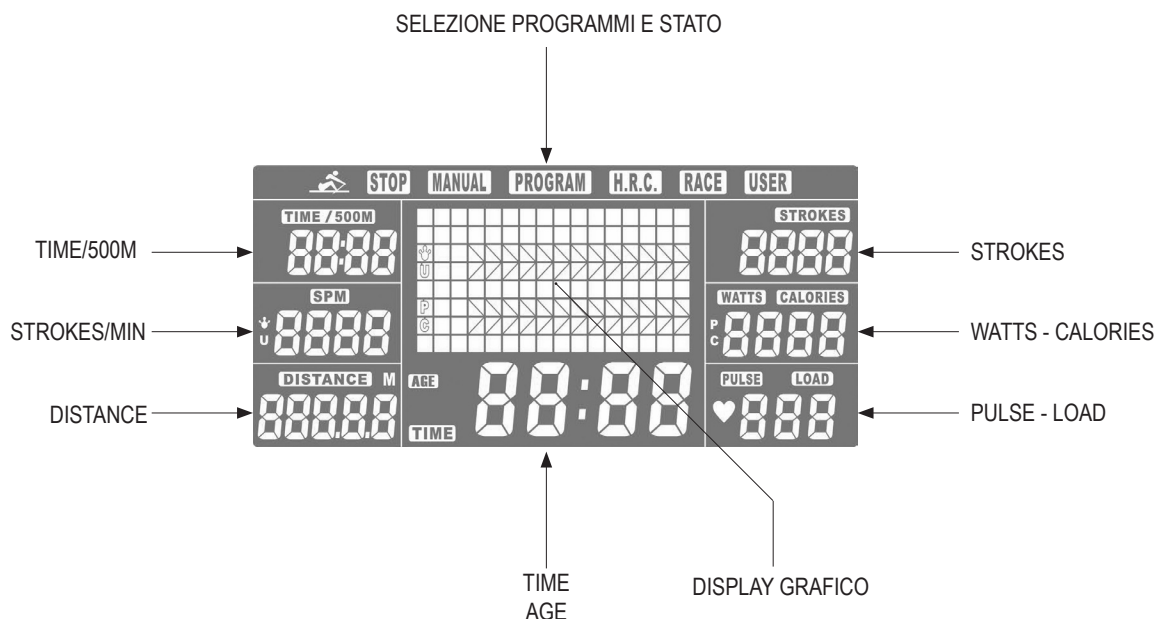

**Pulsante START / STOP**

*Prima di cominciare un esercizio:*

- premere START/STOP per avviare un esercizio in qualunque modalità e far partire quindi il conteggio dei display e le funzioni del programma di allenamento selezionato.

*Con esercizio in corso:*

- premere START/STOP per arrestare l'esercizio in esecuzione in modalità "PAUSA", per riprendere l'esercizio fermo in Pausa premere nuovamente START/STOP.

**Pulsanti UP / DOWN INTENSITÀ**

*Prima di cominciare un esercizio:*

- agire sui pulsanti UP/DOWN per selezionare uno dei programmi disponibili,
- agire sui pulsanti UP/DOWN per impostare una delle variabili di allenamento: Durata, Distanza, Calorie, Pulsazioni,
- agire sui pulsanti UP/DOWN per introdurre tutti i dati dei programmi di allenamento.

*Con esercizio in corso:*

- agire sui pulsanti Up/Down per aumentare o diminuire l'intensità dell'esercizio (16 livelli di regolazione).

**Pulsante RESET**

Premere il pulsante per cancellare il singolo dato in modalità di impostazione dei dati oppure premere il pulsante al termine di un esercizio per tornare alla pagina di *Selezione Programmi*.

Mantenere premuto il pulsante per più di 2 secondi per effettuare il reset di tutti i dati in memoria.

**Pulsante ENTER**

*Prima di cominciare un esercizio:*

- premere ENTER per confermare la selezione di programmi e per confermare l'introduzione di tutti i dati della sessione di allenamento.

*Con esercizio in corso:*

- premere ENTER per alternare la visualizzazione nei display a doppia funzione e sul display grafico (operazione che normalmente avviene in automatico ogni 6 secondi).

**Pulsante RECOVERY**

- Dopo aver concluso un esercizio premere RECOVERY per avviare la funzione Pulse Recovery.

Pulse Recovey stabilisce "L'INDICE DI RECUPERO", valore numerico espresso tra sei livelli (L1 ÷ L6) che indica la capacità di recupero del sistema cardiovascolare fornendo un dato sulla propria condizione di forma fisica.

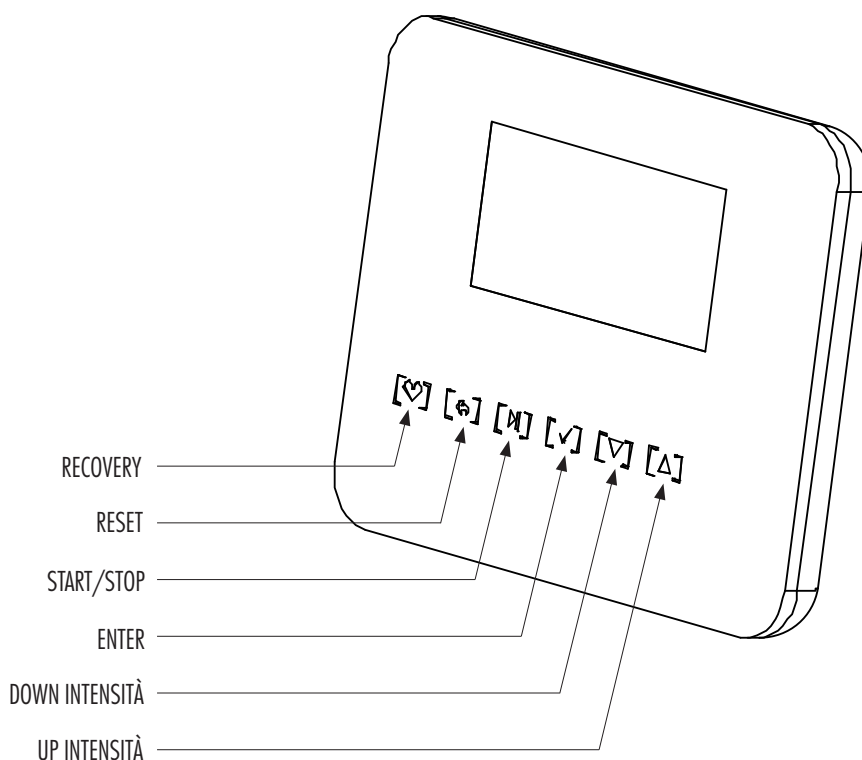

**Accensione**

- Inserire lo spinotto dell'alimentatore nell'apposita presa nella parte anteriore dell'attrezzo.
- Inserire la spina di rete dell'alimentatore nella presa a muro più vicina all'attrezzo, viene emesso un avviso acustico e tutti i segmenti del display si accendono per un istante, eseguendo la funzione di autotest. Quindi la console permette l'introduzione dei dati personali (età, statura e peso) per quattro distinti utilizzatori (User: U1÷U4) selezionabili tramite i pulsanti UP/DOWN + ENTER, infine visualizza la pagina di *Selezione Programmi* e si predispone per la modalità manuale Quick Start.

**Modalità Quick Start**

La modalità manuale QuickStart è il modo più semplice e veloce per usare subito l'attrezzo.

Una volta saliti sul sellino scorrevole premere il pulsante START/STOP, per partire subito con l'allenamento.

- In modalità QuickStart i display Time, Count, Strike/min, Distance, Calories, cominciano subito il conteggio partendo da zero e per tutta la durata dell'esercizio.
- Nel corso dell'allenamento è possibile variare il livello di intensità agendo sui pulsanti UP/DOWN.
- Premendo il pulsante START/STOP la sessione di allenamento può essere conclusa in qualunque momento.  
*Nota:* quando non è impostata la durata (conteggio del tempo in avanti) ogni singola colonna del display grafico corrisponde ad una progressione di 100 metri.

**Modalità Manuale (MANUAL)**

- Dopo l'accensione della console agire sui pulsanti UP/DOWN per selezionare la modalità manuale, indicata dalla sigla *MANUAL* nella parte superiore del display. Successivamente selezionare un obiettivo verso il quale finalizzare il proprio allenamento scegliendo tra: Durata, Distanza, Calorie, Pulsazioni.
- Si presenta lampeggiante il display 'Time', nel quale si imposta la durata del programma. Agire sui pulsanti UP/DOWN per impostare la durata e premere ENTER per confermare.
- Si presenta lampeggiante il display 'Distance', nel quale si imposta la distanza che si desidera raggiungere. Agire sui pulsanti UP/DOWN per impostare la distanza in (km) e premere ENTER per confermare.

- Si presenta lampeggiante il display 'Calories', nel quale si imposta il dato del consumo calorico che si intende raggiungere. Agire sui pulsanti UP/DOWN per impostare la quantità di calorie che si intende consumare durante il programma e premere ENTER.
- Si presenta lampeggiante il display 'Pulse', nel quale si imposta la frequenza cardiaca che si intende mantenere. Agire sui pulsanti UP/DOWN per impostare la frequenza cardiaca che si intende mantenere durante il programma e premere ENTER.



- Una volta inseriti tutti i dati desiderati, per avviare il programma Manuale premere il pulsante START/STOP, agire sui pulsanti UP/DOWN per regolare l'intensità dell'esercizio.

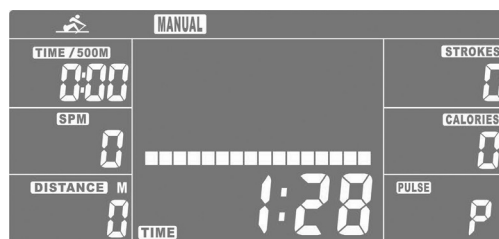

- Quando viene impostato uno dei parametri (durata, distanza, calorie, pulsazioni) e viene premuto il pulsante START/STOP per avviare il programma, il display corrispondente al parametro selezionato esegue il conteggio alla rovescia dal valore impostato fino a zero. Dopo avere concluso il programma la console visualizza lo stato *STOP* e rimanda un segnale acustico di 8 secondi che può essere interrotto premendo un pulsante qualsiasi. I display visualizzano i dati rilevati durante la sessione di allenamento e il display *TIME* ritorna alla precedente impostazione della durata.
- Per uscire dalla modalità manuale e tornare alla pagina di *Selezione Programmi* premere il pulsante *RESET*.

**3.6**

**PROGRAMMI PREDEFINITI (P01 ÷ P12)**

- Dopo l'accensione della console agire sui pulsanti UP/DOWN per selezionare la modalità programmi, indicata dalla sigla *PROGRAM* nella parte superiore del display e premere ENTER per confermare.
- Agire sui pulsanti UP/DOWN per scegliere uno dei 12 programmi predefiniti (P01 ÷ P12), nella quale l'intensità viene regolata dalla console secondo i diagrammi dei profili riprodotti sul display grafico, quindi premere ENTER per confermare.

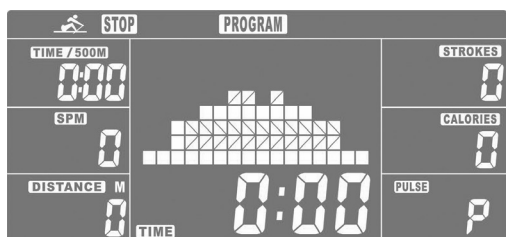

- Si presenta lampeggiante il display 'TIME', nel quale si può impostare il tempo di durata del programma. Agire sui pulsanti UP/DOWN per impostare la durata desiderata e premere ENTER per confermare.

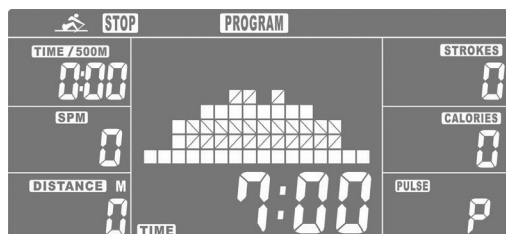

- Premere il pulsante START/STOP per partire immediatamente con il programma di l'allenamento predefinito. Nel corso dell'allenamento l'intensità viene variata automaticamente dalla console secondo il profilo relativo al programma predefinito selezionato, tuttavia agendo sui pulsanti UP/DOWN il valore di intensità può essere modificato a proprio piacimento.
- Dopo avere concluso il programma la console visualizza lo stato *STOP* e rimanda un segnale acustico di 8 secondi che può essere interrotto premendo un pulsante qualsiasi. I display visualizzano i dati rilevati durante la sessione di allenamento e il display TIME ritorna alla precedente impostazione della durata.
- L'esercizio può essere fermato in qualunque momento premendo il pulsante START/STOP. Per uscire dalla modalità programmi e tornare alla pagina di *Selezione Programmi* premere il pulsante RESET.

**PROFILO PROGRAMMI**



**3.7**

**PROGRAMMA H.R.C.**

Selezionando H.R.C. si sceglie una sessione di allenamento nel quale la console regola automaticamente l'intensità dell'esercizio in funzione della frequenza cardiaca rilevata tramite la fascia toracica optional.

- Dopo l'accensione della console agire sui pulsanti UP/DOWN per selezionare la modalità programmi HRC, indicata dalla sigla H.R.C. nella parte superiore del display e premere ENTER per confermare.
- Agire sui pulsanti UP/DOWN per impostare l'ETÀ dell'utente (AGE - impostazione predefinita: 25 anni) e premere ENTER per confermare.

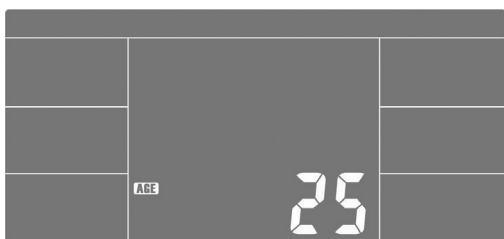

- Agire sui pulsanti UP/DOWN per selezionare uno dei tre regimi di predefiniti oppure impostare la soglia cardiaca desiderata TAG.

55% = regime cardiaco per il dimagrimento.

75% = regime cardiaco per allenamento aerobico.

90% = regime cardiaco per allenamento anaerobico.

TAG= impostazione personale della frequenza cardiaca di soglia.

I primi tre regimi predefiniti (HRC 55%, 75%, 90%) impostano automaticamente il valore di soglia cardiaca in funzione dell'età dell'utente inserita.

Dopo aver selezionato il regime cardiaco desiderato premere il pulsante ENTER per confermare.



- TAG permette di inserire la *frequenza cardiaca di soglia* che si desidera nel modo seguente:

- Sul display lampeggiante 'Pulse' impostare la frequenza di soglia (TA - impostazione pulsazioni predefinita 100 bpm) che si intende mantenere agendo sui pulsanti UP/DOWN quindi premere ENTER per confermare.

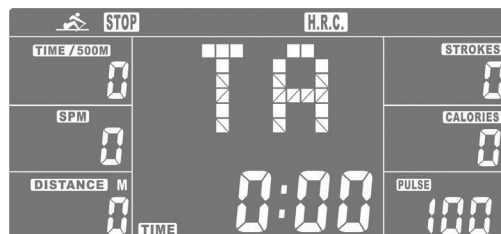

- Si presenta lampeggiante il display 'TIME', nel quale si può impostare il tempo di durata del programma. Agire sui pulsanti UP/DOWN per impostare la durata desiderata e premere ENTER per confermare.



- Per avviare il programma HRC premere il pulsante START/STOP, quindi indossare il trasmettitore a fascia toracica optional, qualora la console non rilevi la frequenza cardiaca il display visualizza l'icona del cuore; una volta rilevata la frequenza cardiaca la console avvia subito l'esercizio. Nel corso dell'allenamento l'intensità viene variata automaticamente dalla console a seconda della frequenza cardiaca rilevata.

- Dopo avere concluso il programma la console visualizza lo stato STOP e rimanda un segnale acustico di 8 secondi che può essere interrotto premendo un pulsante qualsiasi. I display visualizzano i dati rilevati durante la sessione di allenamento e il display TIME ritorna alla precedente impostazione della durata.

- L'esercizio può essere fermato in qualunque momento premendo il pulsante START/STOP. Per uscire dalla modalità HRC e tornare alla pagina di Selezione Programmi premere il pulsante RESET.

**Note**

- Quando non viene rilevato per più di 30 secondi il segnale della frequenza cardiaca, la console arresta l'esercizio e rimanda un messaggio di errore.

**3.8**

**PROGRAMMA RACE**

Selezionando il programma RACE l'allenamento consisterà in una gara simulata contro la console sulla distanza.

- Dopo l'accensione della console agire sui pulsanti UP/DOWN per selezionare la modalità programmi RACE, indicata dalla sigla RACE nella parte superiore del display e premere ENTER per confermare.

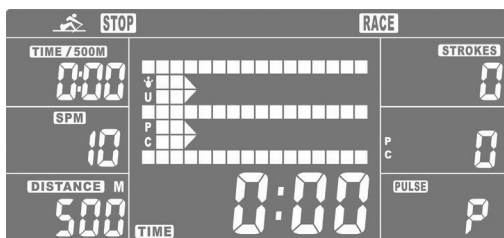

- Agire sui pulsanti UP/DOWN per impostare le vogate al minuto (SPM - impostazione predefinita: 10) e la distanza (DISTANCE - impostazione predefinita: 500) e premere ENTER per confermare.

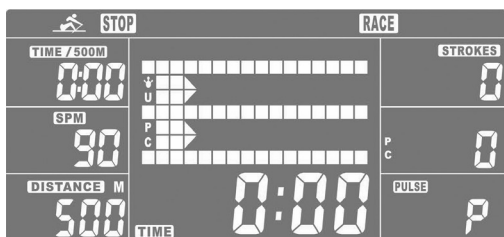

- Premere il pulsante START/STOP per partire immediatamente con il programma RACE; il display grafico mostrerà lo stato di avanzamento della corsa evidenziando nella parte superiore la posizione dell'Utente (U) e nella parte inferiore la posizione della Console (PC).

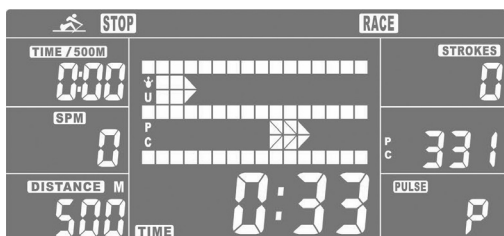

Nel corso dell'allenamento l'intensità viene variata automaticamente (L1 ÷ L15) secondo il criterio seguente:

Livello intensità totale: 15 livelli

L1= 1:00 TIME/500

L15= 8:00 TIME/500

Incremento di default: 0:30 TIME/500

- La progressione della distanza conquistata dall'Utente (U) e di quella conquistata dalla Console (PC) viene mostrata nei rispettivi display a destra e a sinistra.

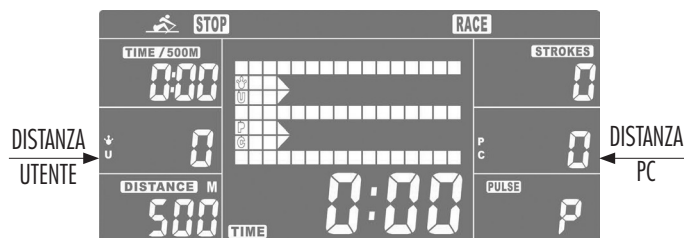

- Dopo avere concluso la gara la console visualizza lo stato STOP e rimanda un segnale acustico di 8 secondi che può essere interrotto premendo un pulsante qualsiasi. Il display visualizzano i dati rilevati durante la gara mostrando separatamente i risultati conseguiti dall'Utente e dalla Console.
- L'esercizio può essere fermato in qualunque momento premendo il pulsante START/STOP. Per uscire dalla modalità RACE e tornare alla pagina di Selezione Programmi premere il pulsante RESET.

**3.9**

**PROGRAMMA UTENTE**

Selezionando il programma USER si ha la possibilità di costruire un programma di allenamento con la variazione dell'intensità programmata a piacere su un profilo grafico costituito da colonne personalizzabili.

- Dopo l'accensione della console agire sui pulsanti UP/DOWN per selezionare la modalità programmi UTENTE, indicata dalla sigla USER nella parte superiore del display e premere ENTER per confermare.
- Si presenta lampeggiante la prima colonna del display grafico, nel quale si imposta il dato relativo all'intensità dell'esercizio nella prima sessione di allenamento; agire sui pulsanti UP/DOWN per impostare il dato e premere ENTER per confermare e passare alla colonna successiva. Continuare a impostare tutte le 16 colonne nella stessa maniera, una volta completata l'impostazione sul display grafico potete vedere visualizzato il diagramma con la variazione di intensità che avete appena programmato e memorizzato. Terminato l'impostazione di tutte le colonne mantenere premuto ENTER per più di 2 secondi per continuare.

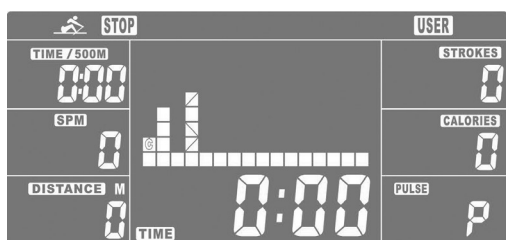

- Si presenta lampeggiante il display 'TIME', nel quale si può impostare il tempo di durata del programma. Agire sui pulsanti UP/DOWN per impostare la durata desiderata e premere ENTER per confermare.



- Per avviare il programma utente premere il pulsante START/STOP. Nel corso dell'allenamento l'intensità viene variata automaticamente dalla console secondo il profilo che è stato impostato nel programma utente in corso.

- Nel corso dell'esercizio si può variare il livello di intensità agendo sui pulsanti UP/DOWN, la variazione impostata verrà memorizzata nel programma User. Dopo avere concluso il programma la console rimanda un segnale acustico e l'esercizio si arresta.
- Dopo avere concluso il programma la console visualizza lo stato STOP e rimanda un segnale acustico di 8 secondi che può essere interrotto premendo un pulsante qualsiasi. I display visualizzano i dati rilevati durante la sessione di allenamento e il display TIME ritorna alla precedente impostazione della durata.
- L'esercizio può essere fermato in qualunque momento premendo il pulsante START/STOP. Per uscire dalla modalità programmi e tornare alla pagina di Selezione Programmi premere il pulsante RESET.



- Dopo aver concluso un esercizio, assicurarsi di indossare la fascia toracica opzionale quindi premere il pulsante RECOVERY per avviare la funzione Pulse Recovery; tutte le visualizzazioni sul display verranno interrotte ad eccezione di Time (visualizza inizio conteggio: 0:60) e Pulse (visualizza la frequenza cardiaca dell'utilizzatore che porta la fascia toracica).

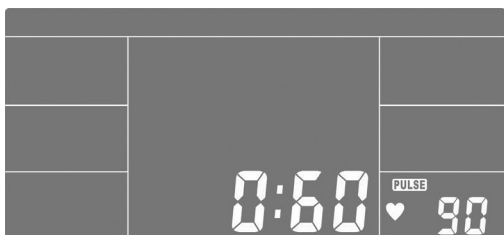

- La funzione RECOVERY permette di ottenere un indice di riscontro dei miglioramenti acquisiti della capacità cardiovascolare, in relazione ai progressi del proprio allenamento. Si suggerisce di effettuare dei test settimanali dopo un esercizio a durata costante di 30 minuti, al termine del quale occorre smettere di pedalare e premere il pulsante RECOVERY assicurandosi di indossare una fascia toracica compatibile.

Dopo un conteggio alla rovescia della durata di 60 secondi sul display verrà visualizzato l'indice di performance rilevato, contraddistinto da sei livelli:

*Livello 1* = OTTIMO indice di performance

*Livello 2* = ECCELLENTE indice di performance

*Livello 3* = BUON indice di performance

*Livello 4* = DISCRETO indice di performance

*Livello 5* = SUFFICIENTE indice di performance

*Livello 6* = INSODDISFACENTE indice di performance.



Nel caso non venga rilevato alcun segnale dalla fascia toracica opzionale, sul display grafico viene segnalato un errore e la funzione viene fermata.

**3.11**

**POSIZIONE SALVASPAZIO**

L'attrezzo può essere portato in posizione verticale per occupare meno spazio quando non viene utilizzato.



- **Per prevenire eventuali ossidazioni degli elementi metallici, si raccomanda di non lasciare l'attrezzo in scantinati o luoghi umidi. Ricoprire l'attrezzo con un telone di cotone per ripararlo dalla polvere.**

Quando l'attrezzo non viene utilizzato per un lungo periodo, predisporlo in posizione salvaspazio, eseguendo le seguenti operazioni:

- Pulire con un panno l'attrezzo.
- Utilizzando lubrificante spray, distribuire un sottile velo di olio sulle parti metalliche.
- Per portare in verticale il binario di alluminio premere con un piede sul pedale **9** quindi sollevare con una mano il binario **8** fino a bloccarlo in posizione verticale, avendo l'accortezza di accompagnare con l'altra mano il sellino scorrevole verso il basso.
- Per portare in orizzontale il binario di alluminio premere con un piede sul pedale **9** quindi abbassare delicatamente con le mani il binario **8** fino a bloccarlo in posizione orizzontale.

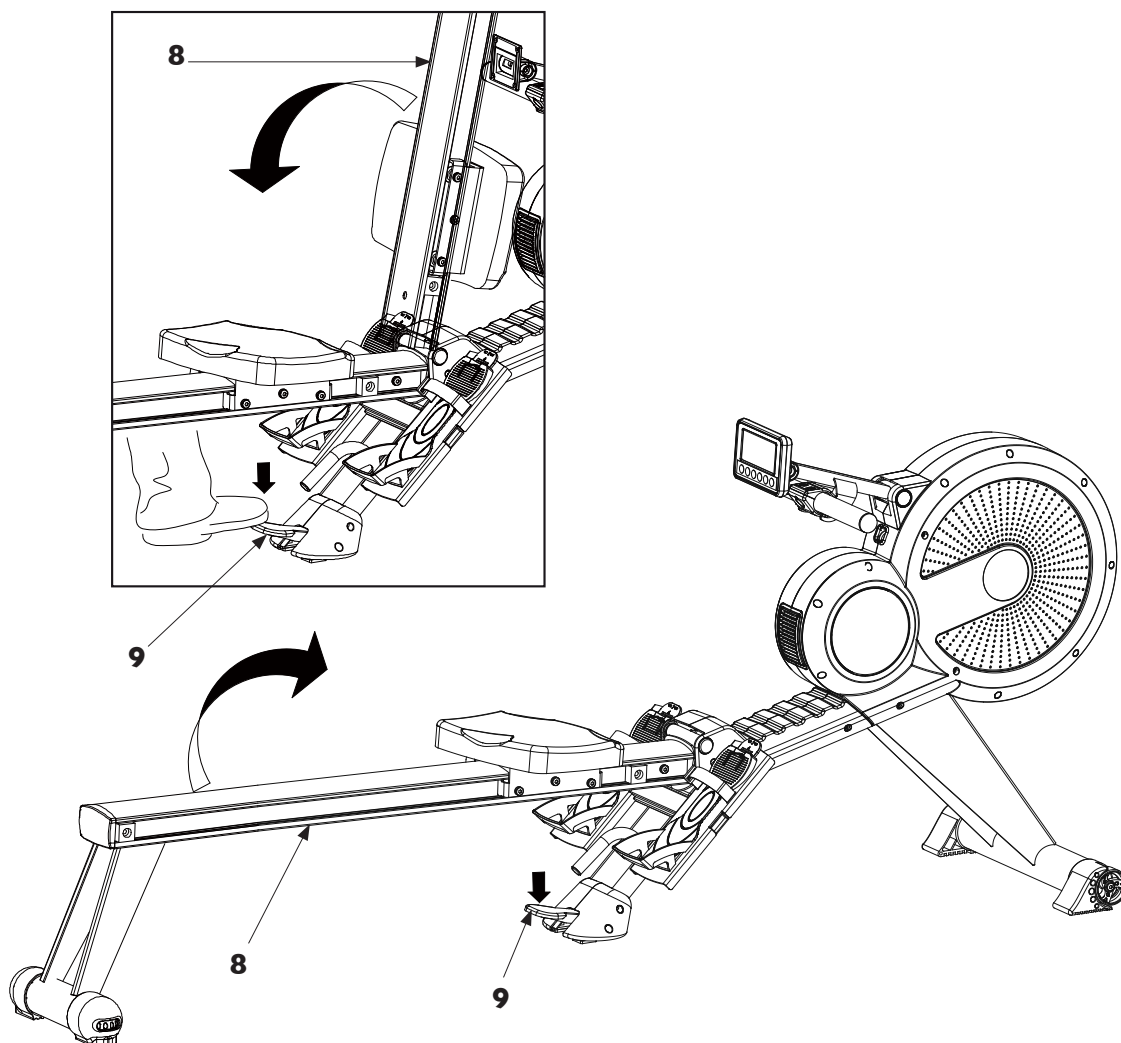



**PERICOLO**

- **Mantenere l'attrezzo sempre pulito e privo di polvere.**
- **Non utilizzare sostanze infiammabili o nocive per la pulizia. Non usare solventi per pulire le parti di plastica ma soltanto prodotti a base di acqua e panni morbidi.**
- **Solventi quali il petrolio, l'acetone, la benzina, il tetracloride di carbonio, l'ammoniaca e olio contenente sostanze cloriche possono danneggiare e corrodere le parti di plastica.**
- **Gocce di sudore rimaste sull'attrezzo dopo l'allenamento possono corrodere le parti in metallo o danneggiare le parti elettriche. Durante l'allenamento si raccomanda l'uso di salviette o tergisudore in spugna, al termine dell'esercizio pulire con cura il binario, il carrello e tutte le parti venute a contatto con il sudore.**

**PULIZIA DELL'ATTREZZO**

- Per pulire il telaio dell'attrezzo utilizzare un panno umido e non bagnato.
- Pulire attentamente i cuscinetti e il binario di scorrimento.
- Fare attenzione, quando si pulisce l'attrezzo a non strofinare con troppa forza sul pannello comandi.
- Utilizzare un lubrificante spray al silicone per lubrificare le parti metalliche e il binario di scorrimento del carrello.

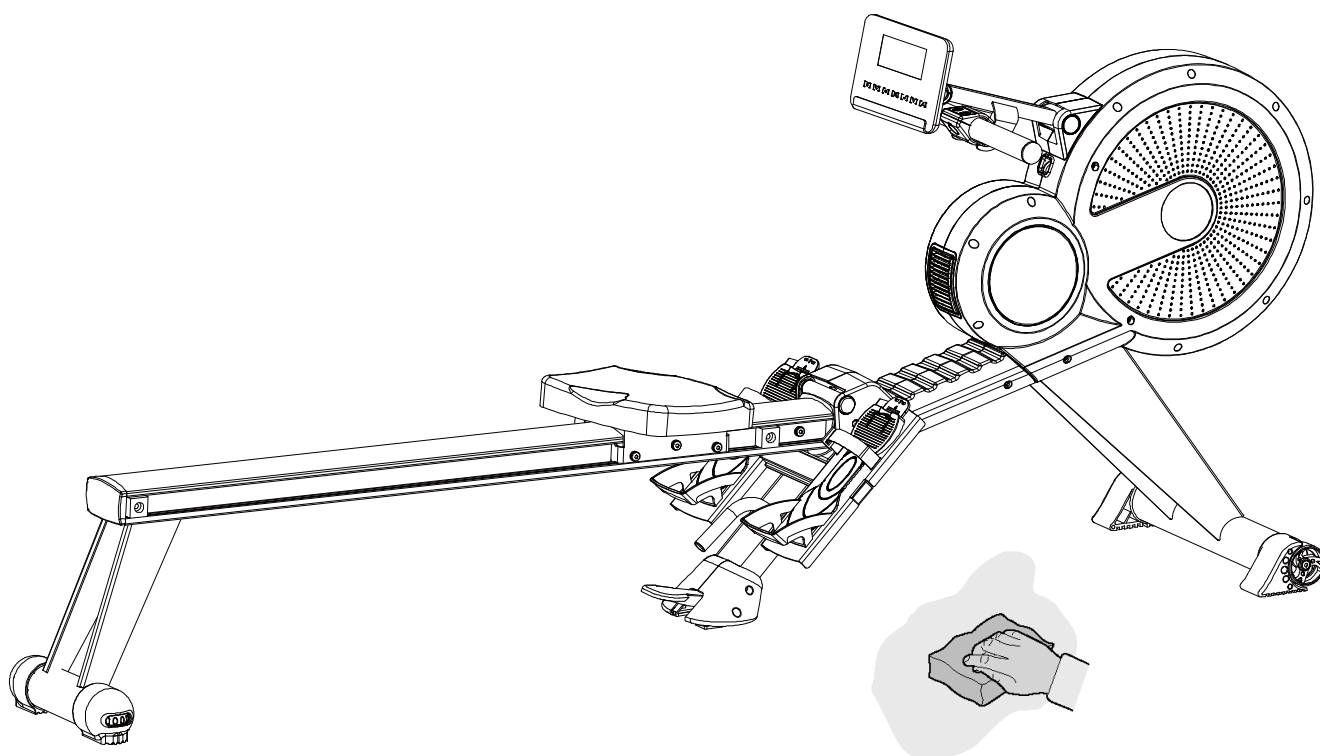

**5.0**

**MESSA FUORI SERVIZIO - SMALTIMENTO**



Il simbolo del cestino dei rifiuti con una croce sopra indica che i prodotti commercializzati rientrano nel campo di applicazione della Direttiva europea RoHS per lo smaltimento dei rifiuti di natura elettrica ed elettronica (RAEE).

Questo prodotto NON deve essere smaltito come rifiuto urbano, ma deve essere smaltito separatamente (nelle nazioni dell'Unione Europea), conferendolo negli appositi centri di raccolta preposti per lo smaltimento e il riciclaggio di tali prodotti.



La marcatura CE indica che il prodotto è totalmente conforme alla direttiva RoHS 2011/65/UE e nessuna delle componenti elettriche ed elettroniche incorporate al prodotto contiene livelli superiori a quelli previsti di talune sostanze ritenute pericolose per la salute umana.

Garlando S.p.A. incoraggia il rispetto della natura e della salute umana anche al di fuori dell'Unione Europea e auspica che vengano seguite le regole locali per lo smaltimento e il riciclaggio, utilizzando, quando possibile, la raccolta differenziata delle apparecchiature elettriche ed elettroniche, nonché dei numerosi componenti (quali ferro, rame, plastiche, ecc...) che possono essere recuperati e riutilizzati.

**6.0**

**CATALOGO RICAMBI - ORDINE PARTI DI RICAMBIO**

Per ordinare parti di ricambio riferirsi al disegno in esploso che si trova alla pagina seguente.

L'ordine delle parti di ricambio deve riportare le seguenti indicazioni:

1. Marca e modello del prodotto - vedi targhetta prodotto
2. Nome del particolare da sostituire - vedi lista ricambi
3. Numero di riferimento del particolare - vedi disegno esploso
4. Quantità richiesta.
5. Recapito e informazioni per la spedizione - vedi scheda per ordine ricambi, allegata al manuale

Per maggiore chiarezza effettuare l'ordine utilizzando una copia della scheda per ordine ricambi riportata nel cartoncino allegato al presente manuale, assieme al Certificato di Garanzia.

La richiesta delle parti di ricambio deve essere effettuata tramite una richiesta scritta, via fax oppure e-mail ai riferimenti di seguito riportati:

fax: 0143/318594

e-mail: assistenza.toorx@garlando.it

*Il presente catalogo può presentare talune piccole differenze dal prodotto posseduto; possono mancare eventuali aggiornamenti che il costruttore ha applicato nel contempo. In caso di difficoltà nella comprensione di disegni e descrizioni contattare il Centro Assistenza Tecnica al numero :*

0143/318540 dalle ore 9:00 alle 12:00 dal lunedì al venerdì

**ESPLOSO RICAMBI**

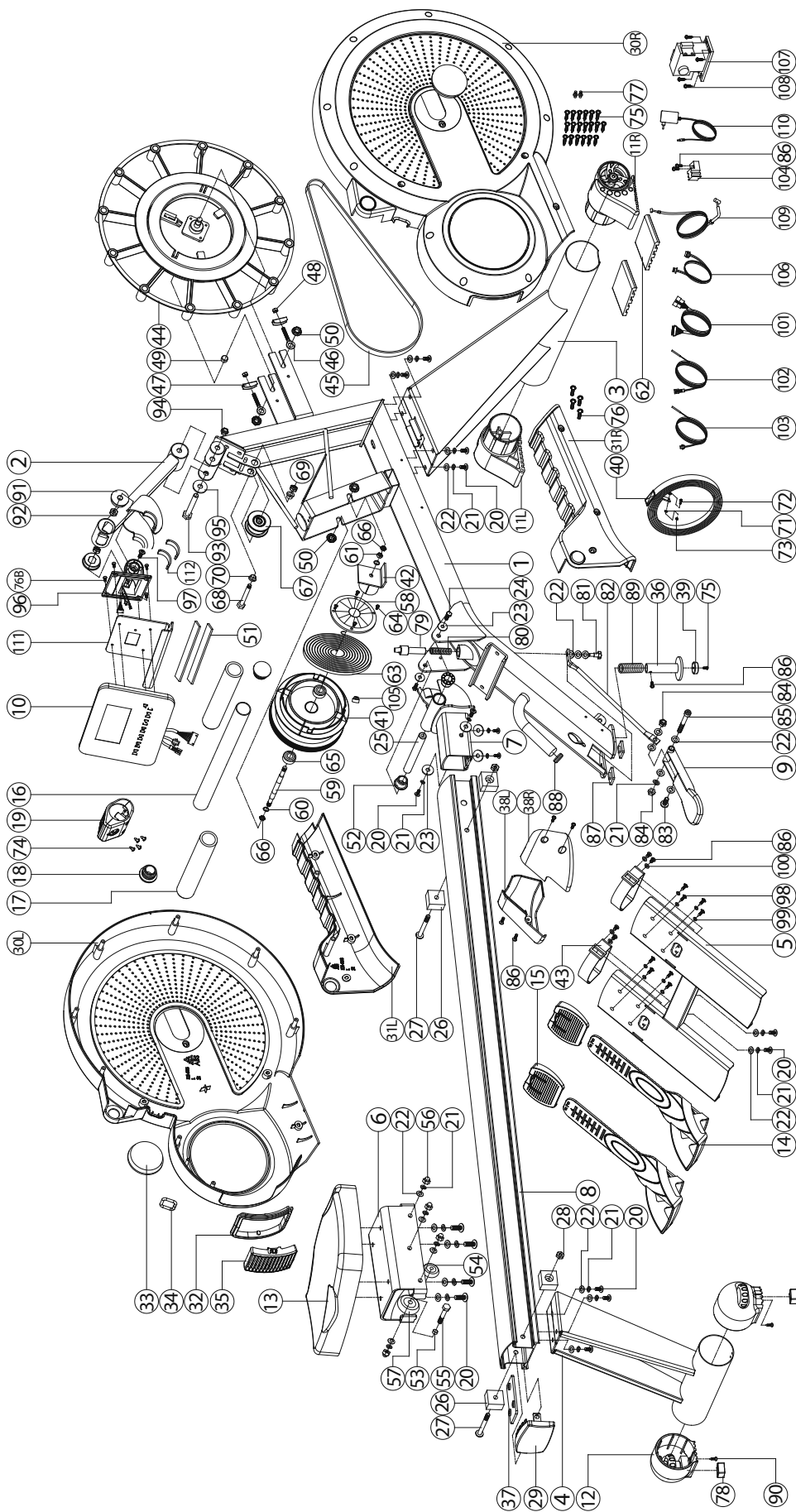

**6.2**
**LISTA DEI RICAMBI**

Pos.	Descrizione	Q.tà	Pos.	Descrizione	Q.tà
1	Telaio principale	1	58	Piastra di contenimento molla a chiocciola	1
2	Montante	1	59	Albero volano	1
3	Appoggio anteriore	1	60	Seeger S10 (1T)	2
4	Appoggio posteriore	1	61	Dado Ø9.5x5T(3/8"-26UNF)	1
5	Piastra fissaggio pedana	2	62	Inserito in gomma per appoggio anteriore	2
6	Carrello	1	63	Molla a chiocciola	1
7	Attacco per binario in alluminio	1	64	Vite ST4.2x15L	4
8	Binario in alluminio	1	65	Cuscinetto #6000ZZ	2
9	Pedale di sblocco binario	1	66	Dado Ø9.5*4T(3/8"-26UNF)x4T	2
10	Console	1	67	Puleggia	1
11L/R	Piede anteriore con ruota	1/1	68	Vite M8x1.25x55.5L	1
12	Piede posteriore registrabile	2	69	Dado autobloccante M8x1.25x8T	1
13	Sellino	1	70	Boccola Ø13.5xØ10x9	2
14	Pedana - sezione inferiore	2	71	Rondella piana Ø15xØ5.2x1.0T	2
15	Pedana - puntale	2	72	Vite M5x0.8x15L	2
16	Barra di trazione	1	73	Dado autobloccante M5x0.8x5T	2
17	Manopola	2	74	Vite ST3.5x25L	4
18	Tappo tondo	2	75	Vite ST4.2x15L	20
19	Copertura in plastica barra di trazione	1	76	Vite M5x0.8x15L	8
20	Vite M8x1.25x20L	17	77	Perno Ø6x26.5x7.7	2
21	Rondella a molla Ø15.4xØ8.2x2T	24	78	Inserito in gomma per appoggio posteriore	2
22	Rondella piana Ø16*Ø8.5*1.2T	27	79	Bullone di sicurezza Ø18.9x66L	1
23	Rondella piana Ø25xØ8.5x2T	6	80	Molla Ø2.0xØ18x75L	1
24	Vite M8x1.25x15L	2	81	Vite Ø8xM6x10	1
25	Albero collegamento pedane	1	82	Leva di collegamento al pedale	1
26	Finecorsa quadro	4	83	Vite M8x1.25x25L	1
27	Vite M8x1.25x100L	2	84	Dado autobloccante M8x1.25x8T	2
28	Dado M8xP1.25x6T	2	85	Vite M8x1.25x80L	1
29	Tappo rettangolare per binario	1	86	Vite M5x0.8x10L	11
30L/R	Carena anteriore sx/dx	1/1	87	Respingente 35*35*5T	2
31L/R	Carena posteriore sx/dx	1	88	Tappo tondo	1
32	Guarnizione per griglia aria	1	89	Molla Ø3.5xØ30x60L	1
33	Disco laterale per carena anteriore	2	90	Vite autofilettante ST4x1.41x10L	2
34	Occhiello per guida cinghia	2	91	Boccola Ø38xØ8.1x6T	2
35	Griglia aria per carena porta cinghia	1	92	Dado autobloccante M8x1.25x8T	2
36	Perno per molla	1	93	Vite M10x1.5x80L	1
37	Piastra di fissaggio appoggio posteriore	1	94	Dado autobloccante M10x1.5x10T	1
38L/R	Copertura per appoggio centrale	1/1	95	Rondella piana Ø30xØ10x3T	3
39	Respingente in gomma Ø25xØ4.5x8T	1	96	Supporto mobile console	1
40	Cinghia di trazione	1	97	Vite M8x1.25x20L	2
41	Puleggia per cinghia di trazione	1	98	Vite autofilettante ST4.2x1.4x10L	8
42	Staffa di collegamento molla a chiocciola	1	99	Rondella piana Ø12xØ4.3x1.0T	8
43	Cinghia per pedana	2	100	Rondella piana Ø15xØ5.2*3.0T	4
44	Volano magnetico	1	101	Cablaggio superiore console	1
45	Cinghia motrice	1	102	Sensore A	1
46	Vite a occhiello per tensionamento cinghia	2	103	Sensore B	1
47	Blocchetto filettato	1	104	Staffa per fissaggio sensore	1
48	Dado M6x1x5T	2	105	Magnete tondo	4
49	Distanziale Ø10xØ14x3T	1	106	Cavo di rete	1
50	Dado autobloccante	4	107	Motore regolazione freno magnetico	1
51	Strisce adesive	2	108	Vite ST4.2x1.4x15L	3
52	Boccola Ø28.6xØ22.6x3T	2	109	Cavo d'acciaio regolazione freno magnetico	1
53	Boccola Ø12xØ8.2x12.6L	6	110	Alimentatore di rete	1
54	Ruota di scorrimento Ø32xØ18x10	2	111	Piastra di supporto computer	1
55	Vite M8x1.25x35L	6	112	Respingente in gomma	2
56	Dado a calotta M8x1.25x15T	6	/	Chiave aperta	1
57	Ruota di scorrimento	4	/	Chiave esagonale M6 + giravite	1

**Art.1 DEFINIZIONI**

- 1.1 Prodotti:** per Prodotti si intendono i Prodotti Fitness Home ossia le apparecchiature sportive commercializzate da GARLANDO SPA con il marchio Toorx, per l'esercizio fisico del corpo per uso domestico e per un uso esclusivamente sportivo ed assolutamente NON terapeutico e/o riabilitativo.
- 1.2 Garanzia:** per Garanzia si intende la garanzia convenzionale proposta da GARLANDO SPA alle condizioni di seguito riportate.
- 1.3 Difetto di Conformità:** l'inidoneità del Prodotto all'uso per il quale esso è stato specificatamente progettato e realizzato.
- 1.4 Consumatore:** si intende per Consumatore qualsiasi persona fisica che acquisti i Prodotti per utilizzo privato.
- 1.5 CAT:** si intende il Centro di Assistenza Tecnica autorizzato ad interventi di riparazione e/o sostituzione del Prodotto da parte di GARLANDO SPA.
- 1.6 Tagliando di Garanzia:** si intende il modulo da compilarsi online sul sito: [www.toorx.it](http://www.toorx.it) o, in caso di impossibilità di utilizzo del servizio online, il modulo cartaceo allegato al presente manuale da compilarsi e spedire a GARLANDO SPA.
- 1.7 Richiesta di Intervento:** si intende la procedura di denuncia di difetto di conformità e richiesta di intervento, effettuata compilando l'apposito modulo sul portale: [www.assistenza.garlando.it](http://www.assistenza.garlando.it) o, in caso di impossibilità di utilizzo del servizio online, contattando il numero 0143/318540 dalle ore 9 alle ore 12, dal Lunedì al venerdì.
- 1.8 Manuale d'Istruzioni:** si intende per Manuale d'istruzioni il libretto consegnato al Consumatore in cui sono descritte le istruzioni, indicazioni ed avvertenze finalizzate a consentire la corretta installazione ed il regolare funzionamento del Prodotto, nonché della sua manutenzione.

**Art.2 DURATA DELLA GARANZIA CONDIZIONI DELLA SUA VALIDITÀ E DECADENZE**

- 2.1** GARLANDO SPA garantisce l'idoneità del Prodotto all'uso per il quale esso è stato specificamente concepito e progettato, ossia all'uso sportivo, ed in particolare garantisce il Prodotto contro gli eventuali difetti di conformità per 24 mesi dalla consegna. La presente Garanzia è l'unica prestata da GARLANDO SPA: nessun terzo, ivi espressamente compresi i rivenditori autorizzati ed i CAT, può modificare i termini della Garanzia o rilasciare, in qualsiasi forma, altre dichiarazioni di garanzia.
- 2.2** La presente Garanzia è valida ed efficace con riferimento al Prodotto della GARLANDO SPA acquistato dal Consumatore in Italia esclusivamente presso un rivenditore autorizzato e lascia impregiudicati i diritti riconosciuti al Consumatore dalla Legge italiana e dalle disposizioni delle direttive europee.
- 2.3** Fatto salvo quanto previsto dai successivi punti 2.10, 2.11, 2.12 in tema di denuncia di eventuali difetti di conformità, il Consumatore è tenuto a comprovare, mediante documento rilasciato dal rivenditore autorizzato (ad esempio: scontrino fiscale) la data in cui è stata effettuata la consegna del Prodotto, il nominativo del rivenditore autorizzato e gli estremi identificativi del Prodotto. Ai fini dell'operatività della Garanzia, pertanto, è necessario che la documentazione di cui sopra, unitamente alla Garanzia, allegata al presente manuale, sia debitamente conservata.
- 2.4** Al fine di permettere la migliore operatività della Garanzia convenzionale, si richiede al Consumatore di provvedere alla compilazione online del Tagliando di Garanzia sul sito: [www.toorx.it](http://www.toorx.it) o, in caso di impossibilità di utilizzo del servizio online, alla spedizione del tagliando di Garanzia cartaceo, debitamente compilato, via posta all'indirizzo GARLANDO SPA - Via Regione Piemonte, 32 - Zona industriale, D1 - 15068 Pozzolo Formigaro (AL).
- 2.5** La Garanzia comprende la riparazione o la sostituzione gratuita delle parti componenti il Prodotto, che presentino difetti di conformità regolarmente e tempestivamente denunciati dal Consumatore mediante il tempestivo invio della Richiesta di Intervento debitamente compilata e sottoscritta, riscontrati dal personale del CAT ed imputabili ad un'azione o ad un'omissione del produttore. Si provvederà alla sostituzione dell'intero Prodotto, in luogo della riparazione o della sostituzione di singoli componenti, nel caso in cui tali ultimi rimedi siano oggettivamente impossibili o eccessivamente onerosi.
- 2.6** Conformemente alle indicazioni del "Codice del Consumo", si presume che i difetti di conformità manifestatisi entro SEI mesi dalla consegna del Prodotto esistessero già a tale data, a meno che tale ipotesi sia incompatibile con la natura del Prodotto o del difetto di conformità. Decorso tale termine resta onere del Consumatore fornire elementi di prova circa l'esistenza del difetto di conformità al tempo della consegna del Prodotto.
- 2.7** La sostituzione dell'intero Prodotto o di un suo componente non comporta una proroga della Garanzia. La Garanzia avrà termine alla scadenza dei 24 mesi dalla data di consegna del Prodotto originario.
- 2.8** Nel periodo coperto dalla Garanzia, le prestazioni oggetto della stessa saranno effettuate integralmente ed a titolo completamente gratuito dai CAT.
- 2.9** Qualora non fosse possibile provvedere alla riparazione direttamente presso il domicilio del Consumatore, nell'eventualità in cui il Prodotto o suoi componenti fossero da sottoporre a riparazione presso la stessa sede di GARLANDO SPA - Via Regione Piemonte, 32 - D1 - 15068 Pozzolo Formigaro (AL), sarà cura e spese del Consumatore provvedere alla spedizione del Prodotto da ripararsi o sostituirsi presso la suddetta sede. In tale eventualità tutti i rischi correlati al trasporto del Prodotto saranno posti a carico del Consumatore ed in ogni caso GARLANDO SPA non risponderà di eventuali danni arrecati al Prodotto o ai suoi componenti dal trasporto effettuato dal Corriere e/o Vettore. Qualora il Consumatore risulti irreperibile al momento della consegna presso il suo domicilio del Prodotto riparato o sostituito da parte del Corriere e/o del Vettore incaricato da GARLANDO SPA, saranno posti a suo carico i corrispettivi dovuti a Corriere/Vettore relativi alle successive spedizioni, corrispettivi che dovranno essere liquidati al Corriere/Vettore direttamente dal Consumatore all'atto della consegna del Prodotto.

- 2.10** Il Consumatore decade dai diritti di cui alla Garanzia, ove non denunci il difetto di conformità entro il termine di DUE mesi dalla scoperta dello stesso secondo le modalità descritte all'Art. 1.7 - "Richiesta di Intervento".
- 2.11** Ricevuta la denuncia, e verificata la ricorrenza dei presupposti per l'operatività della Garanzia, il CAT prenderà contatto con il Consumatore fissando apposito appuntamento presso il suo domicilio, ove sarà effettuato il relativo intervento entro un congruo termine. A tal fine la congruità del termine è valutata in relazione ai tempi normalmente occorrenti per provvedere all'intervento da parte del CAT presso il domicilio del Consumatore e/o alle eventuali occorrenti spedizioni di Prodotti o di componenti dei medesimi.
- 2.12** E' obbligo del Consumatore rendersi reperibile presso il proprio domicilio in occasione dell'appuntamento prefissato con il CAT. Nell'eventualità in cui tale obbligo non fosse rispettato GARLANDO SPA si riserva di ripetere le spese e competenze da essa corrisposte al proprio CAT in relazione all'intervento programmato e non eseguito per fatto imputabile al Consumatore.

**Art.3 ESCLUSIONI DELLA GARANZIA**

- 3.1** La Garanzia è espressamente **esclusa** nei casi di:
- mancata osservanza delle istruzioni, indicazioni ed avvertenze finalizzate a consentire la corretta installazione/montaggio ed il regolare funzionamento del Prodotto;
  - trascuratezza e/o negligenza nell'uso e nella manutenzione del Prodotto;
  - uso del Prodotto a scopi terapeutici e/o riabilitativi;
  - uso improprio del Prodotto;
  - manomissioni del Prodotto;
  - uso del Prodotto per finalità diverse da quelle per le quali il Prodotto è stato specificatamente concepito/progettato;
  - danni causati dal trasporto o dalla spedizione del Prodotto;
  - danni causati da difetti della rete di distribuzione elettrica: sovracorrenti, sovratensioni, causate anche da scariche atmosferiche;
  - riparazione eseguita da centri assistenza non autorizzati da GARLANDO SPA;
  - riparazione del prodotto da parte dell'utilizzatore stesso, tranne il caso in cui l'operazione di riparazione/sostituzione parti è autorizzata dal Centro Assistenza GARLANDO SPA;
  - difetti di conformità che, per qualsiasi motivo, non possono in alcun modo farsi risalire ad azioni od omissioni del produttore.
- 3.2** Le regole di corretta installazione/montaggio, uso e manutenzione del Prodotto sono contenute nel presente manuale d'istruzioni, che costituisce parte integrante della Garanzia.
- 3.3** Si intende che l'usura conseguente al normale utilizzo del Prodotto e dei suoi componenti **NON** può in alcun modo configurare difetto di conformità e non può pertanto essere coperta dalla presente Garanzia.
- Con riferimento al Prodotto TAPIS ROULANT, si specifica che i fenomeni di usura per normale utilizzo riguardano in particolare i seguenti componenti: rulli, piano di corsa, nastro, grip, cinghia, guarnizioni, manopole, parti asportabili, accessori e materiali di consumo in genere.
  - Con riferimento al Prodotto BIKE, si specifica che i fenomeni di usura per normale utilizzo riguardano in particolare i seguenti componenti: pedali e cinghietti, sella, cinghia di trasmissione, guarnizioni, manopole, parti asportabili, accessori e materiali di consumo in genere.
- 3.4** La Garanzia **NON** copre gli interventi inerenti all'installazione del Prodotto ed all'allacciamento agli impianti di alimentazione.

**Art.4 UTILIZZO PREVISTO E UTILIZZO IMPROPRIO DEL PRODOTTO**

- 4.1** In considerazione dell'idoneità all'uso esclusivamente sportivo del presente Prodotto, GARLANDO SPA raccomanda il suo utilizzo a seguito del rilascio da parte di un medico di apposito certificato di idoneità fisica.
- 4.2** GARLANDO SPA declina ogni responsabilità per eventuali danni che possano, direttamente o indirettamente, derivare a persone, animali domestici e cose in conseguenza dell'inosservanza di tutte le istruzioni, indicazioni ed avvertenze contenute nell'apposito manuale d'istruzioni.
- 4.3** In particolare si dichiara che il Prodotto è assolutamente inidoneo ad uso terapeutico e/o riabilitativo e che l'eventuale verifica di infortuni od insorgenza di patologie correlate a tale indebito utilizzo non potrà in alcun modo essere imputata al produttore.

**Art.5 DANNI CAUSATI DAI CAT**

- 5.1** GARLANDO SPA non sarà responsabile per i danni a persone, animali domestici e cose eventualmente causati da uno dei CAT, in occasione dell'intervento di riparazione del Prodotto e/o sostituzione dello stesso o di un suo componente; per l'effetto il Consumatore si impegna ad indirizzare eventuali richieste risarcitorie direttamente ai CAT, rinunciando a qualunque azione e/o pretesa nei confronti di GARLANDO SPA.

**Art.6 TERMINE FINALE DELLA GARANZIA**

- 6.1** Salvo quanto previsto dalle precedenti clausole, trascorso il periodo di ventiquattro mesi di garanzia, ogni intervento di riparazione e/o sostituzione di componenti del Prodotto sarà posto totalmente a carico del Consumatore.



GARLANDO SPA

Via Regione Piemonte, 32 - Zona Industriale D1

15068 - Pozzolo Formigaro (AL) - Italy

[www.toorx.it](http://www.toorx.it) - [info@toorx.it](mailto:info@toorx.it)