

TOORX
FITNESS IN MOTION

MANUEL D'UTILISATION



BRX75
EASY



Cod : GRLDTOORXBRX75E

Rev : 00

08/24

Ed :



VUE ÉCLATÉE

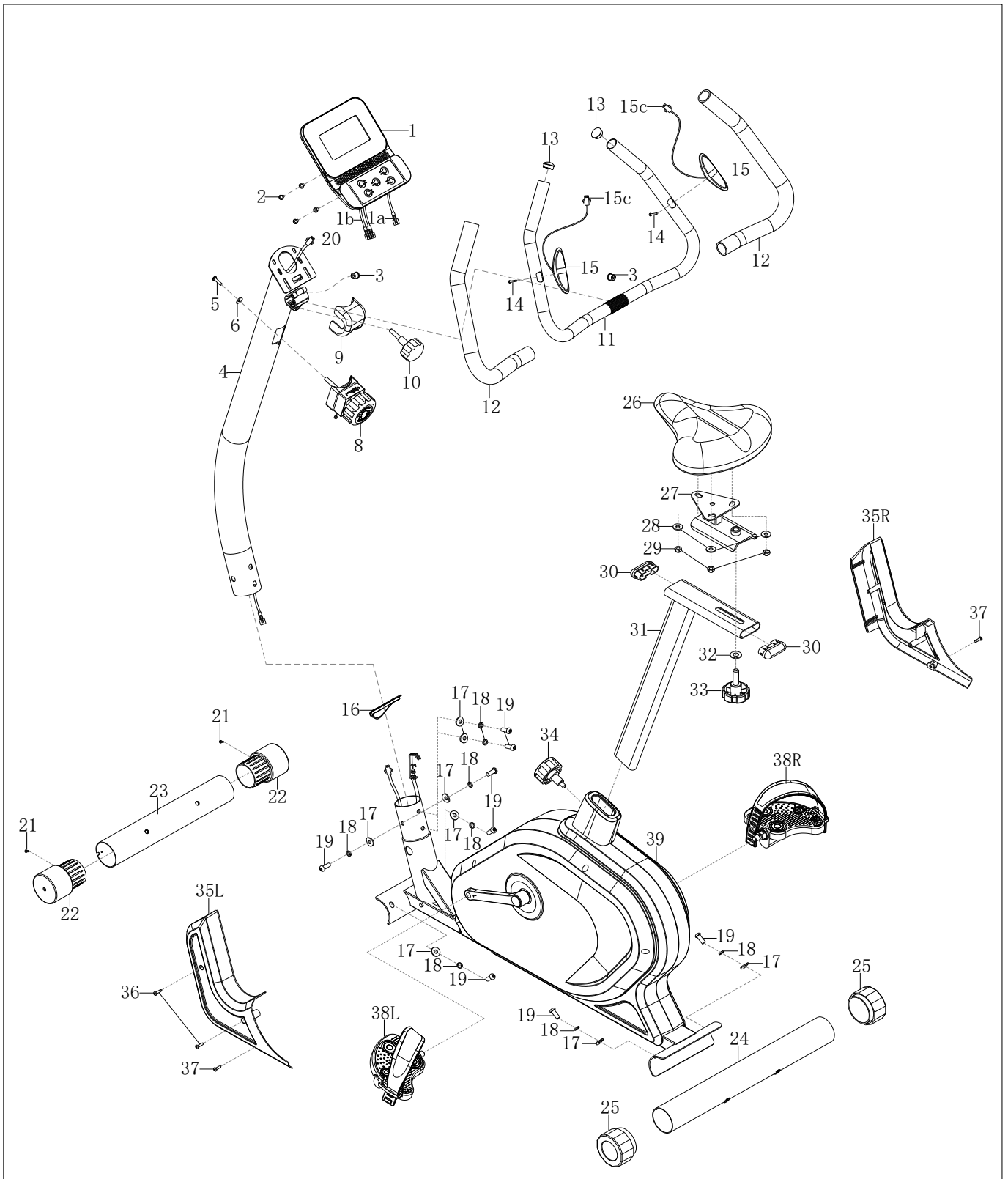

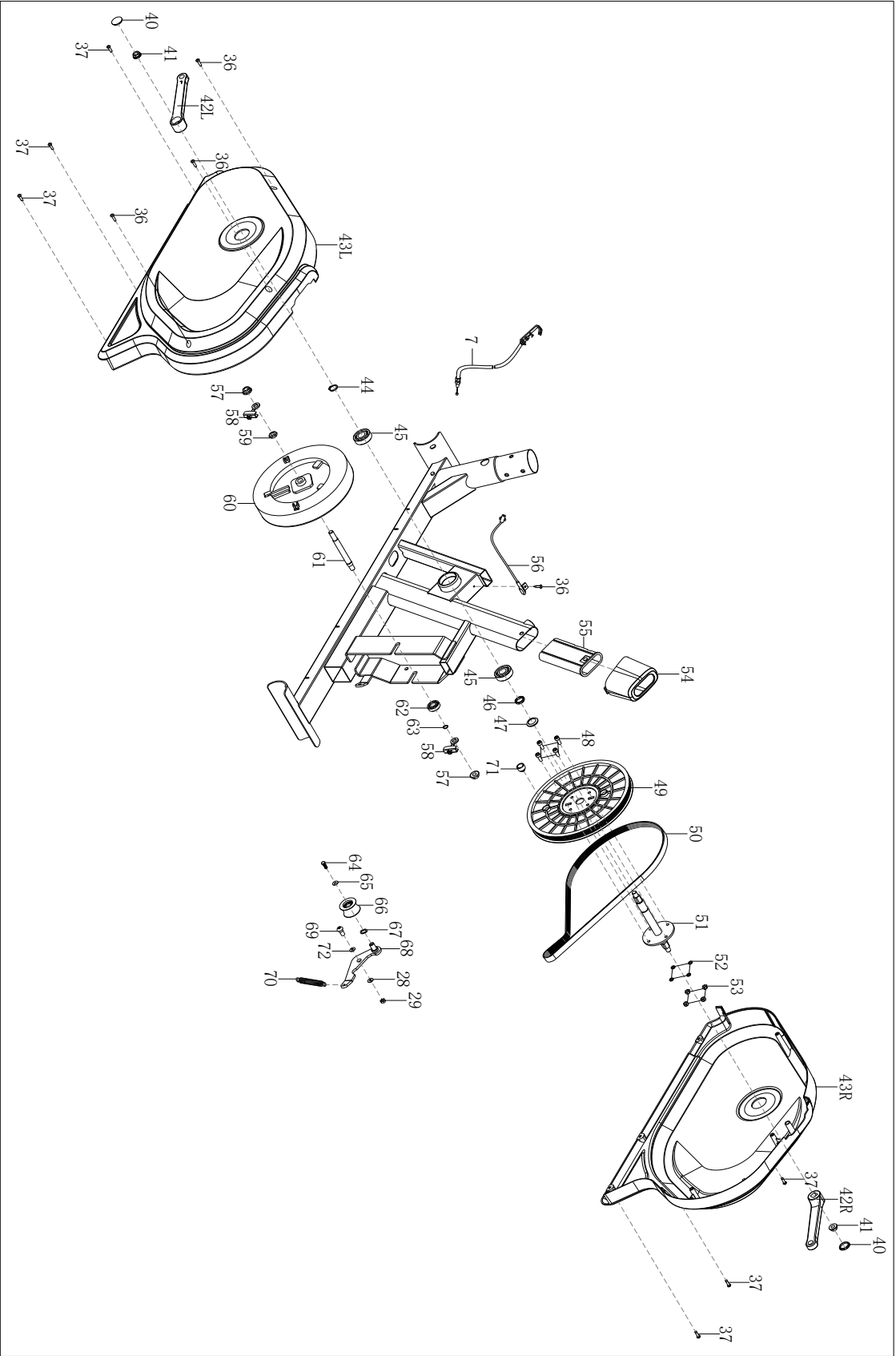



Liste des pièces

N°	Description	Qté	N°	Description	Qté
1	Ordinateur	1	26	Siège	1
2	Boulon M5*10*φ10	4	27	Support de selle	1
3	Bouchon	2	28	Rondelle d8*Φ20*2	4
4	Montant	1	29	Écrou en nylon M8*H7,5*S13	4
5	Boulon M5*20*Φ10	1	30	Bouchon	2
6	Rondelle en arc d5*Φ16*1,5*R30	1	31	Tube de selle	1
7	Câble de tension	1	32	Rondelle d12*Φ24*2	1
8	Bouton de tension	1	33	Écrou moleté M12	1
9	Couvercle	1	34	Bouton M16*1,5*22*φ56	1
10	Bouton	1	35L/R	Couvercle	2
11	Guidon central	1	36	Vis ST4.2*16*Φ8	6
12	Poignée en mousse	2	37	Vis ST4.2*16*Φ8	8
13	Bouchon rond Φ25	2	38 L/R	Pédale	2
14	Vis ST4.0*19*Φ11	2	39	Cadre principal	1
15	Capteur de pouls sur le guidon	2	40	Couvercle de manivelle	2
16	Anneau	1	41	Écrou M10*1,25*H7,5*S14	2
17	Rondelle en arc d8*Φ20*2,0*R30	8	42 L/R	Manivelle	2
18	Rondelle élastique d8	8	43 L/R	Couvre-chaîne	2
19	Boulon M8*20*S5	8	44	Rondelle D17*1,0	1
20	Câble 1	1	45	Roulement 6203	2
21	Vis ST3*10*Φ5,6	2	46	Entretoise φ22*φ18*4	1
22	Bouchon	2	47	Rondelle ondulée d17*Φ22*0,3	1
23	Stabilisateur avant	1	48	Boulon M6*15*S5	4
24	Stabilisateur arrière	1	49	Plaque de la courroie	1
25	Bouchon	2	50	Courroie	1

51	Shaft	1		64	Boulon M6*10*S10	1
52	Rondelle élastique d6	4		65	Rondelle d6*Φ13*1,5	1
53	Écrou en nylon M6*H6*S10	4		66	Rouleau libre	1
54	Couvercle de la selle	1		67	Rondelle ondulée d12*Φ15,5*0,3	1
55	Bague	1		68	Tige de renvoi	1
56	Capteur	1		69	Boulon M8*12*Φ10*5,5*S5	1
57	Écrou M10*1*H8*S15	2		70	Ressort de tension	1
58	Boulon de chaîne	2		71	Aimant rond	1
59	Écrou M10*1*H5*S17	1		72	Rondelle d12*Φ17*0,5	1
60	Volant d'inertie	1				
61	Essieu	1				
62	Roulement 6001	1		A	Clé S5	1
63	Rondelle D12*1,0	1		B	Clé S13-14-15	1

Pièces de quincaillerie :

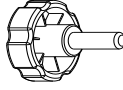
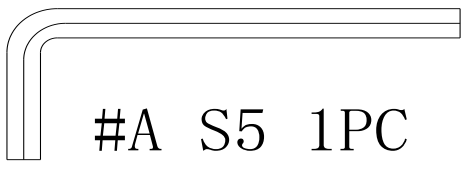
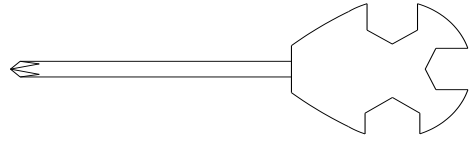
	#32	d12*Φ24*2	1PC
	#36	ST4. 2*16*Φ8	2PCS
	#37	ST4. 2*16*Φ8	2PCS
	#33	M12	1PC
<div style="display: flex; justify-content: space-around;"> <div style="border: 1px solid black; padding: 5px; width: 45%;">  <p>#A S5 1PC</p> </div> <div style="border: 1px solid black; padding: 5px; width: 45%;">  <p>#B S13-14-15 1PC</p> </div> </div>			

Étape 1 :

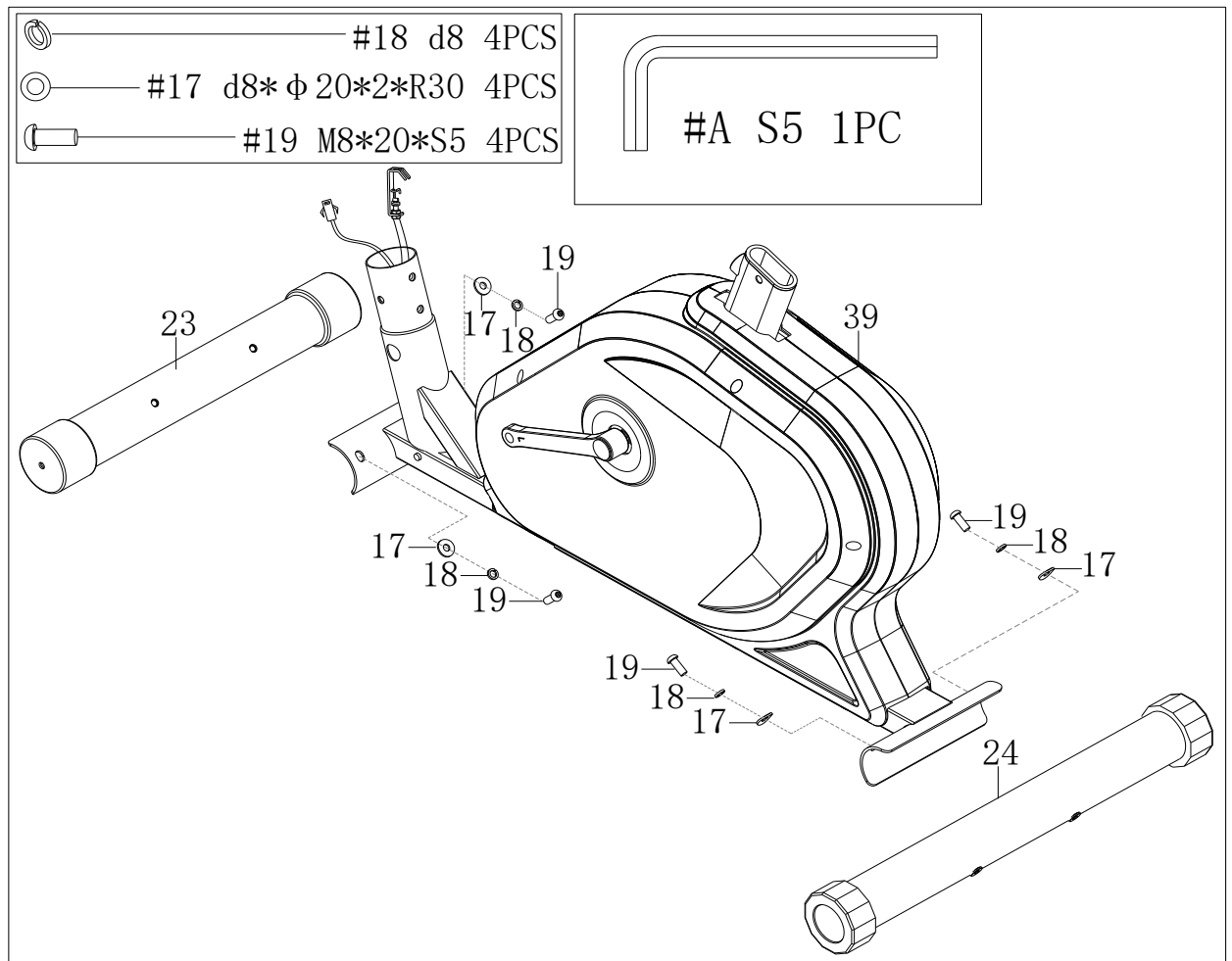

- Retirer les boulons (19), les rondelles élastiques (18) et les rondelles en arc (17) des stabilisateurs avant et arrière (23+24) à l'aide de la clé (A).
- Fixer les stabilisateurs avant et arrière (23+24) aux cadres principaux (39) avec les boulons (19), les rondelles élastiques (18) et les rondelles en arc (17) à l'aide de la clé (A).

Étape 2 :

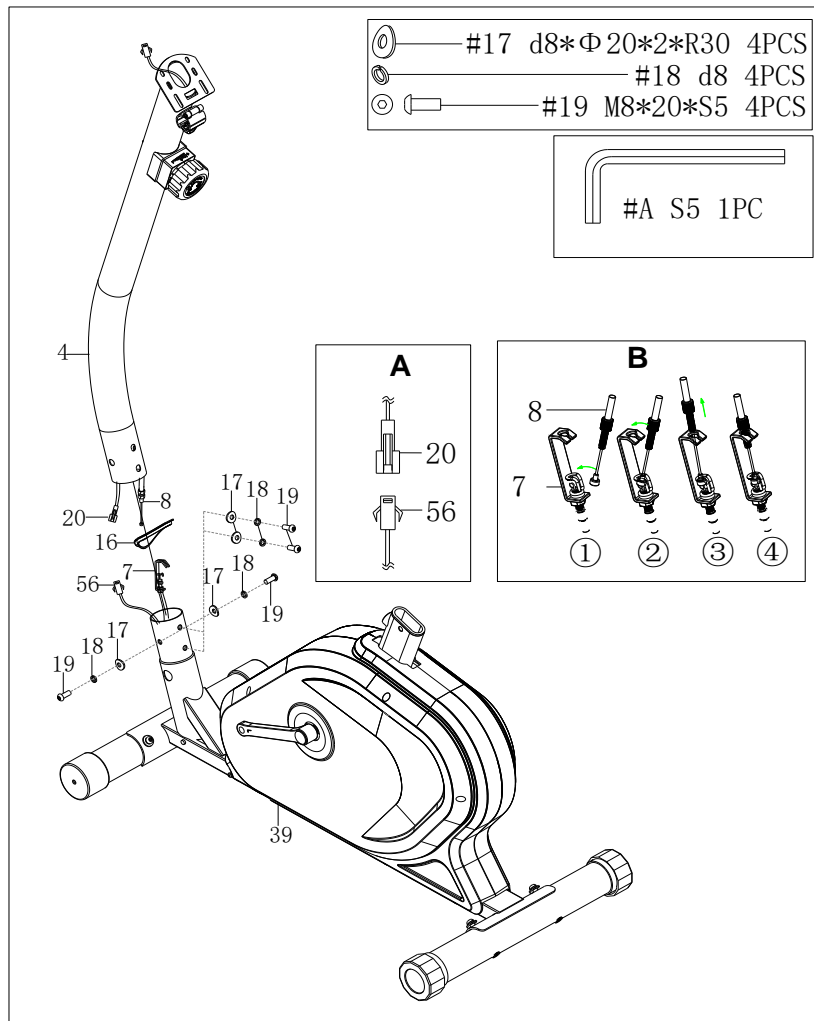

- Insérer l'anneau (16) dans le montant (4).
- Connecter le câble 1 (20) avec le câble du capteur (56) comme indiqué sur l'image A, puis connecter le câble du bouton de tension (8) avec le câble de tension (7) comme indiqué sur l'image B.
- Enlever les boulons (19), les rondelles élastiques (18) et les rondelles en arc (17) du cadre principal (39) avec la clé (A).
- Fixer le montant(4) au cadre principal (39) avec les boulons (19), les rondelles élastiques (18) et les rondelles en arc (17) à l'aide de la clé (A).

Étape 3 :

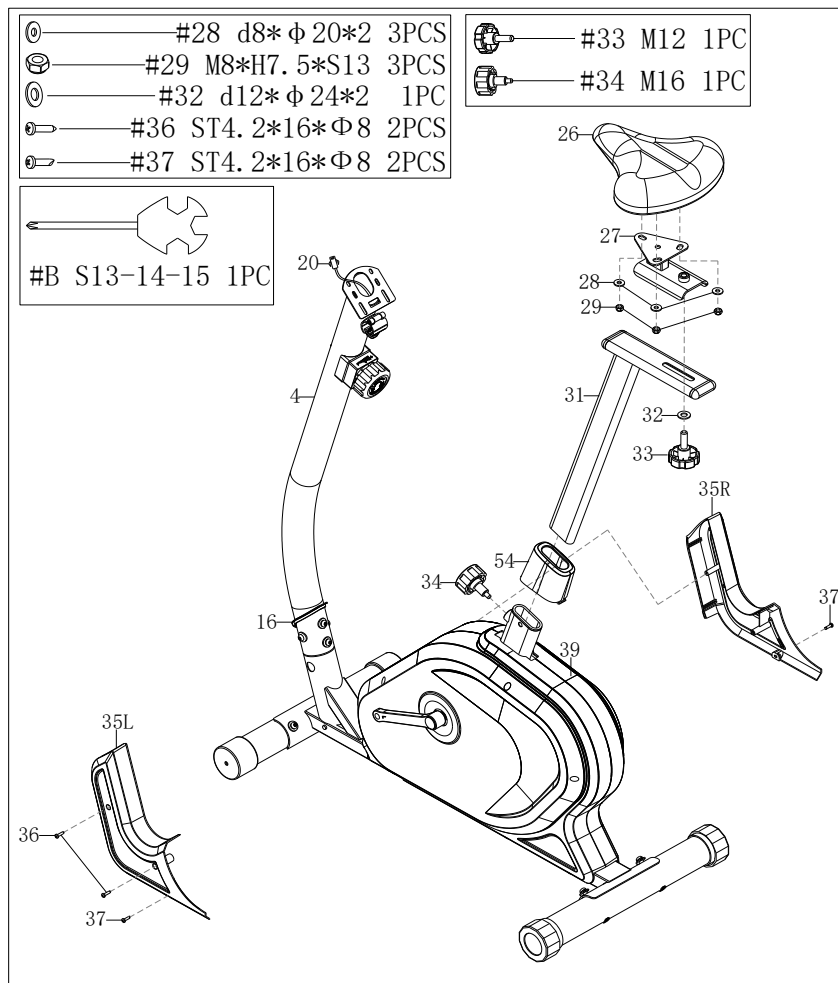

- Placer le couvercle (35L/R) sur le cadre principal (39), puis les fixer en position avec les vis (36+37) à l'aide de la clé (B).
- Placer le couvercle (54) sur le cadre principal (39), insérer le tube de selle (31) dans le cadre principal (39), puis régler la hauteur appropriée et fixer avec le bouton (34).
- Fixer le support de selle (27) au tube de selle (31) à l'aide du bouton (33) et de la rondelle (32).
- Retirer les rondelles (28) et les écrous (29) de la selle (26) à l'aide de la clé (B).
- Fixer la selle (26) dans le support de selle (27) avec les rondelles (28) et les écrous (29) à l'aide de la clé (B).

Étape 4 :

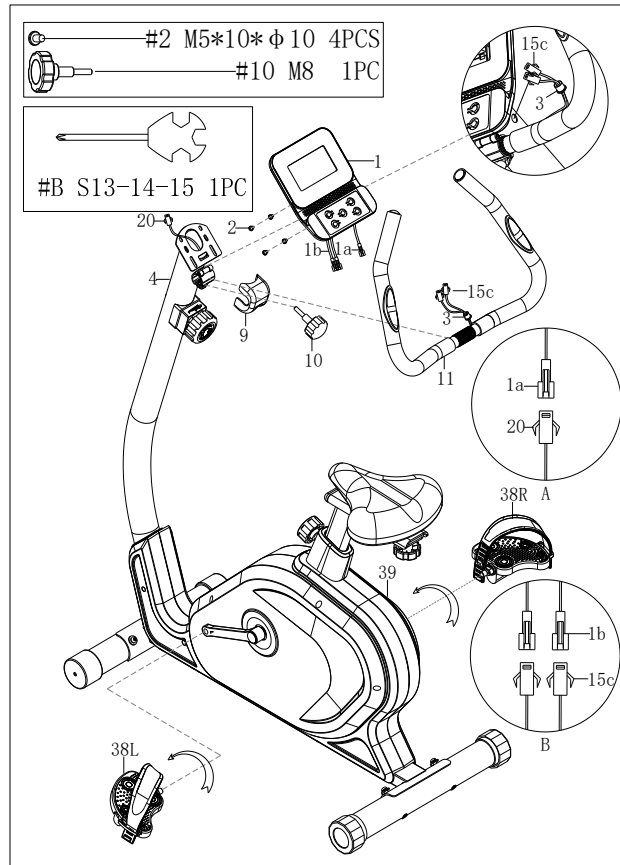

- Retirer le bouton (10) du montant (4), puis placer le guidon (11) dans le montant (4), puis mettre le couvercle (9) ; enfin, fixer le guidon (11) avec le montant (4) à l'aide du bouton (10).
- Faire passer le câble de pouls (15C) par le trou du montant (4), puis placer le couvercle (3) sur le trou du montant (4).
- Retirer les boulons (2) de l'ordinateur (1) à l'aide de la clé (B).
- Brancher correctement le câble de l'ordinateur (1a) et le 1 (20) ; brancher correctement le câble de l'ordinateur (1b) et le câble de pouls (15c).
- Fixer l'ordinateur (1) sur le montant (4) avec les boulons (2) à l'aide de la clé (B).
- Fixer le guidon (8) sur le montant (21) à l'aide des boulons (13), de la rondelle élastique (14) et de la rondelle (4).
- Fixer la pédale (38L/R) à la manivelle à l'aide de la clé (B).

GUIDE DES AJUSTEMENTS

1. DÉPLACEMENT DE LA MACHINE

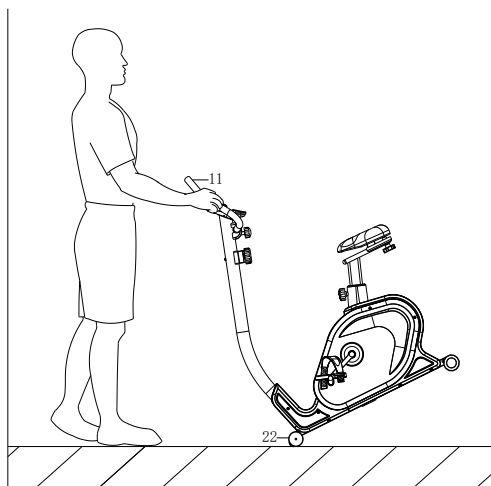

Pour déplacer la machine, pousser le guidon (11) jusqu'à ce que le couvercle des roues de transport avant (22) sur le stabilisateur avant touche le sol. Avec les roues au sol, le vélo peut facilement être transporté à l'emplacement souhaité.

2. RÉGLAGE DU GUIDON

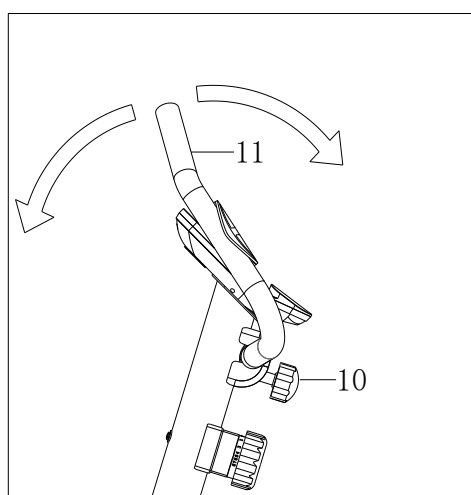

Déverrouiller le bouton (10), puis régler l'angle du guidon (11) sur une position disponible conformément à l'image d'instruction ci-contre à gauche.

3. RÉGLAGE DE LA SELLE

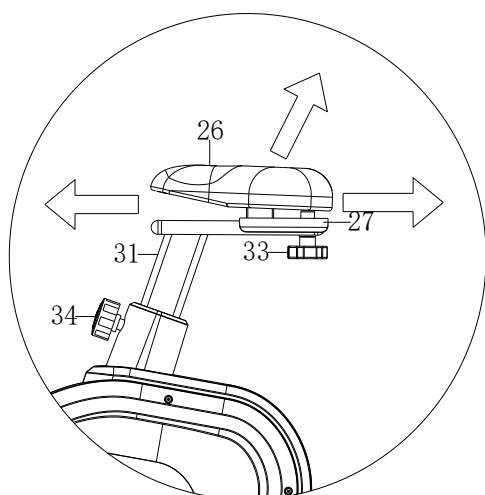

Tourner le bouton (34) dans le sens inverse des aiguilles d'une montre pour régler la hauteur en fonction des trous sur le tube de selle (31). Tourner le bouton (33) dans le sens inverse des aiguilles d'une montre pour régler la distance horizontale selon les flèches de la plaque de selle (27) ;

INSTRUCTIONS DU MONITEUR D'EXERCICE

INFORMATIONS SUR L'ÉCRAN

- 1) Zone d'affichage principale : SPEED [Vitesse]/RPM [t/min];
- 2) Zone d'affichage de TIME [Temps], DISTANCE [Distance], CALORIE [Calories], PULSE [Pouls]

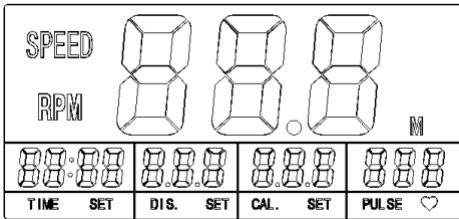

FONCTIONS DES TOUCHES

MODE	. État START [Démarrage] : Changement d'affichage SPEED [Vitesse] ou RPM [t/min]; . État STOP [Arrêt] : Entrer dans le mode de réglage et sélectionner les éléments à régler. . Appuyer et maintenir enfoncé pendant 3 secondes pour remettre toutes les valeur à zéro ;
SET [RÉGLAGE]	. En mode de réglage, permet de régler la valeur de TIME [Temps], DISTANCE [Distance] et CALORIE [Calories] ;
RESET [RÉINITIALISATION]	. En mode réglage, permet de remettre la valeur à 0 ; . Appuyer et maintenir enfoncé pendant 3 secondes pour remettre toutes les valeur à zéro ;

INSTRUCTIONS :

1. État de mouvement :

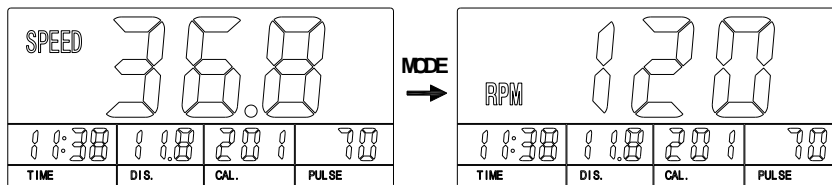

2. État d'arrêt :

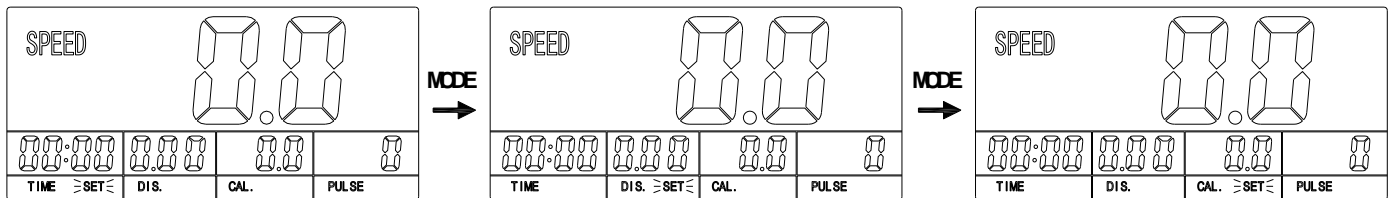

- 1) Appuyer sur la touche MODE pour sélectionner les éléments de réglage avec le clignotement correspondant de TIME [Temps], DISTANCE [Distance], CALORIE [Calories] ;
- 2) Appuyer sur la touche SET [Réglage] pour effectuer le réglage ;
- 3) Si l'un de ces éléments est réglé, la valeur correspondante sera inversée en état de mouvement. Lorsque l'une des valeurs de réglage atteint 0, le mouvement correspondra à un signal sonore « DI DI » ;

3. ALLUMAGE/ARRÊT AUTOMATIQUE

- Le système se met automatiquement en état de veille quand le capteur ne reçoit aucun signal d'entrée pendant environ 5 minutes.
- Lorsqu'il est en état de veille, le système se met en marche lors du signal d'entrée du capteur ou de la pression des touches .

SPÉCIFICATION

TEMPS	. 0M:00S ~ 99M:00S
VITESSE	. 0,0 ~ 99,9 KM/H
DISTANCE	. 0,00 ~ 99,9 KM
CALORIES	. 0,0~ 999 KCAL
POULS	. 40-240 BPM
RPM [T/MIN]	. 0 ~ 199 T/MIN
Type de batterie	Taille-AAA ou UM-4



GARLANDO SPA
Via Regione Piemonte, 32 - Zona Industriale D1
15068 - Pozzolo Formigaro (AL) - Italy
www.toorx.it - info@toorx.it