

TOORX
FITNESS IN MOTION

MANUALE D'ISTRUZIONI

 **APP READY 3.0**



ALTITUDE



Istruzioni originali in lingua italiana.
Leggere il manuale con la massima attenzione e tenerlo sempre a portata di mano vicino al prodotto.

Codice : GRLDTOORXALTTITUDE

Revisione : 00

Edizione : 08/23



INDICE DEGLI ARGOMENTI

1.0	AVVERTENZE DI SICUREZZA	pag. 3
1.1	USO PREVISTO E CONTROINDICATO - CONVENZIONI	pag. 4
1.2	DISPOSITIVI DI SICUREZZA	pag. 5
1.3	TARGHE ADESIVE SUL PRODOTTO	pag. 6
1.4	CARATTERISTICHE TECNICHE	pag. 7
2.0	LOCALE DI INSTALLAZIONE DEL PRODOTTO.....	pag. 8
2.1	DISIMBALLO - CONTENUTO SCATOLA	pag. 9
2.2	ASSEMBLAGGIO DEL PRODOTTO.....	pag. 11
2.3	LIVELLAMENTO	pag. 20
2.4	SPOSTAMENTO DEL PRODOTTO.....	pag. 21
2.5	COLLEGAMENTO ELETTRICO.....	pag. 22
3.0	PROGRAMMA DI ALLENAMENTO	pag. 23
3.1	USO DEL TRASMETTITORE A FASCIA	pag. 24
3.2	DOTAZIONI SPECIALI.....	pag. 25
3.3	CONSIGLI PRATICI E SUGGERIMENTI D'USO	pag. 26
3.4	CONSOLE DI CONTROLLO - (DISPLAY).....	pag. 27
3.5	CONSOLE DI CONTROLLO - (PULSANTI).....	pag. 28
3.6	ACCENSIONE - MODALITÀ MANUALE.....	pag. 29
3.7	PROGRAMMI PREDEFINITI - (PI ÷ P12).....	Pag. 30
3.8	PROGRAMMA CUSTOM - (PI).....	Pag. 31
3.9	PROGRAMMA FAT TEST - (FAT).....	Pag. 32
3.10	PROGRAMMA HEART RATE CONTROL - (HRC).....	Pag. 33
4.0	MANUTENZIONE.....	pag. 34
4.1	LUBRIFICAZIONE PIANO DI CORSA	pag. 35
4.2	TENSIONAMENTO - CENTRATURA NASTRO	pag. 36
5.0	MESSA FUORI SERVIZIO - SMALTIMENTO.....	pag. 37
6.0	CATALOGO RICAMBI - ORDINE PARTI DI RICAMBIO.....	pag. 37
6.1	ESPLOSO RICAMBI - TAV. 1	pag. 38
6.2	ESPLOSO RICAMBI - TAV. 2.....	pag. 39
6.3	LISTA DEI RICAMBI	pag. 40
7.0	GARANZIA CONVENZIONALE	pag. 42

- Prima del montaggio e dell'impiego, leggere con la massima attenzione questa guida e gli eventuali altri fogli di istruzione allegati.
- Usare l'attrezzo solamente all'interno di ambienti domestici. Le modalità e le avvertenze d'impiego devono essere spiegate a tutti i componenti della famiglia o agli amici ai quali viene permesso di usare questo attrezzo.
- Usare l'attrezzo solo su una superficie piana e ricoprire il pavimento o la moquette sotto l'attrezzo per evitare danneggiamenti.
- Assicurarsi che chi usa l'attrezzo abbia capito bene le istruzioni, sorvegliando le prime fasi dell'allenamento. Il manuale d'istruzioni deve trovarsi sempre vicino all'attrezzo per una rapida consultazione, in caso di necessità.
- Assicurarsi che l'attrezzo venga usato solo da persone di età superiore a 16 anni, e da persone che siano in buone condizioni fisiche.
- Borracce o bottiglie di acqua devono essere poste unicamente negli appositi vani porta oggetti/borraccia.
- Indossare sempre un abbigliamento adeguato all'attività sportiva, che non ostacoli i movimenti.
- Utilizzare scarpe da ginnastica o da corsa con suola pulita, priva di terra o sassi.
- Mantenere i corrimano con le mani durante le fasi di partenza e arresto del nastro di corsa, in modo da tenersi ben in equilibrio. Durante l'esercizio mantenere sotto controllo il battito cardiaco e regolate di conseguenza l'intensità dell'esercizio.
- Quando, durante la corsa, si avvertono giramenti di testa, dolore toracico o sensazione di affanno, interrompere immediatamente l'esercizio e consultare il proprio medico.
- Controllare periodicamente l'integrità di tutte le parti dell'attrezzo.
- **NON** installare l'attrezzo all'interno di centri fitness o in ambienti adibiti al commercio o al noleggio, questo attrezzo non è progettato per un utilizzo intensivo in attività professionale o per scopi riabilitativi.
- **NON** collegare l'attrezzo alla rete elettrica prima di avere completato tutte le procedure di montaggio.
- **NON** rovinare il pannello e le parti plastiche dell'attrezzo, con oggetti appuntiti, spazzole o spugne abrasive, o sostanze chimiche aggressive.
- **NON** smontare parti dell'attrezzo, tranne nel caso in cui l'operazione sia specificata nel manuale d'istruzioni.
- **NON** spostare l'apparecchio con la spina di alimentazione inserita.
- **NON** tirare il cavo di alimentazione per staccare la spina dalla presa di corrente.
- **NON** collocare l'attrezzo all'esterno dell'abitazione, non lasciarlo esposto ad agenti atmosferici (pioggia, sole, ecc).
- **NON** permettere a bambini o ad animali domestici di avvicinarsi all'attrezzo. È buona regola rimuovere la chiave di sicurezza dalla console dopo ogni utilizzo.
- **NON** usare mai l'attrezzo se danneggiato o con il cavo di alimentazione rovinato. In caso di guasto e/o cattivo funzionamento dell'attrezzo spegnerlo e non manometterlo. Per l'eventuale riparazione rivolgersi solamente ad un centro di assistenza specializzato.
- **NON** usare l'attrezzo per lunghi periodi come simulatore di camminata (pedometro a bassa velocità - 3 km/h), pericolo di surriscaldamento e rottura del motore.
- **NON** indossare un abbigliamento in materiale sintetico o in misto lana, durante l'allenamento. L'impiego di indumenti inadeguati può comportare problemi di natura igienica ma anche la possibilità di creare cariche elettrostatiche.
- **NON** utilizzare mai scarpe sporche e utilizzate per correre in ambiente esterno.
- **NON** utilizzare scarpe con suola scolpita normalmente impiegate per trekking o trail running.

Il prodotto descritto in questo manuale è progettato e certificato per un utilizzo privato all'interno di un ambiente domestico ed è un attrezzo per uso sportivo che consente di simulare il movimento della corsa a piedi su strada con il vantaggio però di disporre di un piano di corsa che riduce i traumi da impatto con il suolo agli arti inferiori, tipici della pratica della corsa.

Questo simulatore di corsa permette di fare attività sportiva senza spostarsi da casa, in questo modo potrete praticare sport anche quando le condizioni meteorologiche non lo consentono, oppure più semplicemente quando non avete voglia e tempo di uscire di casa per andare a correre o recarvi in un centro fitness.

E' indispensabile seguire tutte le istruzioni e le avvertenze contenute in questa guida per poter essere sicuri di allenarsi in sicurezza, sforzi intensi e prolungati richiedono una buona condizione fisica e per questo motivo occorre valutare le controindicazioni d'uso elencate di seguito.

L'impiego del prodotto è vietato nelle seguenti condizioni:

- utilizzatore di età inferiore a 16 anni;
- utilizzatore di peso superiore al limite indicato nella targa e nei dati tecnici;
- utilizzatore in stato di gravidanza;
- utilizzatore con diabete;
- utilizzatore con patologie legate a cuore, ai polmoni, o ai reni.

La garanzia sul prodotto e la responsabilità del distributore vengono a decadere nei seguenti casi:

- uso improprio del prodotto diverso da quello specificato nel manuale d'istruzioni;
- mancato rispetto degli intervalli e delle modalità della manutenzione;
- manomissione del prodotto
- impiego di ricambi non originali;
- inosservanza degli avvisi di sicurezza riportati nei pittogrammi e nel manuale d'istruzioni.

Avvertenze specifiche:

- **Questo attrezzo è stato ideato con lo scopo di allenarsi con camminate a intensità medio bassa. Allenamenti a velocità inferiore a 3 km/h protratti per oltre 30 minuti, possono comportare la rottura del motore per surriscaldamento. Per allenamenti a bassa velocità, prevedere una sosta ogni 20 minuti, per lasciare raffreddare il motore**

Questo manuale contiene tutte le informazioni per l'installazione, la manutenzione e l'uso corretto del tappeto simulatore di corsa.

L'utilizzatore del prodotto e gli eventuali altri amici e componenti della famiglia che ne faranno uso, hanno l'obbligo di leggere con la massima attenzione le informazioni contenute in questa guida per poter così eseguire una installazione sicura e un impiego corretto.

Osservare le indicazioni contenute nella guida garantisce la massima sicurezza personale ed una maggiore durata del prodotto stesso.

Le avvertenze di sicurezza e le parti di testo rilevanti sono state evidenziate in neretto e sono precedute da simboli qui di seguito illustrati e definiti.



Le informazioni evidenziate da questo simbolo segnalano PERICOLO, prestate la massima attenzione per evitare lesioni personali.



Le informazioni evidenziate da questo simbolo segnalano CAUTELA, prestate la massima attenzione per evitare danni al prodotto

NOTA:

I disegni contenuti nel manuale hanno lo scopo di semplificare e rendere più intuitivi gli argomenti trattati.

Tuttavia, a causa di un costante aggiornamento dei prodotti, è possibile che taluni di questi disegni siano differenti dal prodotto acquistato; in tale eventualità si ricorda che si tratta di aspetti estetici e che la sicurezza e le informazioni sulla stessa restano comunque garantite.

Il costruttore persegue una politica di costante sviluppo ed aggiornamento e può apportare modifiche alle parti estetiche del prodotto senza alcun preavviso.



PERICOLO

- **Prima di cominciare un allenamento posizionare la chiave di sicurezza nell'apposito alloggiamento sulla console e allacciare l'apposita clip a molla ai propri indumenti.**
- **Dopo ogni utilizzo del tappeto staccare la chiave di sicurezza dalla console. Togliere la chiave di sicurezza dalla sua sede è importante per evitare azionamenti improvvisi da parte di amici o bambini.**

Collegare la chiave di sicurezza **E** sulla console per poter azionare l'attrezzo e cominciare un esercizio.

Staccare la chiave di sicurezza dalla console per fermare immediatamente il nastro e concludere l'esercizio.



PERICOLO

- **Per i modelli dotati di inclinazione elettrica del piano di corsa, quando viene staccata la chiave di sicurezza, il nastro si ferma e il piano di corsa rimane sul livello di inclinazione al quale si stava svolgendo l'esercizio. Quando viene riposizionata la chiave di sicurezza il piano di corsa tornerà automaticamente a livello zero.**

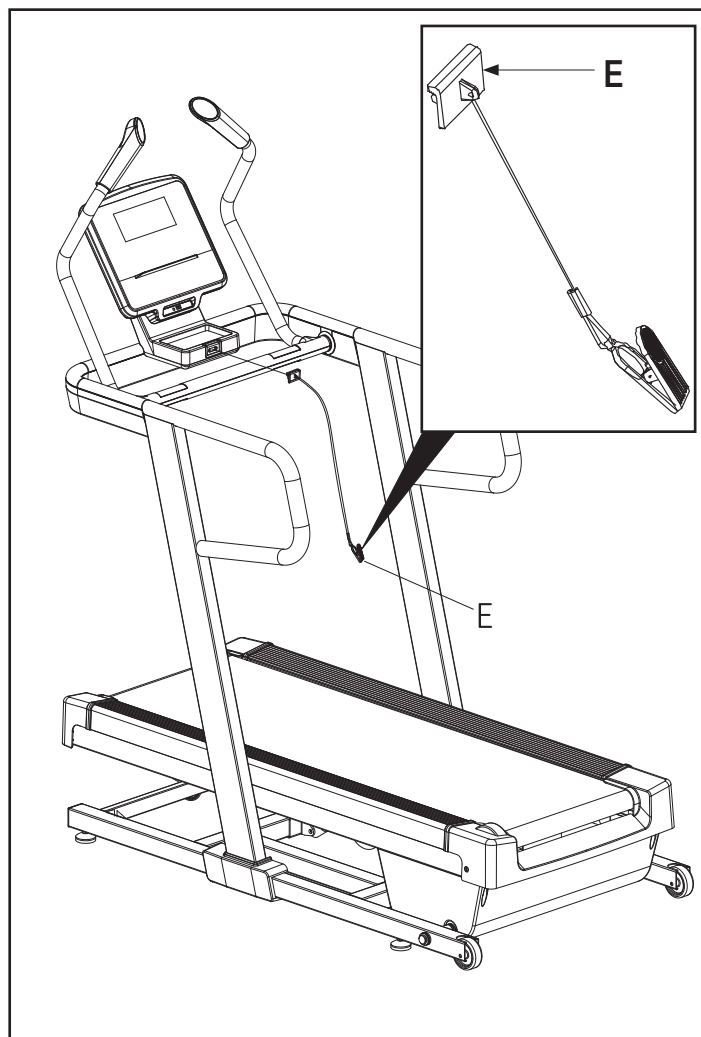

I.3

TARGHE ADESIVE SUL PRODOTTO

- 1) La Targa di Identificazione del prodotto riporta i dati tecnici, e il numero di serie.
- 2) Simbolo di richiamo all'obbligo di lettura del manuale d'istruzioni prima dell'impiego.
- 3) Simboli di indicazione di conformità del prodotto alle direttive comunitarie che riguardano il trattamento e lo smaltimento di sostanze pericolose in apparecchiature elettriche ed elettroniche.
- 4) Segnale di avviso: richiamo alla necessità di lubrificare periodicamente il piano di corsa secondo gli intervalli e le modalità indicate sul manuale d'istruzioni.
- 5) Segnale di sicurezza: indica il pericolo di intrappolamento e schiacciamento delle dita tra la puleggia posteriore e il piano di corsa quando il nastro è in funzione.
- 6) Segnale di sicurezza: pericolo di scossa elettrica. È vietato smontare il prodotto o accedere all'interno del vano motore.
- 7) Segnale di sicurezza: obbligo di collegare il prodotto ad una presa elettrica dotata di "messa a terra". Per garantire l'impiego in sicurezza del prodotto è necessario verificare la qualità del collegamento di terra dell'impianto al quale viene collegata la presa di rete.
- 8) Segnale di avviso: indica la presenza di pericoli insiti nel prodotto. È obbligatoria la lettura delle istruzioni per l'uso prima di compiere qualsiasi operazione di montaggio o qualsiasi intervento di manutenzione del prodotto.

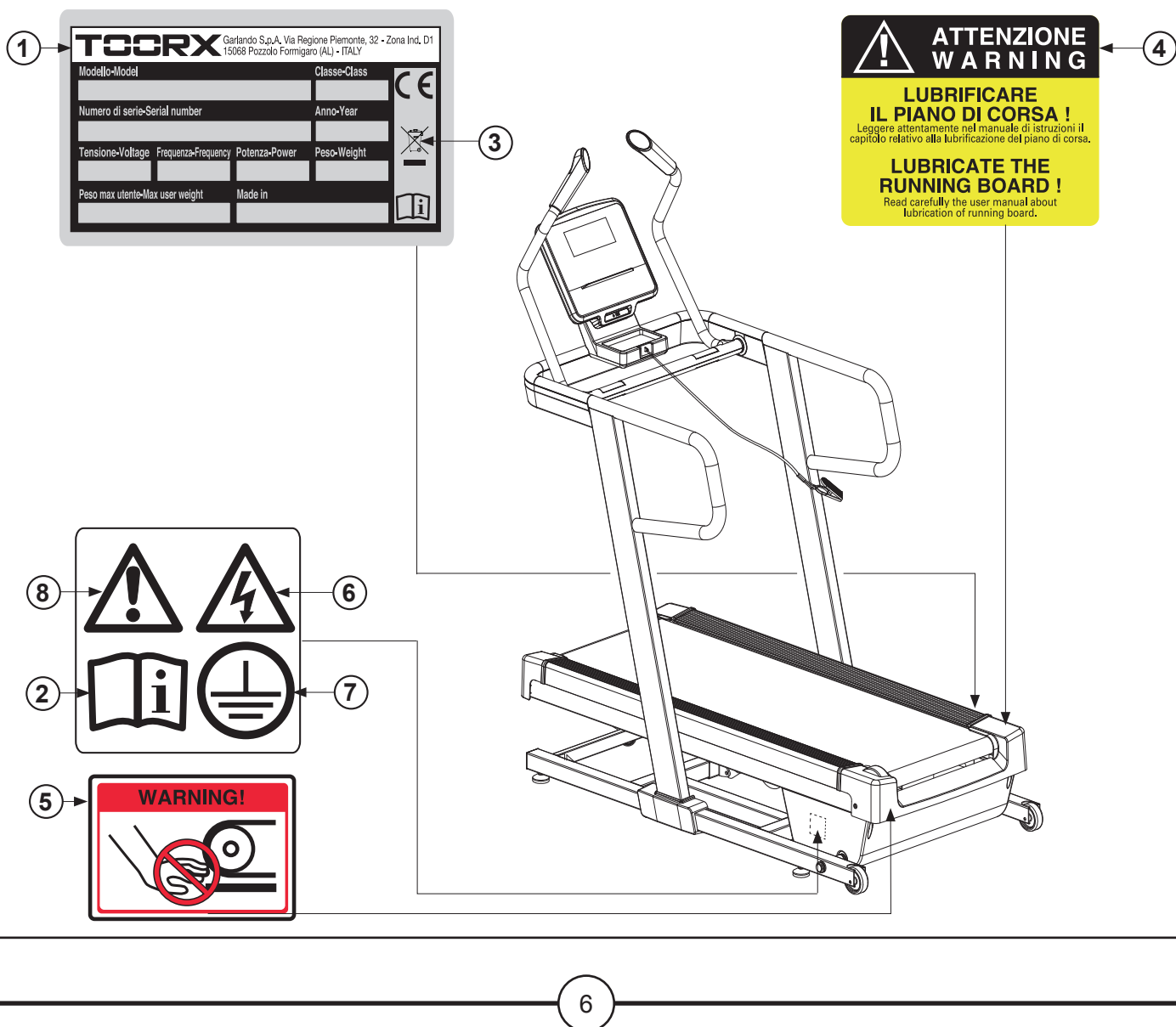

VELOCITÀ IN MODALITÀ CORSA	0.8 km/ora (min.) ÷ 18 km/ora (max)
VELOCITÀ IN MODALITÀ SCALATA	0.8 km/ora (min.) ÷ 6 km/ora (max)
INCLINAZIONE IN MODALITÀ CORSA	-2% ÷ 15% su 18 livelli a regolazione elettronica
INCLINAZIONE IN MODALITÀ SCALATA	-2% ÷ 40% su 43 livelli a regolazione elettronica
SUPERFICIE DI CORSA	460 x 1450 mm - spessore nastro 1,6 mm
DIMENSIONE INGOMBRO (LXPXH)	1640 x 828 x 1830 mm
DIMENSIONE IMBALLO (LXPXH)	1685 x 950 x 500 mm
POTENZA MOTORE DC	4.0 HP (continui) - 7.0 HP (valore di picco)
PESO PRODOTTO	100 kg
PESO PRODOTTO IMBALLATO	117 kg
PESO MASSIMO UTENTE	120 kg
TENSIONE DI RETE	230V AC
FREQUENZA DI RETE	50/60 Hz
POTENZA MAX	2100 W
RILEVAZIONE CARDIACA	sensori di rilevazione pulsazioni cardiache e ricevitore HR wireless (*)
INTERFACCIA BLUETOOTH	modulo integrato V. 4.0 BLE (**)
CONFORMITA'	Norme: EN ISO 20957-1 - EN 957-6 (classe HC)
	Direttive: 2001/95/CE - 2014/30/UE - 2014/35/UE - 2011/65/UE

(*) Il ricevitore HR integrato è compatibile con tutti i trasmettitori a fascia toracica del tipo "non codificato" con trasmissione a 5.0/5.3 kHz.

Il trasmettitore a fascia toracica è fornito in dotazione.

(**) L'interfaccia Bluetooth® permette il collegamento senza fili tra la console e dispositivi elettronici quali tablet e smartphone per gestire il prodotto e offrire nuove sorprendenti funzionalità. Compatibile con Zwift e Kinomap Fitness App (abbonamento non incluso) con i suoi 120.000 km di video geolocalizzati in tutto il mondo.

CARATTERISTICHE DELL'AMBIENTE:

- L'ambiente idoneo per l'installazione e la conservazione del prodotto deve essere:
 - un ambiente domestico,
 - coperto e sufficientemente ampio,
 - dotato di una presa elettrica adatta,
 - dotato di illuminazione artificiale e naturale adatta,
 - dotato di una o più finestre di aerazione,
 - con temperatura operativa tra 5°C e 32°C,
 - con umidità relativa percentuale tra 20% e 90%.

Il prodotto NON deve essere installato all'aperto o in locali umidi o esposti ad atmosfera salina.

CARATTERISTICHE DEL PAVIMENTO:

- Il suolo idoneo per la collocazione del prodotto deve essere:
 - con pavimentazione perfettamente in piano,
 - con solaio di portata adeguata al peso del prodotto.

La pavimentazione realizzata in materiali di pregio (ad esempio: moquettes o parquet) DEVE essere protetta con una lastra di gomma o dei ritagli di feltro nelle zone d'appoggio.

REQUISITI DEL LOCALE D'INSTALLAZIONE:

- Il locale prescelto per l'installazione NON deve contenere
 - fonti di disturbo e interferenza elettromagnetica quali ad esempio: motori elettrici in corrente alternata, linee di alta tensione, trasmettitori in radiofrequenza e qualunque altro elemento che possa generare disturbi che possono interferire con il normale funzionamento;
 - fonti di calore dirette, quali ad esempio: la vicinanza ad un termosifone, una finestra che esponga il prodotto alla luce diretta del sole.

REQUISITI DI SICUREZZA:

- È **OBBLIGATORIO** lasciare uno spazio di sicurezza libero di almeno 2 metri tra la parte posteriore del tappeto e la parete.
NON devono essere collocati oggetti di alcun genere all'interno dello spazio libero di sicurezza dietro al tappeto.

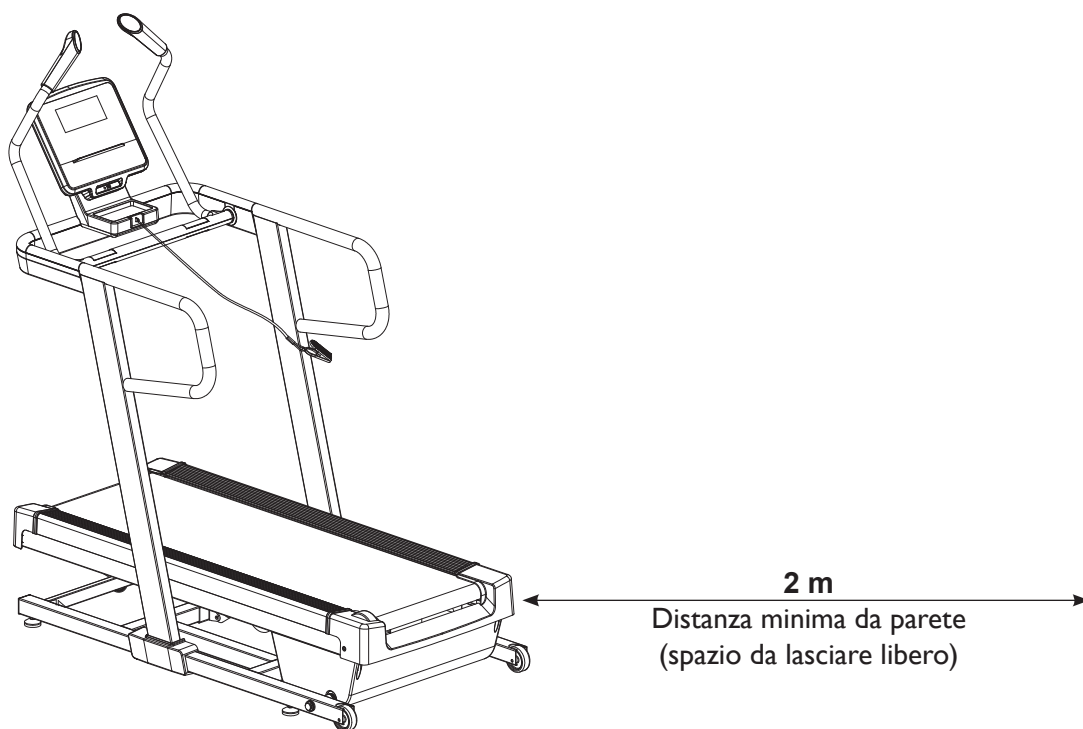

L'imballo è costituito da una scatola in cartone chiusa con punti metallici e nastri di reggiatura.

Per sollevare e spostare la scatola è necessario chiedere aiuto ad un'altra persona quando si depone la scatola sul pavimento rispettare l'indicazione "Lato Alto", segnalato dalla freccia apposita stampata sul cartone.

Per aprire la scatola, tagliare i nastri di reggiatura con delle forbici, poi con una pinza rimuovere ed eliminare i punti metallici di chiusura.



Si consiglia di non danneggiare l'imballo originale ed eventualmente di mantenerlo; questo nell'eventualità che il prodotto presenti dei difetti e sia necessario la riparazione in garanzia.

L'imballo è realizzato in materiale riciclabile; per lo smaltimento degli elementi da imballo rispettare le norme locali per il recupero dei materiali riciclabili.

Gli elementi dell'imballo (cartone e sacchetti), non devono essere lasciati alla portata dei bambini, in quanto potenziali fonti di pericolo.

Dopo aver tolto il prodotto dalla scatola, verificate eventuali danni subiti durante il trasporto e controllate la presenza di tutte le parti.

Elenco materiali dell'imballo e loro conferimento:



Cartone ondulato - (imballo esterno)
smaltimento carta cartone



Polistirolo - (imballo di protezione)
smaltimento plastica



Buste in plastica - (contenimento accessori)
smaltimento plastica.







Identificazione ferramenta di montaggio:

B10	Giravite a croce + chiave S=13,14,15	(1 pz.)
B11	Chiave a brugola S=5	(1 pz.)
B12	Chiave aperta S=17	(1 pz.)
B13	Chiave a brugola S=6	(1 pz.)
E03	Dado autobloccante M10	(4 pz.)
E09	Bullone M10x70 mm	(4 pz.)
E11	Vite M8x25 mm	(4 pz.)
E12	Vite M8x15 mm	(6 pz.)
E16	Vite M6x10 mm	(3 pz.)
E29	Rondella spaccata Ø8 mm	(6 pz.)
E40	Bullone M8x15 mm	(4 pz.)

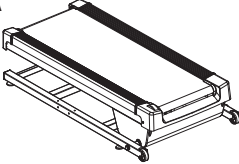
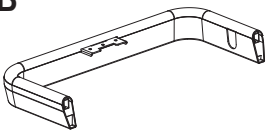
ELENCO BUSTA FERRAMENTA

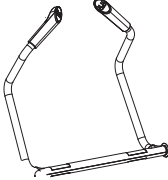
<p>B10</p> <p>S=13,14,15 1pz</p>	<p>B11</p> <p>S=5 1pz</p>	<p>B12</p> <p>S=17 1pz</p>	<p>B13</p> <p>S=6 1pz</p>
<p>E03</p> <p>M10 4pz</p>	<p>E09</p> <p>M10x70 mm 4pz</p>	<p>E11</p> <p>M8x25 mm 4pz</p>	<p>E12</p> <p>M8x15 mm 6pz</p>
<p>E16</p> <p>M6x10 mm 3pz</p>	<p>E29</p> <p>Ø8 mm 6pz</p>	<p>E40</p> <p>M8x15 mm 4pz</p>	

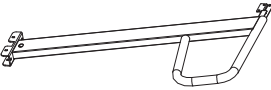
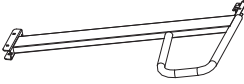
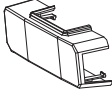
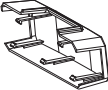
ELENCO COMPONENTI DI MONTAGGIO

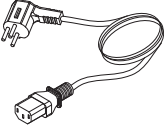
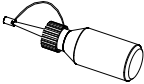
A 	B 	C 	D 
E 	A05 	A06 	C06 
C07 	D23 	D31 	J01 

Denominazione componenti di montaggio :

- A** Piano di corsa preassemblato
- B** Traversa di supporto console
- C** Console completa
- D** Manubrio di presa superiore
- E** Safety key (chiave di sicurezza)
- A05** Montante SX
- A06** Montante DX
- C06** Copertura base montante SX
- C07** Copertura base montante DX
- D23** Connettore ingresso audio (AUX)
- D31** Cavo di rete
- J01** Lubrificante al silicone

2.2

ASSEMBLAGGIO DEL PRODOTTO



- Rimuovere il coperchio dell'imballo e togliere i componenti di montaggio all'interno.

Aprire le quattro sponde della scatola in modo da poter spostare agevolmente il piano di corsa **A** tramite le ruote **C19** che vanno in appoggio sul terreno sollevando la sola parte posteriore del piano.

Collocare il piano di corsa nel punto della stanza prossimo ad una presa elettrica di caratteristiche idonee.

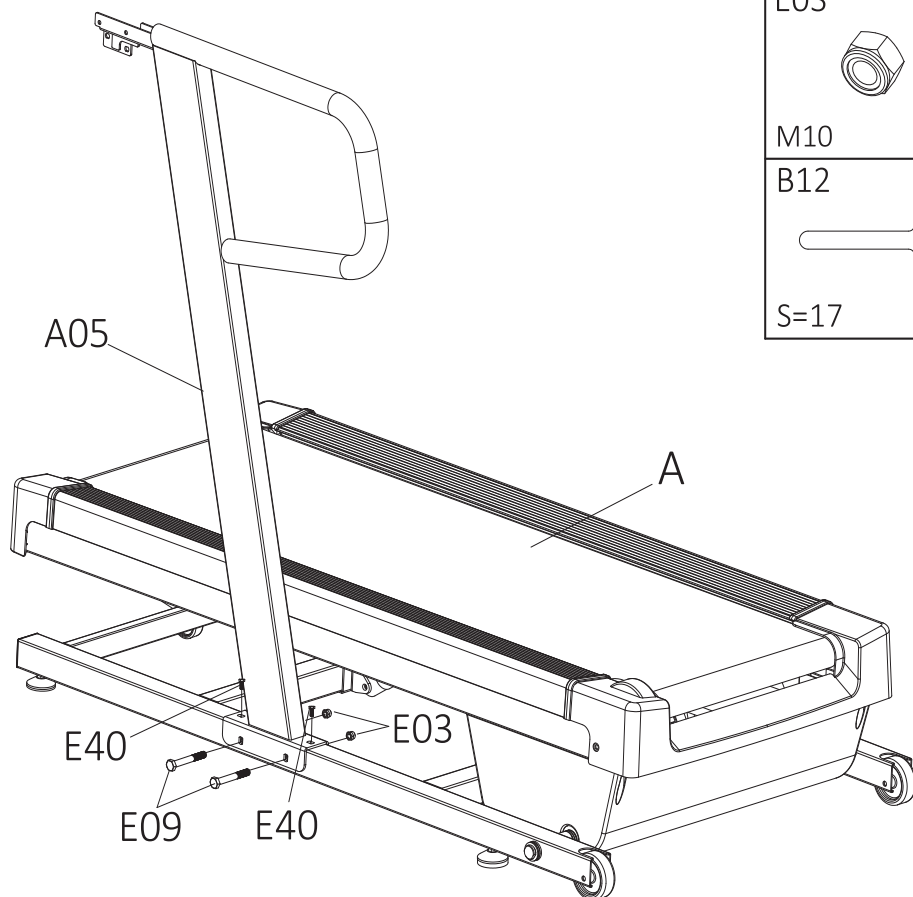
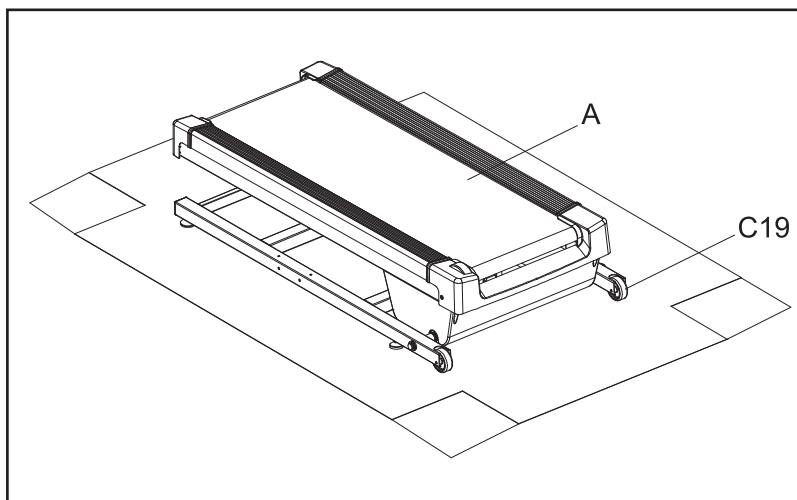
- Posizionare il montante SX **A05** sul lato sinistro del piano di corsa **A**, come da illustrazione, e fissarlo attraverso i fori passanti laterali serrando due bulloni **E09** con due dadi autobloccanti **E03** tramite la chiave **B12** e serrare due bulloni **E40** dal lato superiore tramite la chiave **B10**.

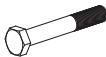

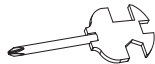
E03  M10 2X	E09  M10*70 2X	E40  M8*15 2X
B12  S=17 1X	B10  S=13 14 15 1X	

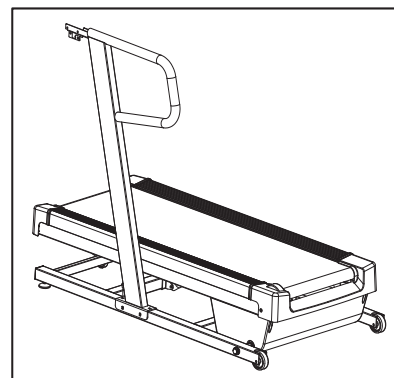





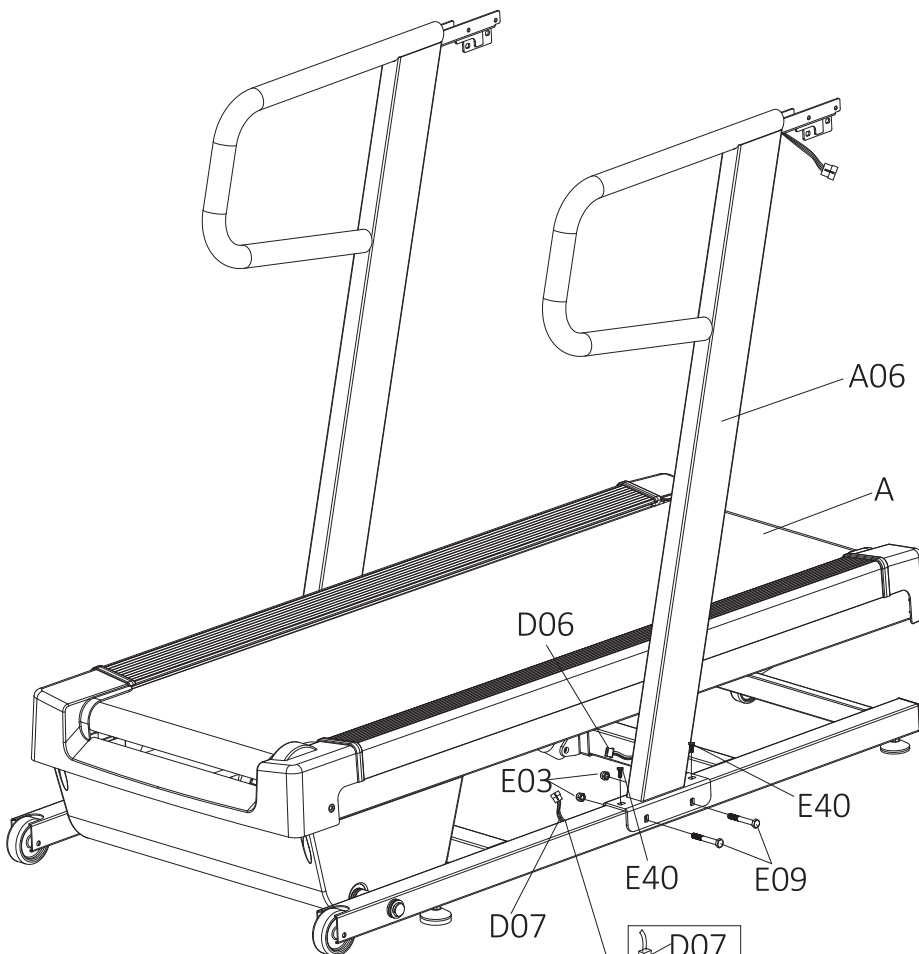

Durante il fissaggio del montante DX, fare attenzione che non vengano schiacciati o tagliati i cavi elettrici.

- Posizionare il montante DX **A06** sul lato destro del piano di corsa **A**, come da illustrazione, e fissarlo attraverso i fori passanti laterali serrando due bulloni **E09** con due dadi autobloccanti **E03** tramite la chiave **B12** e serrare due bulloni **E40** dal lato superiore tramite la chiave **B10**.
Collegare il connettore **D07** in uscita dal montante DX al connettore **D06** in uscita dal piano di corsa.

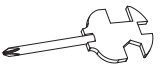

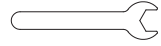

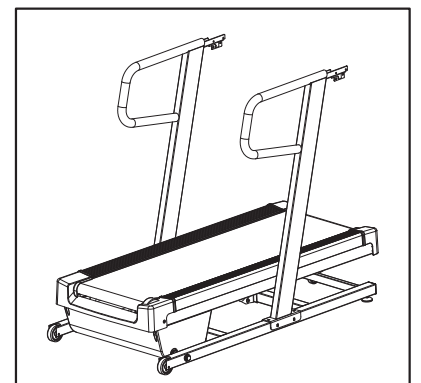
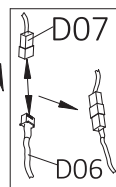

E03  M10 2X	E09  M10*70 2X
E40  M8*15 2X	B10  S=13 14 15 1X
B11  S=5 1X	B12  S=17 2X

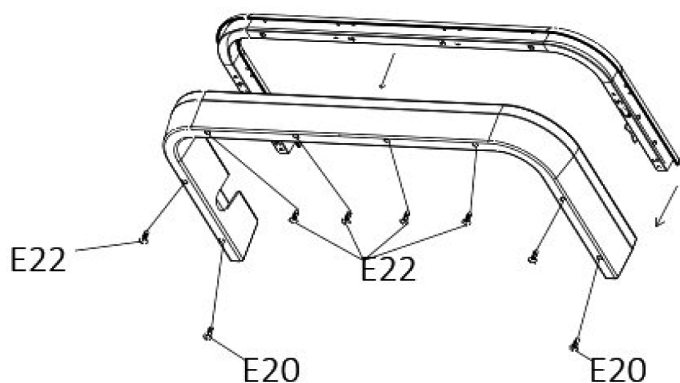

- Separare la parte superiore **B** della traversa di supporto console dalla parte inferiore svitando tramite la chiave a brugola **B11** sei bulloni **E22** e due bulloni **E20**.
- Fissare la parte superiore **B** della traversa di supporto al montante Dx **A06** e al montante SX **A05** serrando lateralmente quattro bulloni **E11** e dalla parte inferiore due bulloni **E12** corredati di rondelle spaccate **E29**. Collegare il connettore **D05** al connettore **D06**.



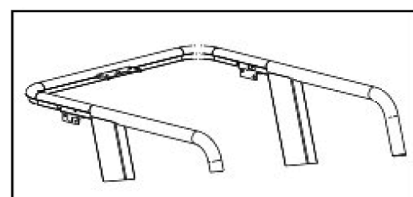
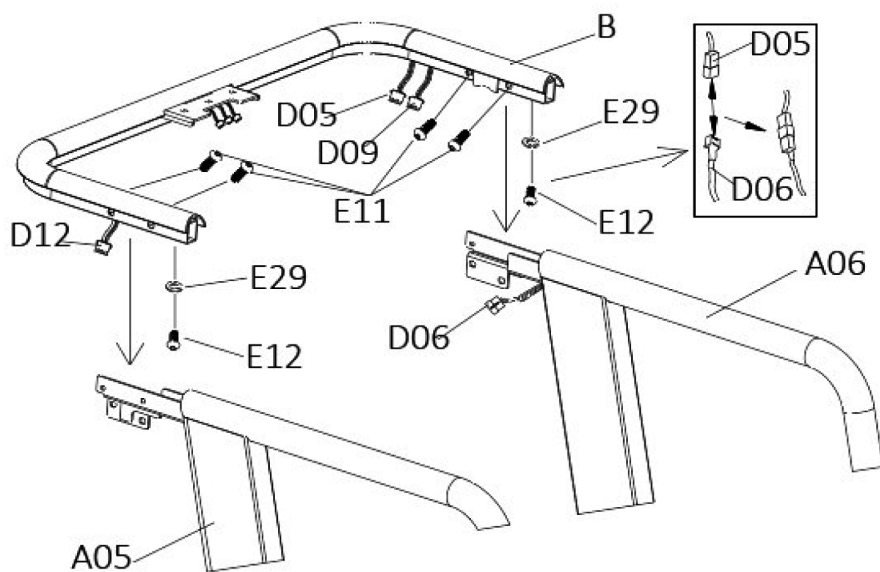

E11  M8*25 4X	E12  M8*15 2X
E29  ø8 2X	B11  S5 1X

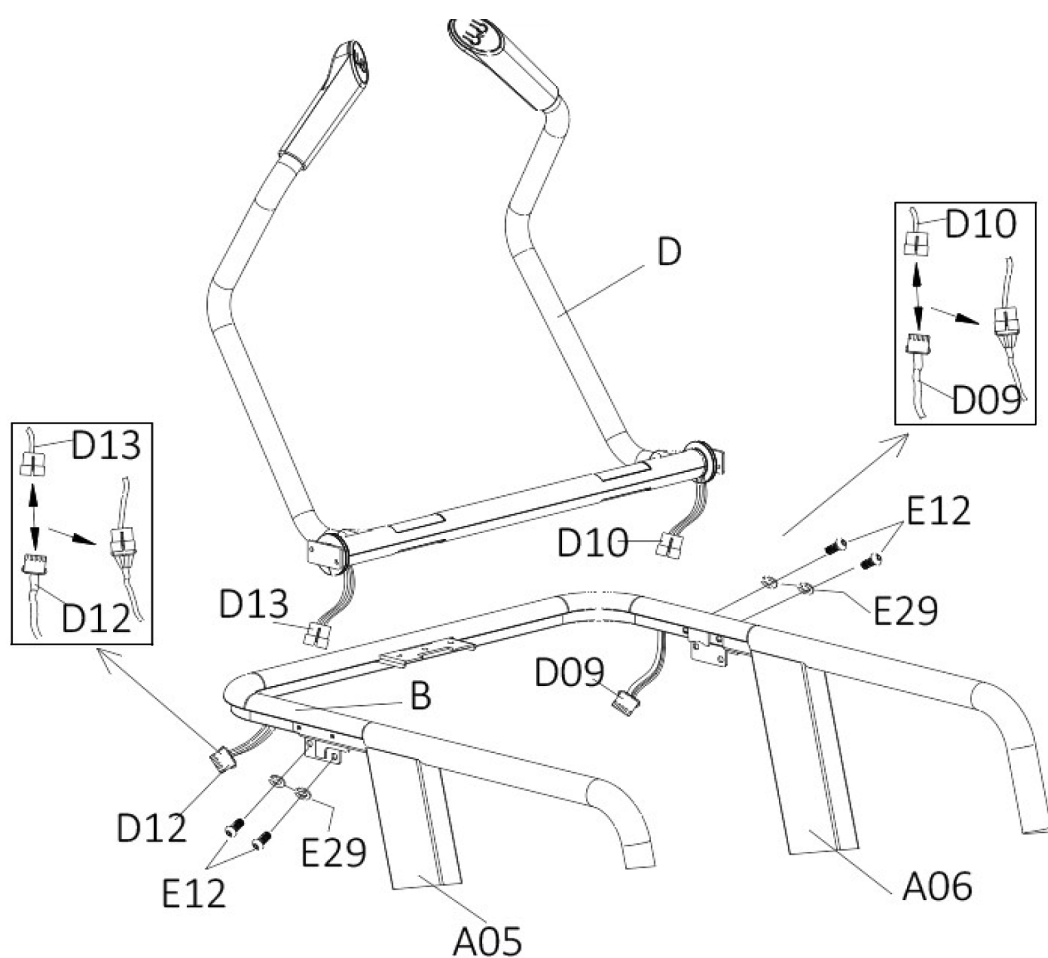

- Avvicinare il manubrio di presa superiore **D** alla sommità dei due montanti **A05, A06** e collegare il connettore dei sensori di rilevazione pulsazioni DX **D10** al connettore **D09**, in uscita dal montante DX e il connettore dei sensori di rilevazione pulsazioni SX **D13** al connettore **D12**, in uscita dal montante SX.
- Posizionare il manubrio di presa superiore **D** tra i due montanti **A05, A06** e fissarlo da ciascun lato serrando con chiave a brugola **B11** due bulloni **E12** completi di rondelle spaccate **E29**.

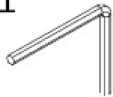

E12		
M8*15		4X
E29		
ø8		4X
B11		
		1X

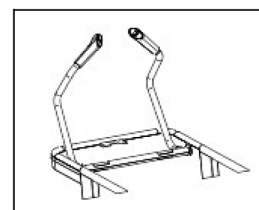

- Accoppiare nuovamente la copertura inferiore della traversa supporto console **C09** alla parte superiore **B**, avendo cura di distribuire e nascondere i cablaggi e i connettori nelle apposite scanalature, quindi serrare i sei bulloni **E22** e i due bulloni **E20** precedentemente rimossi riferendosi all'illustrazione sottostante.

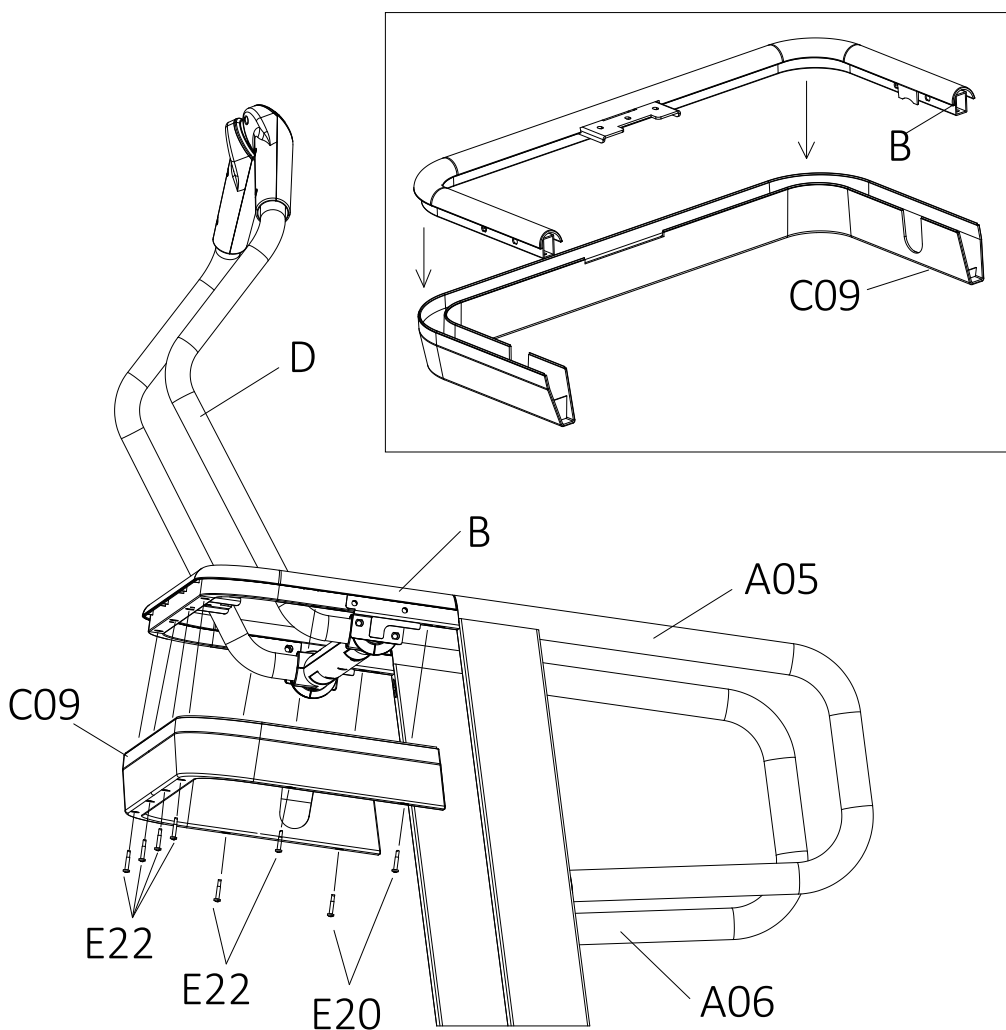

E20

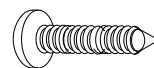

ST4.2*25

2X

E22

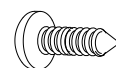

ST4.2*12

6X

B10

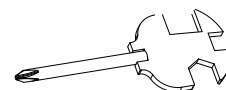

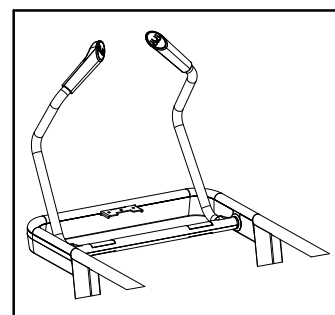

S13 14 15

1X

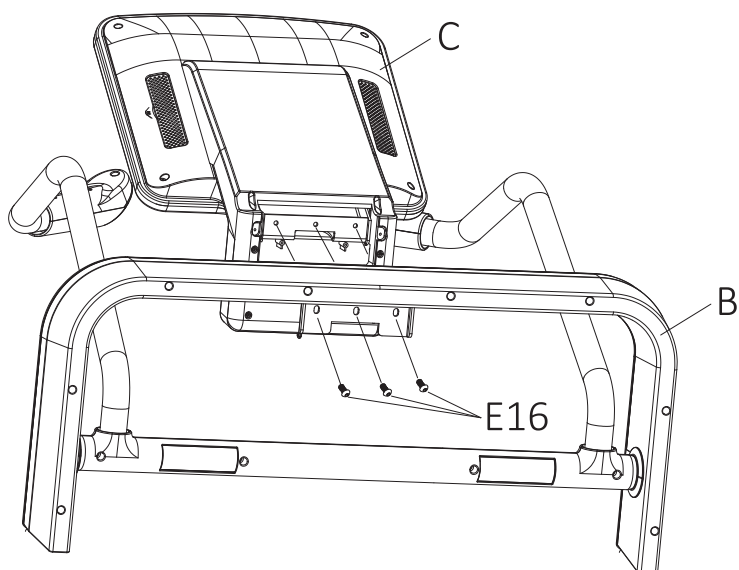

- Avvicinare la console **C** alla traversa supporto console **B** ed eseguire i collegamenti dei connettori **1,2,3** quindi fissare la console **C** serrando tre bulloni **E16** tramite la chiave a brugola **B11**.

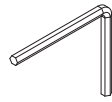

E16	
M6*10	3X
B11	
S5	1X

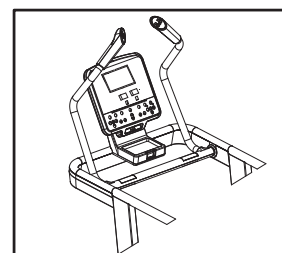
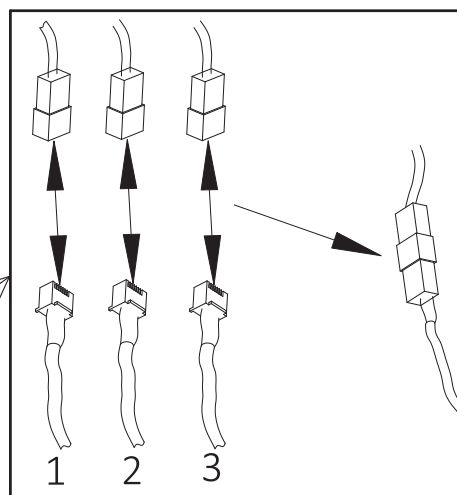
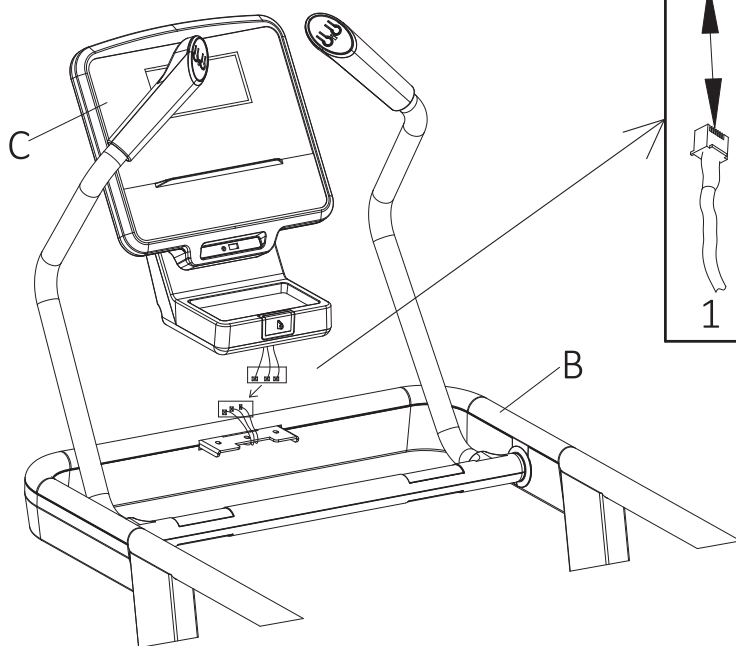

- Fissare il portello inferiore **C12** sotto la base della console **C** e fissarle serrando due viti **E41** tramite il giravite a croce **B10**.

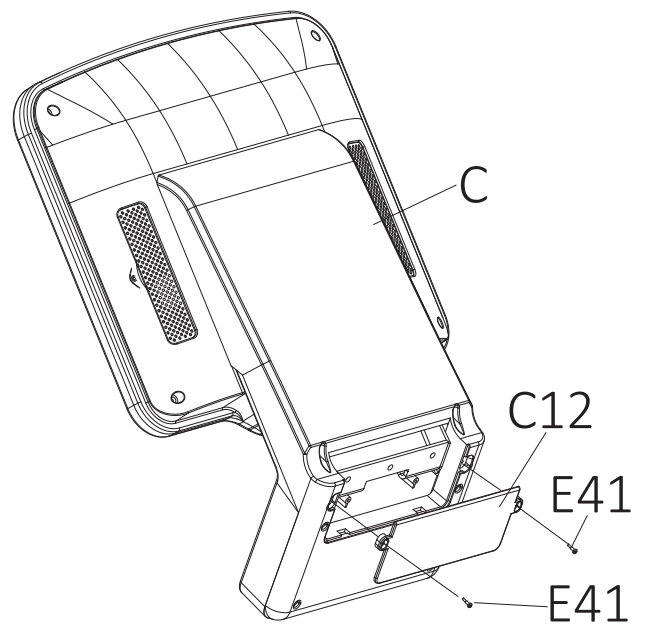
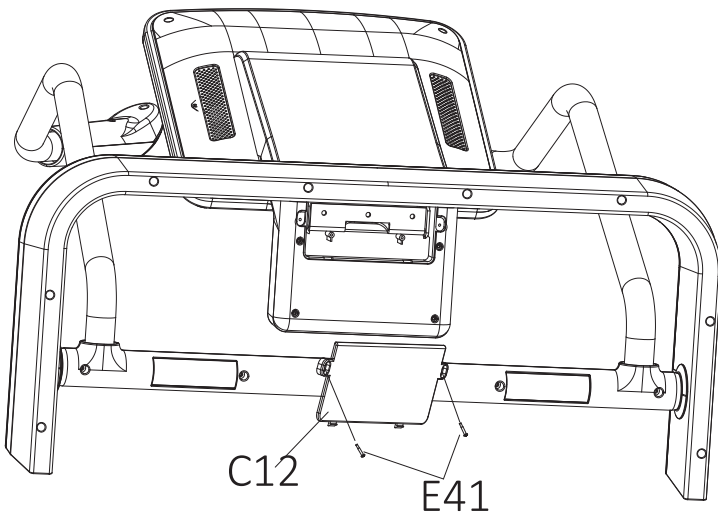

E41



ST2.9*16

2X

B10



S=13 14 15 1X

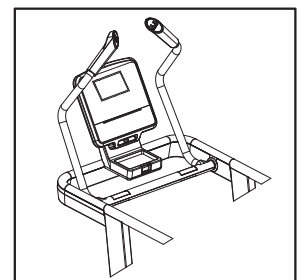

- Collegare alla base del montante SX **A05** e del montante DX **A06** rispettivamente la copertura SX **C06** e la copertura DX **C07** inserendole a pressione.

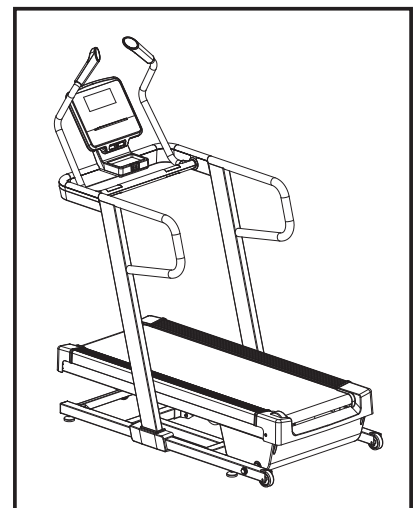
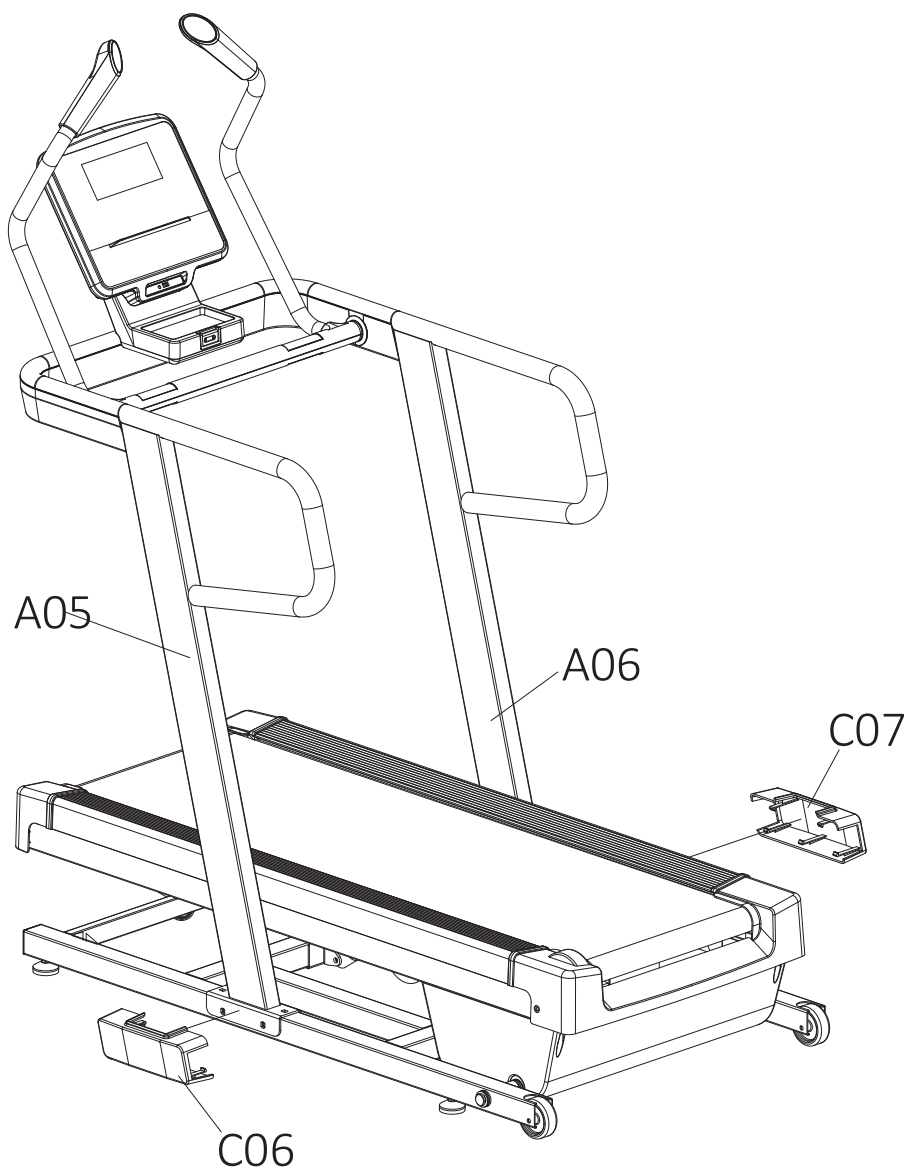

- Ruotare i piedini di livellamento **B04** in senso antiorario per sollevare il piano di corsa fino a quando le ruote di spostamento **C19** non saranno più a contatto del pavimento.
- Inserire la chiave di sicurezza **E** nell'apposito contatto alla base della console.
- A questo punto l'assemblaggio del prodotto è concluso. Prima dell'impiego leggere le restanti parti del manuale per apprendere tutte le informazioni sull'uso in sicurezza del prodotto.

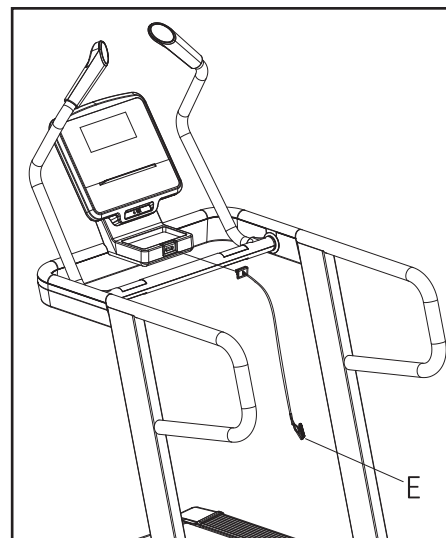
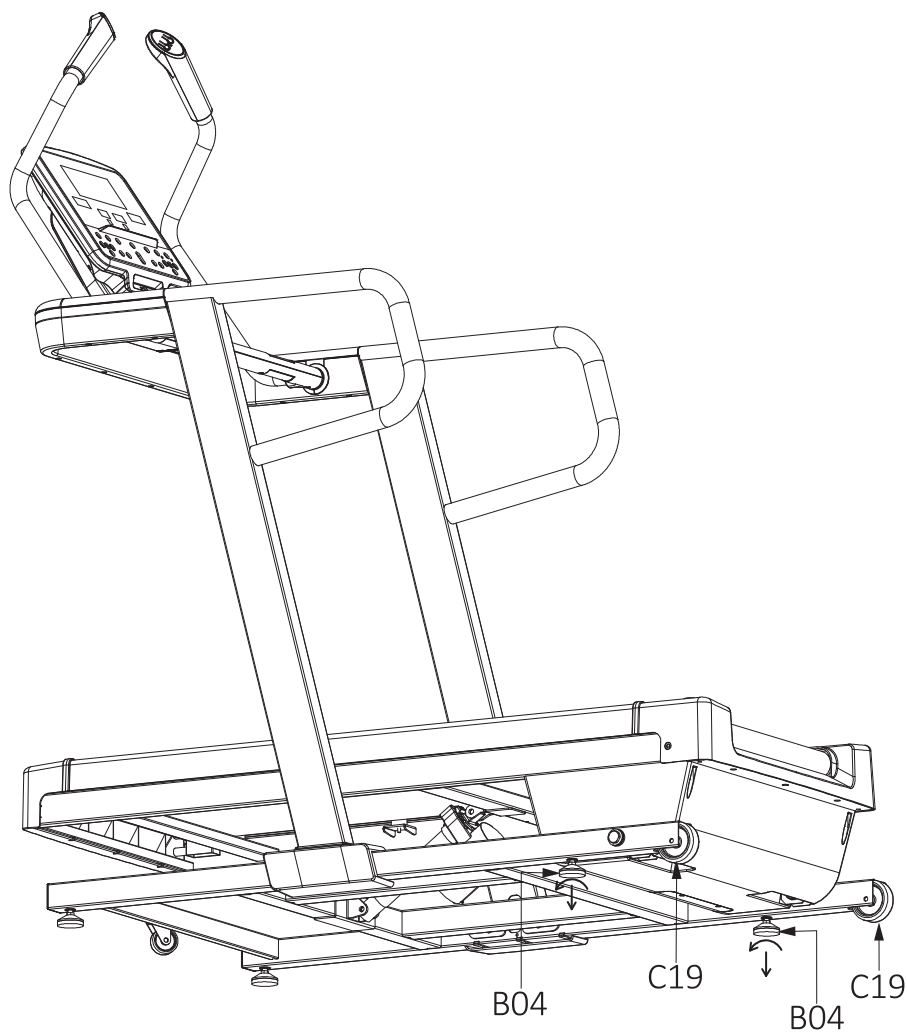

Per compensare eventuali dislivelli del pavimento agire sui quattro piedini di livellamento **B04** alle estremità del piano di corsa; ruotarli in senso orario o antiorario e serrare il dado di arresto.

A livellamento ultimato controllare la stabilità dell'attrezzo .



Un corretto livellamento è necessario per la stabilità e il buon funzionamento dell'attrezzo e per una maggior durata dei componenti meccanici.

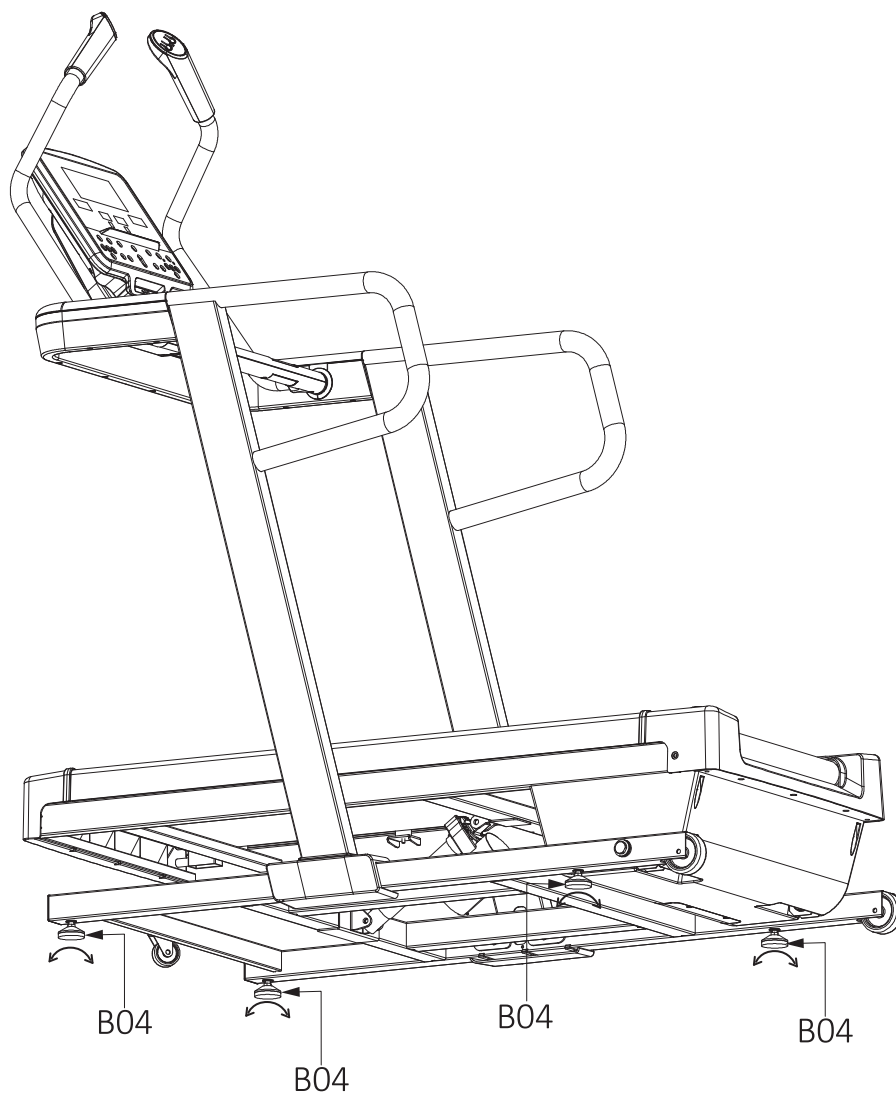



PERICOLO

Prima di spostare l'attrezzo spegnerlo e staccare la spina dalla presa di corrente.

Il prodotto monta due ruote fisse **C19** nella parte posteriore e una ruota piroettante **B05** nella parte anteriore, le tre ruote sono indispensabili per l'agevole spostamento del prodotto.

Prima di spostare il prodotto, occorre ruotare in senso orario i quattro piedini di livellamento **B04** fino a portare le ruote di spostamento fisse a contatto del pavimento; successivamente abbassare la ruota piroettante **B05** ruotando in senso orario la leva **B08**,

Quando tutte le tre ruote di spostamento sono in appoggio sul terreno si può spingere il tappeto nella direzione desiderata.

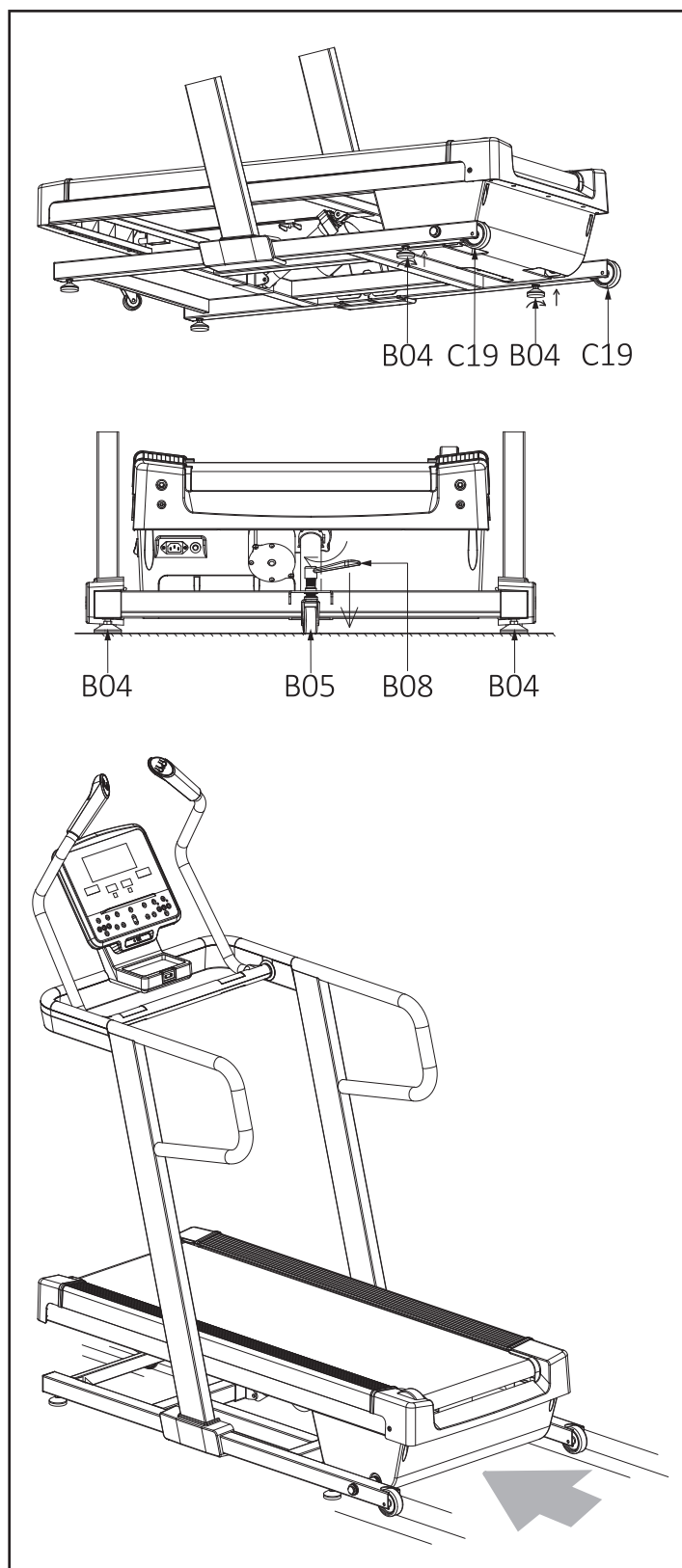



PRIMA DI COLLEGARE LA SPINA ELETTRICA

Verificare che l'impianto abbia caratteristiche idonee verificando i dati tecnici riportati sulla targhetta.

Verificare che la presa al muro sia adatta per il tipo di spina e che disponga di "presa di terra".

Verificare che l'interruttore di rete di colore rosso sia in posizione "O" - Off.



PRECAUZIONI PER SPINA E CAVO DI RETE

Collegare la spina elettrica ad una presa da parete che sia sufficientemente distante dal prodotto per evitare cortocircuiti che potrebbero venire causati da gocce di sudore e dall'acqua.

NON fare passare il cavo di rete sotto al telaio e tra gli elementi mobili del sistema di inclinazione.

NON utilizzare prese multiple o prolunghe, utilizzare solamente adattatori conformi **X** (adattatore non fornito).

Il prodotto è corredato di cavo elettrico di rete con spina elettrica **D28** di tipo Schuko che deve essere collegata ad una appropriata presa a muro con tensione nominale fino a 230 VAC, dotata di messa a terra.

Nel lato anteriore del vano motore, si trovano la presa **D29** alla quale viene allacciato il cavo di rete e l'interruttore generale **D30** con il quale si accende e si spegne il prodotto, ed infine un dispositivo di protezione **D31** contro gli sbalzi di tensione.

In caso di intervento del dispositivo di protezione i display e la spia rossa dell'interruttore di rete si spengono immediatamente.

Per ripristinare il normale funzionamento occorre attendere almeno cinque minuti, dopodiché riattivare il dispositivo di protezione premendo il pulsante di riarmo **D31**.

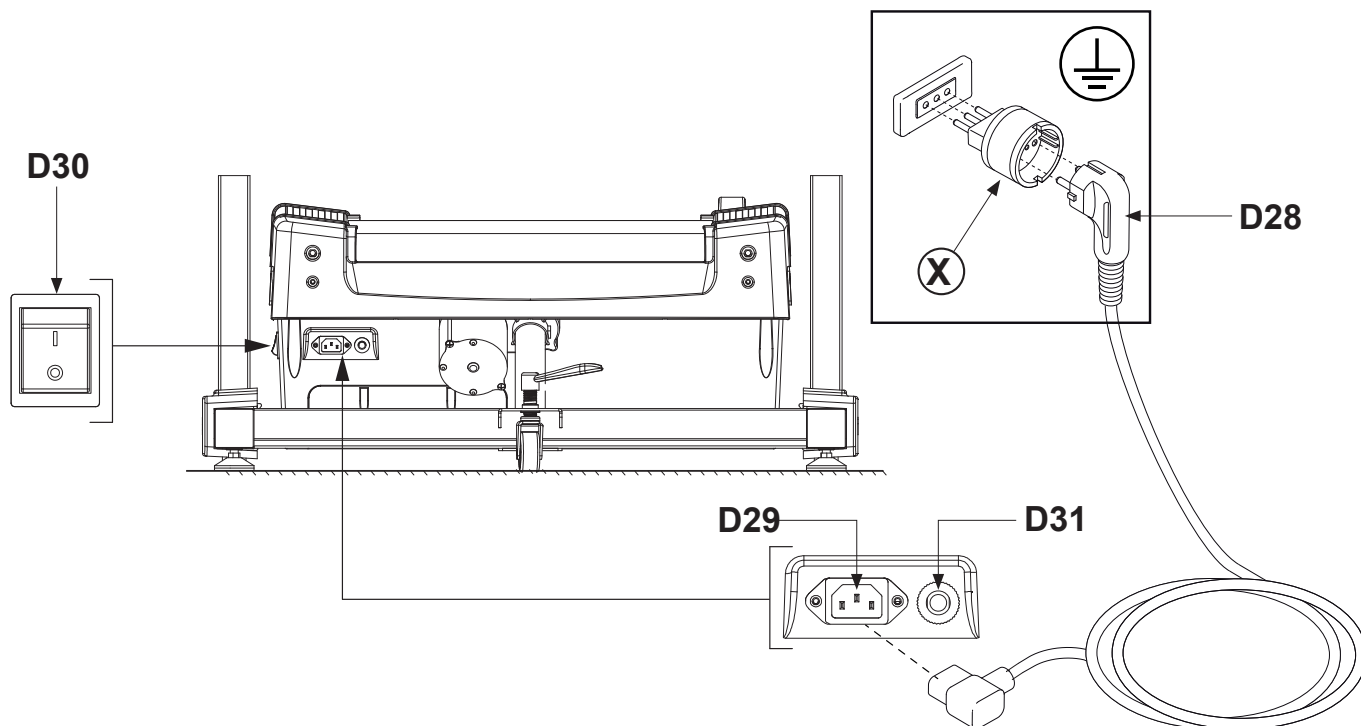

Prima di cominciare ad utilizzare il prodotto è consigliato consultare il proprio medico per una verifica delle condizioni fisiche e per valutare con lui particolari precauzioni conseguenti alla pratica di questa attività fisica.

Per coloro che iniziano ad utilizzare il prodotto senza alcun allenamento, è necessario un approccio tranquillo, limitando le sedute di utilizzo a non più di tre settimanali e mantenendo dei tempi e delle velocità minime, sia per prendere confidenza con i comandi della console che per distaccarsi lentamente dalla sedentarietà.

Per coloro che già praticano attività sportiva ed intendono utilizzare il prodotto come coadiuvante dei loro esercizi, si consiglia di rivolgersi ad un personal trainer per la programmazione delle sessioni allenanti e la realizzazione della scheda di allenamento.

Monitorando le pulsazioni cardiache durante l'allenamento si può finalizzare la propria attività per 3 obiettivi:

- **dimagrimento:** mantenendo un regime cardiaco tra **60% e 75%** si possono consumare calorie senza dover fare sforzi;
- **miglioramento capacità respiratorie:** mantenendo un regime cardiaco tra **75% e 85%** si possono allenare i polmoni, lavorando a regime aerobico;
- **miglioramento capacità cardiovascolari:** mantenendo un regime cardiaco tra **85% e 95%** si può allenare il cuore lavorando, a regime anaerobico.

L'uso del prodotto deve essere coadiuvato in tre fasi.

RISCALDAMENTO: prima di affrontare un allenamento servendosi del prodotto è sempre bene fare alcuni esercizi per il riscaldamento e lo scioglimento dei muscoli, giusto per portare il corpo in temperatura e preparare cuore e polmoni.

ALLENAMENTO: partire a regime ridotto e dopo il riscaldamento aumentare progressivamente l'intensità dell'esercizio fino a quando il battito cardiaco raggiunge il valore di soglia desiderato.

Mantenere costante la frequenza cardiaca nella fase desiderata in base al proprio "obiettivo" (dimagrimento, miglioramento capacità respiratorie oppure miglioramento capacità cardiovascolari).

Durante le prime settimane d'impiego, le sedute di allenamento non devono essere protratte per più di 20 minuti; una volta acquisita confidenza e capacità, le sedute possono essere portate fino a 60 minuti.

RAFFREDDAMENTO: al termine della seduta di utilizzo del prodotto, rilassarsi praticando il defaticamento per alcuni minuti con degli esercizi di stretching.



L'attività in regime di allenamento anaerobico è consentita solo da sportivi professionisti bene allenati.

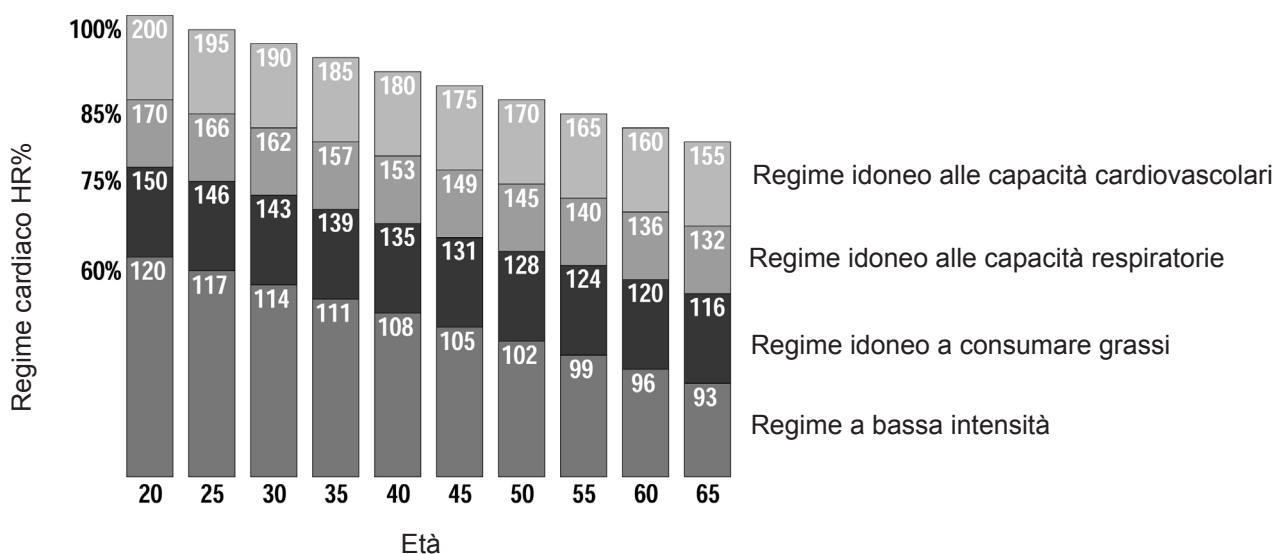

3.1

USO DEL TRASMETTITORE A FASCIA



ATTENZIONE

- **Prima di utilizzare il trasmettitore a fascia leggere con attenzione le istruzioni di questa pagina e quelle eventuali fornite dal costruttore.**
- **Dopo ogni utilizzo pulire e asciugare accuratamente il trasmettitore e la fascia elastica, per evitare una scarica precoce della batteria, quindi staccare il trasmettitore e riporlo separato dalla fascia elastica.**
- **Pulire il trasmettitore con un panno umido e sapone neutro, la fascia elastica deve venire lavata a mano con normale detergente.**
- **Fascia e trasmettitore devono essere conservati fuori da cassette, buste chiuse o altri contenitori, si consiglia di appenderli ad una parete, in modo che sia garantita la perfetta asciugatura.**

Il prodotto viene fornito completo di trasmettitore a fascia toracica modello TOORX, compatibile con il ricevitore installato nell'attrezzo.

Esso è costituito da due elementi: il trasmettitore che invia i segnali radio alla console e la fascia elastica che permette il bloccaggio del trasmettitore al torace.

Il trasmettitore è alimentato da una batteria a bottone che deve essere sostituita quando il segnale emesso è insufficiente (vedi Manutenzione - Cambio batteria).

- 1) Agganciare un'estremità del trasmettitore alla fascia elastica.
- 2) Regolare la lunghezza della fascia elastica (in base al proprio torace), agendo sull'apposita fibbia. Posizionare la fascia elastica appena sotto ai pettorali o sotto i seni, come mostrato, quindi agganciare l'altro capo della fascia elastica al trasmettitore.
- 3) Sollevare il trasmettitore e inumidire con le dita bagnate d'acqua gli elettrodi posti sul retro.
- 4) Verificare che la superficie con gli elettrodi aderisca bene sulla pelle.



ATTENZIONE

L'indicazione delle pulsazioni cardiache misurate tramite la fascia toracica è soltanto un valore di riferimento utile a monitorare la frequenza del cuore a seconda del regime di allenamento che si intende svolgere e per ottenere un riferimento per il consumo calorico. In nessun caso la misura rilevata dal sull'attrezzo può essere considerata come dato medico.

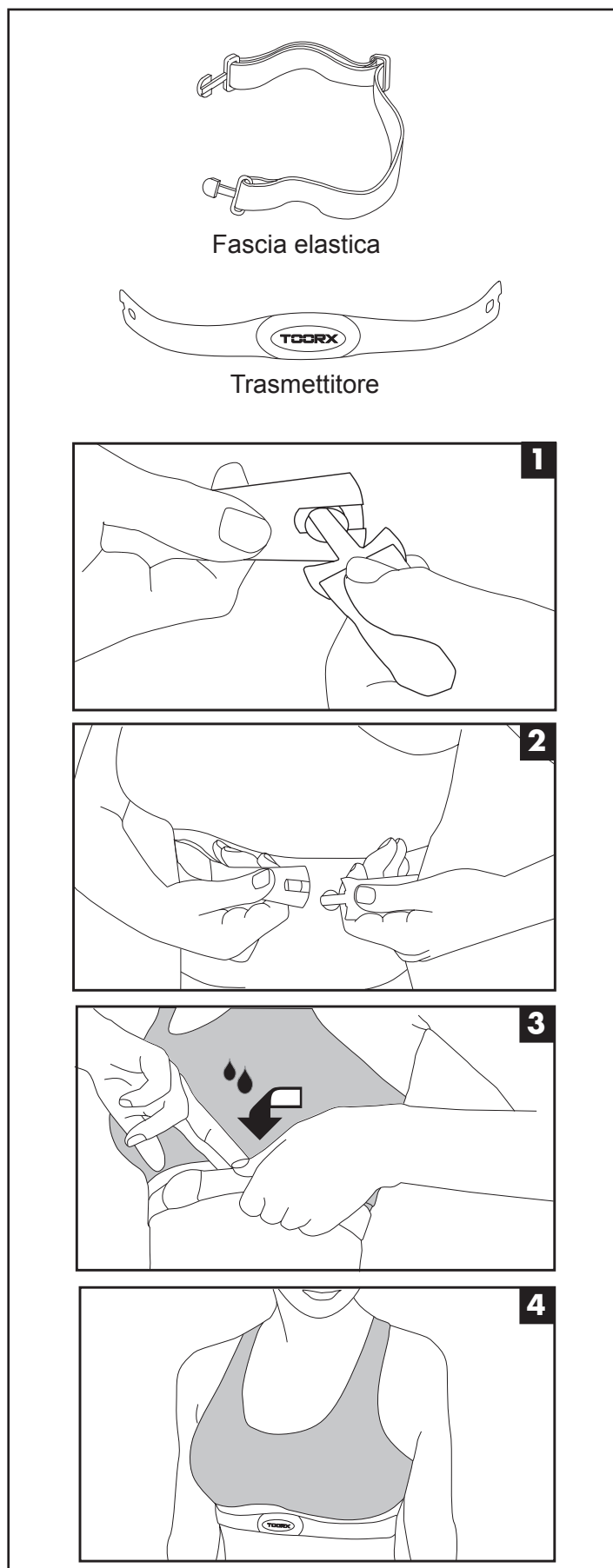

SISTEMA AUDIO INTEGRATO

La plancia dispone di serie di un sistema di diffusori audio integrati e di un amplificatore al quale è collegabile un riproduttore musicale esterno tramite ingresso audio analogico. Per la regolazione del volume di ascolto è necessario intervenire direttamente tramite i tasti del volume del dispositivo tablet/smartphone/player musicale.

PRESA USB

Quando la console è accesa la presa USB permette la ricarica della batteria di smartphone o tablet compatibili allo standard USB 2.0 (cavo USB non fornito).

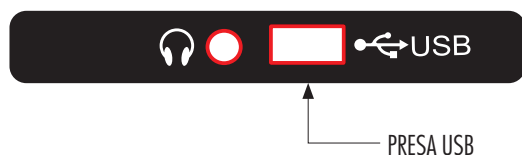

PRESA AUDIO IN

Presa Jack da 3,5" per entrata del segnale audio di player o radio portatili di per poter ascoltare la musica amplificata attraverso i diffusori integrati.

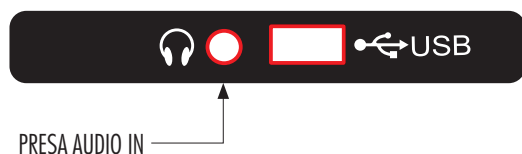

FITNESS APP



L'interfaccia Bluetooth single 4.0 integrata consente il controllo dell'attrezzo con App di terze parti compatibili, (Kinomap e Zwift) ideale per un'esperienza di allenamento indoor con contenuti multimediali che rendono divertente e coinvolgente l'approccio all'utilizzo del prodotto.

NOTA: Il livello di interazione con App di terze parti non è garantito e può variare in funzione degli aggiornamenti delle stesse.



PERICOLO

- **Prima di cominciare un allenamento, agganciare correttamente la chiave di sicurezza attaccando la clip ai vestiti del girovita. Nel caso in cui vogliate arrestare immediatamente il nastro, tirare semplicemente la corda per staccare la chiave magnetica di sicurezza dalla console. Per riprendere l'allenamento riposizionare la chiave nella sede sulla console.**
- **Quando il tappeto non viene utilizzato, togliere la chiave di sicurezza e conservarla al sicuro. Tenere la chiave di sicurezza lontano dai bambini.**
- **Procedere gradualmente nell'utilizzo dell'attrezzo. Usare i corrimano quando è necessario. Andare a passo lento quando la velocità del nastro è bassa. Non rimanere fermi quando il nastro è in movimento.**
- **Non cercare di cambiare direzione e tenere sia il viso che la parte frontale del corpo verso la console di controllo.**
- **Non accendere mai l'attrezzo mentre qualcuno si trova sopra al nastro.**
- **Non utilizzare l'attrezzo per più di una persona alla volta.**
- **Avviare l'esercizio rimanendo con i piedi sulle pedane laterali; dopo che il nastro ha iniziato a scorrere a velocità minima, iniziate a camminarvi sopra lentamente.**

Chi si accinge ad utilizzare il tappeto per la prima volta dovrà anzitutto familiarizzare con la console di comando e verificare il funzionamento del tappeto prima di avventurarsi in un programma di allenamento.

- a. Accendere l'attrezzo agendo sull'interruttore di rete, la spia rossa dell'interruttore si illumina, inserire la chiave di sicurezza nell'apposito alloggiamento, la console per un istante esegue il test accendendo tutti i display, quindi emette un segnale di avviso.
- b. Salire sul piano di corsa da un lato e porsi in posizione centrale mantenendo i piedi sulle pedane laterali.
- c. Premere il pulsante START per partire immediatamente con l'allenamento alla velocità minima, appoggiandosi ai corrimano, iniziare a camminare con cadenza normale e passo sciolto, mantenere per qualche tempo una velocità bassa così da familiarizzare con la sensazione del nastro rotante.
- d. Quando ci si sente a proprio agio aumentare la velocità del nastro premendo il pulsante VELOCITÀ UP sulla console o sulle prese del manubrio superiore, quindi abbandonare la presa sui corrimano e correre sincronizzando il movimento delle braccia.
- e. Durante l'allenamento è importante mantenere una adeguata concentrazione per evitare incidenti.
- f. E' consigliabile mantenere una corretta postura di corsa con sguardo in avanti e non modificare la propria posizione soprattutto alle velocità più elevate.
- g. Durante l'esercizio valutare spesso il battito cardiaco, impugnando con entrambe le mani i sensori pulsazioni sui corrimano oppure indossando la fascia toracica, il dato verrà visualizzato sul display 'PULSE'.



3.4

CONSOLE DI CONTROLLO - (DISPLAY)

TIME - Durata (min.)

- Mostra il TEMPO di durata dell'esercizio partendo da zero; oppure il conteggio alla rovescia dal tempo impostato come obiettivo fino a zero.

DISTANCE - Distanza percorsa (km)

- Mostra la DISTANZA totale percorsa dall'inizio dell'esercizio, oppure il conteggio residuo dalla distanza impostata fino a zero (distanza al termine dell'esercizio).
Durante il Body Fat Test mostra il dato del Fat %.

CALORIES - Consumo calorico (Cal.)

- Mostra le CALORIE consumate dall'inizio dell'allenamento, oppure il conteggio residuo dalle calorie impostate fino a zero. (*)

PULSE - Frequenza cardiaca (bpm)

- Appoggiando entrambi i palmi delle mani sui sensori di rilevazione pulsazioni cardiache oppure indossando il trasmettitore a fascia toracica, il display visualizza la frequenza cardiaca (*).

STEP - Conta passi

- Mostra il conteggio del NUMERO DI PASSI dall'inizio dell'esercizio (soltanto in Modalità Corsa); oppure il conteggio alla rovescia dal numero di passi impostato come obiettivo fino a zero.

(*) Ricordiamo che i dati forniti dalla console sono approssimativi in base alle condizioni d'uso e non possono essere utilizzati come riferimento in ambito medico.

PACE - Passo (min./km)

- Mostra il PASSO, il tempo in minuti necessario a percorrere un chilometro all'andatura corrente.

INCLINE - Inclinazione del piano di corsa (livello)

- Mostra il LIVELLO DI INCLINAZIONE del piano di corsa.

SPEED - Velocità del nastro (km/h)

- Mostra la VELOCITÀ del nastro.

PROFILO INCLINAZIONE E VELOCITÀ

- Indicatore grafico a matrice che visualizza il profilo dell'esercizio mostrando la variazione dell'inclinazione e della velocità nella sessione in corso. In fase di selezione programma visualizza anche il profilo inclinazione e velocità dei programmi predefiniti.

PROGS. - Numero di programma

- Mostra il NUMERO DI PROGRAMMA durante la fase di selezione programmi e visualizza il programma attivo durante l'esercizio.

DISPLAY CENTRALE

- Il grande display centrale visualizza uno dei dati seguenti: Time, Distance, Speed, Calories, Pulse; per selezionare il dato da mostrare premere il pulsante DISPLAY-ALT. Durante il Body-Fat Test mostra il dato Fat%.

DATI UTENTE

- Spie di indicazione dei riferimenti personali per il calcolo del Body Fat Test: Maschio/Femmina, Peso, Statura, Età.

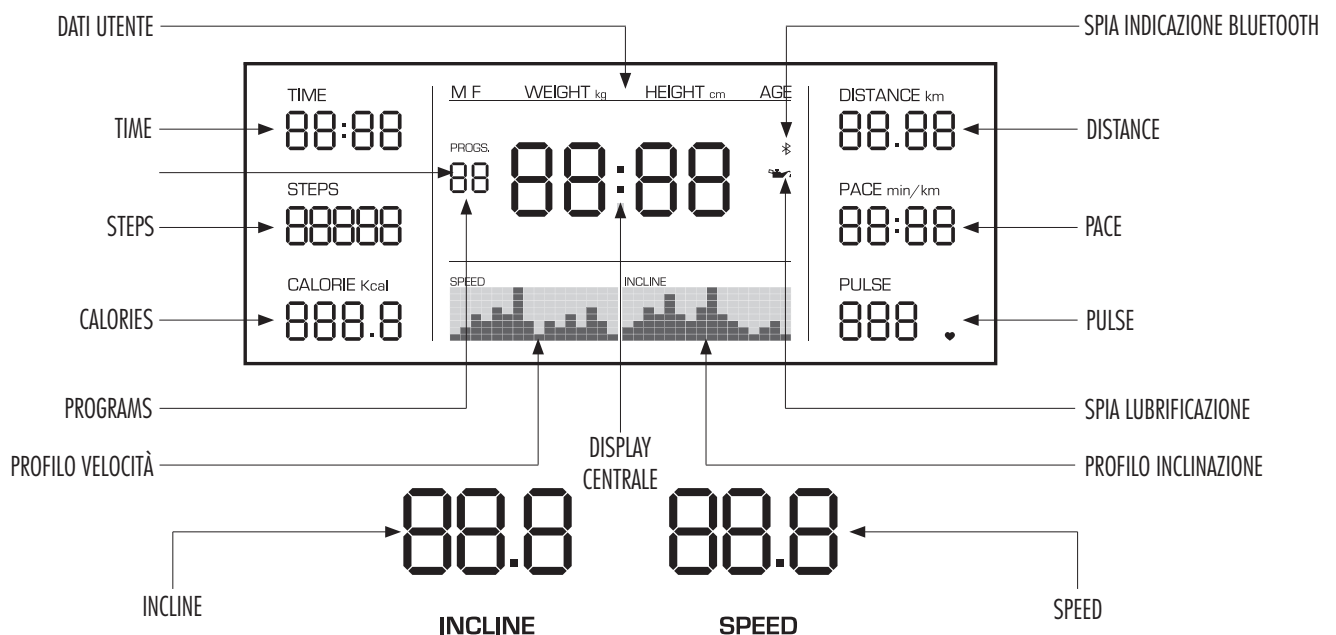

START

Premere il pulsante per avviare l'esercizio in tutte le modalità d'uso dell'attrezzo.

STOP

Premere il pulsante per fermare e mettere in PAUSA l'esercizio in esecuzione, i dati dell'esercizio vengono mantenuti in memoria. Per uscire dalla PAUSA e ripartire con l'esercizio premere il pulsante START. Per azzerare i dati dell'esercizio, premere due volte il pulsante STOP.

Speed Up/Down - (Velocità del nastro)

- Prima di cominciare un esercizio, per introdurre i parametri di programma premere i pulsanti SPEED Up/Down.
- Nel corso dell'esercizio, per aumentare o diminuire la velocità del nastro, premere i pulsanti SPEED Up/Down, (mantenendo premuto il pulsante i valori aumentano o diminuiscono velocemente).

INCLINE Up/Down - (Inclinazione piano di corsa)

- Nel corso dell'esercizio, per aumentare o diminuire l'inclinazione del piano, premere i pulsanti INCLINE Up/Down, (mantenendo premuto il pulsante i valori aumentano o diminuiscono velocemente).

SELEZIONE RAPIDA PROGRAMMI

Tasti per il richiamo rapido ai seguenti programmi: Manual (P1), Interval (P2), Lose Weight (P3), Walk (P4), Run (P5) **modalità corsa**, Climb (P6) **modalità scalata**.

SELEZIONE RAPIDA VELOCITÀ/INCLINAZIONE

Quando viene premuto uno dei tasti destri di selezione rapida della velocità il tappeto si porta al livello di velocità indicato sul pulsante stesso: 6 km/h, 8 km/h, 10 km/h.

Quando viene premuto uno dei tasti sinistri di selezione rapida dell'inclinazione il tappeto si porta al livello di inclinazione indicato sul pulsante stesso:

modalità corsa: 3%, 5%, 7% - modalità scalata: 10%, 20%, 30%.

MODALITÀ CORSA

Dalla condizione di stand-by, premere il tasto RUN per attivare la modalità corsa:

Velocità: 0,8 ÷ 18 km/h - Inclinazione: -2% ÷ 15% su 18 livelli.

MODALITÀ SCALATA

Dalla condizione di stand-by, premere il tasto CLIMB per attivare la modalità scalata:

Velocità: 0,8 ÷ 6 km/h - Inclinazione: -2% ÷ 40% su 43 livelli.

DISPLAY ALT

Con esercizio in corso premere DISPLAY ALT per selezionare il dato da visualizzare sul display centrale.

PROG - (programmi Predefiniti: P1 ÷ P12, FAT, HRC.

Dalla condizione di stand-by, premere più volte il pulsante PROG per scorrere e selezionare uno dei programmi Predefiniti: P1 ÷ P12, FAT Test e HRC.

MODE

Dalla condizione di stand-by, premere il pulsante MODE per definire il proprio allenamento su uno dei 3 obiettivi impostabili a piacere: durata dell'allenamento, distanza che si intende percorrere, quantità di calorie che si intende consumare.

Quando vengono inseriti dei valori per Time, Distance o Calorie, nel corso dell'esercizio, il display interessato eseguirà il conteggio alla rovescia dal valore impostato fino a zero, momento nel quale l'esercizio si conclude.

CHIAVE DI SICUREZZA

La chiave di sicurezza è un dispositivo di sicurezza molto importante. Staccare la chiave dopo ogni utilizzo del prodotto. Collegare la chiave di sicurezza prima di cominciare l'allenamento con il prodotto; quando la chiave non è inserita la console rimane spenta. La chiave di sicurezza ha una corda e una clip che deve essere fissata alla cintura dei pantaloncini.

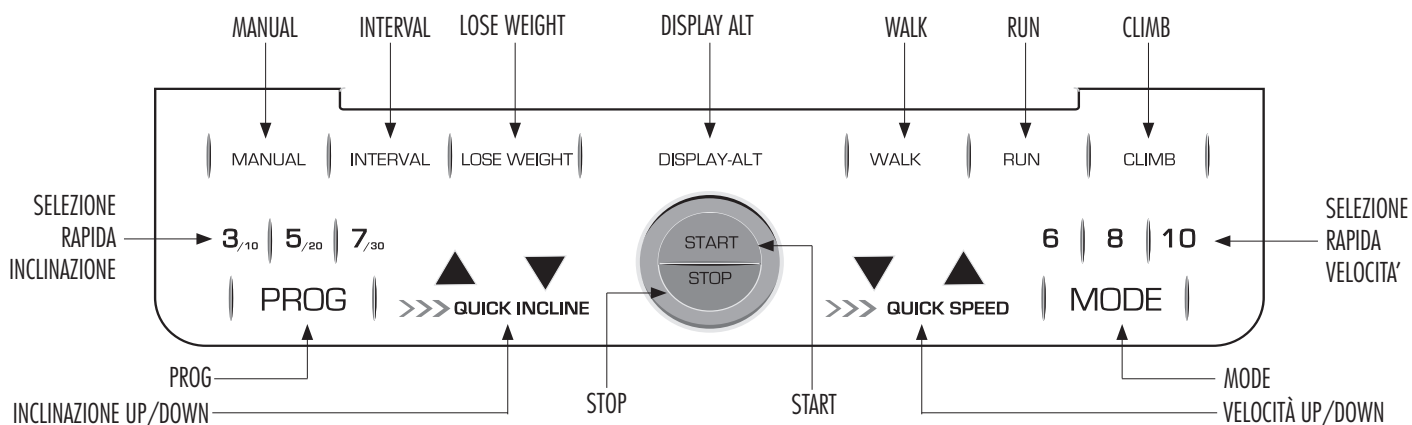

ACCENSIONE ATTREZZO

- Per accendere l'attrezzo premere l'interruttore generale di rete su I=ON, si accende la spia rossa integrata per segnalare che l'attrezzo è alimentato. L'interruttore è posto nella parte posteriore, nel vano motore fianco del cavo elettrico. Dopo l'accensione posizionare la chiave di sicurezza nella sede sulla console; viene eseguito un test diagnostico per la verifica della scheda logica

PAUSA E ARRESTO ESERCIZIO

- Quando il nastro è in funzione, premere una volta STOP per fermarlo in modalità PAUSA; per riprendere l'esercizio premere START, per annullare l'esercizio e cancellare i dati correnti premere una seconda volta STOP.

FERMATA DI EMERGENZA

- Per fermare immediatamente un esercizio ed arrestare il nastro tempestivamente, estrarre la chiave di sicurezza dalla sua sede; viene emesso un segnale acustico e i display visualizzano ----, il nastro si arresta immediatamente mantenendo l'eventuale inclinazione del piano di corsa.

MODALITÀ QUICKSTART

- Accendere il prodotto mettendo l'interruttore di rete su ON e collegando la chiave di sicurezza.
- Dopo l'accensione la console rimane in condizione di stand-by, per avviare subito un esercizio in modalità quickstart salire sul piano di corsa mantenendo i piedi sulle pedane laterali quindi premere il pulsante START, dopo un conteggio alla rovescia di 3 secondi il nastro parte alla minima velocità.
- Agire sui pulsanti VELOCITÀ e INCLINAZIONE per regolare in tempo la reale la velocità del nastro e l'inclinazione del piano di corsa, agire sui tasti a selezione rapida per una immediata risposta.
- TIME, DISTANCE, CALORIES e STEPS incrementano i valori in base allo svolgersi dell'esercizio che viene portato avanti sino all'arresto effettuato premendo il pulsante STOP due volte oppure staccando la chiave di sicurezza.

Nota: il display Pulse visualizza le pulsazioni al minuto quando vengono impugnati i sensori di rilevazione pulsazioni sul corrimano centrale oppure quando viene indossata la fascia toracica.

MODALITÀ COUNTDOWN

- Accendere il prodotto mettendo l'interruttore di rete su ON e collegando la chiave di sicurezza.
- Dopo l'accensione la console rimane in condizione di stand-by, per selezionare la modalità Countdown premere il pulsante MODE per definire il proprio allenamento sulla base di uno degli "obiettivi" (Durata, Distanza, Calorie) impostabili a piacere. Il display corrispondente alla funzione scelta lampeggia e premendo MODE in successione si può decidere di impostare la durata, la distanza o il consumo di calorie come obiettivi dell'allenamento.
- Agire sui pulsanti SPEED Up/Down per impostare l'obiettivo selezionato che viene mostrato sul display corrispondente:
 - Durata:**
valore pre-impostato 30 minuti - (range: 5:00 ÷ 99:00),
 - Distanza:**
valore pre-impostato 1 km - (range: 0:50 ÷ 99:90),
 - Consumo di calorie:**
valore preimpostato 50 Cal - (range: 10 ÷ 999).
- Dopo aver impostato i dati dell'allenamento salire sul piano di corsa mettendo i piedi sulle pedane laterali, quindi premere il pulsante START, dopo un conteggio alla rovescia di 3 secondi il nastro parte a minima velocità.
- Agire sui pulsanti VELOCITÀ e INCLINAZIONE per regolare in tempo la reale la velocità del nastro e l'inclinazione del piano di corsa, agire sui tasti a selezione rapida per una immediata risposta.
- Il display relativo all'obiettivo selezionato visualizza il conteggio alla rovescia partendo dal valore impostato fino a zero.
- L'esercizio termina alla fine del conteggio alla rovescia dell'obiettivo impostato. L'esercizio può essere concluso in ogni momento premendo STOP due volte oppure staccando la chiave di sicurezza.

Nota: il display Pulse visualizza le pulsazioni al minuto quando vengono impugnati i sensori di rilevazione pulsazioni sul corrimano centrale oppure quando viene indossata la fascia toracica.

3.7

PROGRAMMI PREDEFINITI (P1÷P12)

- Accendere il prodotto mettendo l'interruttore di rete su ON e collegando la chiave di sicurezza.
- Salire sul piano di corsa mantenendo i piedi sulle pedane laterali, dopo l'accensione la console rimane in attesa di comandi in condizione di stand-by. Premere il pulsante PROG fino a selezionare uno dei programmi di allenamento predefiniti P1 ÷ P12, il display PROGRS visualizza il numero di programma e sui display a matrice viene mostrato il profilo di programma, continuare a premere PROG fino a selezionare il programma desiderato oppure premere uno dei sei tasti di richiamo rapido programma nella parte superiore della tastiera: Manual (P1), Interval (P2), LoseWeight (P3), Walk (P4), Run (P5), Climb (P6).
- Dopo la selezione del programma si può impostare la durata del programma predefinito oppure partire immediatamente con l'esercizio premendo il pulsante START, in tal caso la durata del programma di allenamento è fissata a 30 minuti.
- Per impostare la *Durata* (Range 05÷99 minuti, visualizzata sul display TIME), dopo la selezione del programma desiderato agire sui pulsanti SPEED Up/Down e successivamente premere START; dopo un conteggio alla rovescia di 3 secondi il nastro parte secondo il profilo velocità e inclinazione del programma selezionato.
- Ogni programma di allenamento si compone di 16 segmenti (o step) che vengono suddivisi a seconda del tempo di durata che si è impostato. A ciascun segmento corrisponde un valore di velocità del nastro e di inclinazione del piano che la console gestisce in maniera autonoma, secondo il profilo impostato dal programma selezionato. In qualunque momento è possibile cambiare la velocità del nastro agendo sui pulsanti SPEED e l'inclinazione del piano agendo sui pulsanti INCLINE.
- Il programma di allenamento termina alla fine del conteggio alla rovescia della durata impostata. L'esercizio può essere concluso in ogni momento premendo STOP due volte oppure staccando la chiave di sicurezza.

Nota: il display Pulse visualizza le pulsazioni al minuto quando vengono impugnati i sensori di rilevazione pulsazioni sul manubrio oppure quando viene indossata la fascia toracica.

MODALITÀ CORSA

PROGRAMMI	STEP	La DURATA impostata nei programmi è divisa in 16 step con distinti valori speed/incline															
		1	2	3	4	5	6	7	8	9	10	11	12	13	14	15	16
P1 (MANUAL)	SPEED	5	5	5	5	5	5	5	5	5	5	5	5	5	5	5	5
	INCLINE	2	2	2	2	2	2	2	2	2	2	2	2	2	2	2	2
P2 (INTERVAL)	SPEED	5	10	10	5	5	10	10	5	5	10	10	5	5	10	10	5
	INCLINE	2	2	4	4	6	6	6	6	4	4	4	4	2	2	2	2
P3 (LOSE WEIGHT)	SPEED	5	5	8	8	5	5	5	8	8	5	5	5	8	8	5	5
	INCLINE	2	2	4	4	4	4	4	4	4	4	4	4	2	2	2	2
P4 (WALK)	SPEED	5	7	7	8	8	7	7	10	10	7	5	5	7	7	10	5
	INCLINE	2	2	4	4	4	4	4	4	4	4	4	4	2	2	2	2
P5 (RUN)	SPEED	5	9	9	11	11	12	5	5	9	9	11	11	12	9	9	5
	INCLINE	2	2	4	4	4	4	4	4	4	4	4	4	2	2	2	2
P6 (CLIMB)	SPEED	5	7	8	10	12	10	8	5	5	8	10	12	10	8	7	5
	INCLINE	2	2	4	4	6	6	6	6	4	4	4	4	2	2	2	2
P7	SPEED	5	6	6	6	7	8	10	10	8	9	10	10	8	6	5	5
	INCLINE	0	5	5	5	4	4	4	3	3	3	3	4	4	4	0	0
P8	SPEED	5	5	5	5	6	7	5	6	7	5	6	7	5	5	5	5
	INCLINE	0	4	4	4	3	3	6	6	6	7	7	8	8	9	0	0
P9	SPEED	5	5	5	8	9	9	6	8	9	6	8	9	6	6	5	5
	INCLINE	0	5	5	5	6	6	6	7	8	9	9	9	10	10	0	0
P10	SPEED	5	6	6	9	9	6	9	10	6	10	11	11	6	6	5	5
	INCLINE	0	5	5	6	6	6	4	4	6	6	5	5	8	8	0	0
P11	SPEED	5	6	7	8	9	7	6	8	10	10	8	8	7	6	5	5
	INCLINE	0	6	6	6	7	5	8	8	4	4	4	5	5	8	0	0
P12	SPEED	5	7	10	12	9	9	12	12	9	9	12	12	7	7	5	5
	INCLINE	0	5	3	2	6	6	2	2	2	2	2	4	5	6	0	0

MODALITÀ SCALATA

PROGRAMMI	STEP	La DURATA impostata nei programmi è divisa in 16 step con distinti valori speed/incline															
		1	2	3	4	5	6	7	8	9	10	11	12	13	14	15	16
P1 (MANUAL)	SPEED	2	2	2	2	2	2	2	2	2	2	2	2	2	2	2	2
	INCLINE	10	10	10	10	10	10	10	10	10	10	10	10	10	10	10	10
P2 (INTERVAL)	SPEED	2	5	5	2	2	5	5	2	2	5	5	2	2	5	5	2
	INCLINE	10	10	20	20	30	30	30	30	20	20	20	20	10	10	10	10
P3 (LOSE WEIGHT)	SPEED	2	2	4	4	2	2	2	4	4	2	2	2	4	4	2	2
	INCLINE	10	10	20	20	20	20	20	20	20	20	20	20	10	10	10	10
P4 (WALK)	SPEED	2	3	3	4	4	3	3	5	5	3	2	2	3	3	5	2
	INCLINE	2	2	4	4	4	4	4	4	4	4	4	4	2	2	2	2
P5 (RUN)	SPEED	2	5	5	6	6	6	2	2	5	5	6	6	6	5	5	2
	INCLINE	10	10	20	20	20	20	20	20	20	20	20	20	10	10	10	10
P6 (CLIMB)	SPEED	2	3	4	5	6	5	4	2	2	4	5	6	5	4	3	2
	INCLINE	10	10	20	20	30	30	30	30	20	20	20	20	10	10	10	10

Nota: le due tabelle in alto riportano i distinti valori di velocità e inclinazione nelle due modalità di funzionamento del prodotto, modalità Corsa e modalità Scalata.

- Accendere il prodotto mettendo l'interruttore di rete su ON e collegando la chiave di sicurezza.
- Salire sul piano di corsa mantenendo i piedi sulle pedane laterali, dopo l'accensione la console rimane in attesa di comandi in condizione di stand-by.
Premere il pulsante PROG fino a selezionare il programma PI (oppure premere il tasto di richiamo rapido MANUAL), il display PROGRS visualizza il programma Nr. 1 e sui display a matrice viene mostrato il profilo di da comporre con la prima spia accesa.
- Dopo la selezione del programma si può impostare la durata del programma predefinito oppure partire immediatamente con l'esercizio (nel caso sia già stato memorizzato un programma Custom) premendo il pulsante START, in tal caso la durata del programma di allenamento è fissata a 30 minuti.
- Per impostare la *Durata* del programma Custom (Range 05÷99 minuti, visualizzata sul display TIME), agire sui pulsanti SPEED Up/Down dopodichè premere il pulsante MODE per creare il profilo personalizzato "Custom".
- Il programma Custom si compone di 16 segmenti (o step), in ciascun segmento si può impostare velocità del nastro e inclinazione del piano; i 16 segmenti costituiscono il profilo del programma Custom, per la loro impostazione premere il pulsante MODE.
- Premere il pulsante START per avviare il programma Custom, dopo un conteggio alla rovescia di tre secondi il nastro parte secondo il profilo programmato.
- Il programma di allenamento termina alla fine del conteggio alla rovescia della durata impostata. L'esercizio può essere concluso in ogni momento premendo STOP due volte oppure staccando la chiave di sicurezza.

Nota: il display Pulse visualizza le pulsazioni al minuto quando vengono impugnati i sensori di rilevazione pulsazioni sul manubrio oppure quando viene indossata la fascia toracica.

SEGMENTO 01 :

- tramite i pulsanti SPEED impostare la velocità riferita al segmento 01, la velocità viene indicata sul display "Speed" e sul relativo display a grafico a matrice;
- tramite i pulsanti INCLINE impostare l'inclinazione riferita al segmento 01, l'inclinazione viene indicata sul display "Incline" e sul relativo display a grafico a matrice, quindi premere MODE per confermare e passare all'impostazione del segmento successivo.

SEGMENTO 02 :

- tramite i pulsanti SPEED impostare la velocità riferita al segmento 02, la velocità viene indicata sul display "Speed" e sul relativo display a grafico a matrice;
- tramite i pulsanti INCLINE impostare l'inclinazione riferita al segmento 02, l'inclinazione viene indicata sul display "Incline" e sul relativo display a grafico a matrice, quindi premere MODE per confermare e passare all'impostazione del segmento successivo.
- Dopo aver completato il profilo esso resta memorizzato nella console; per creare un nuovo programma Custom occorre modificare il programma memorizzato.

Tramite i sensori di rilevazione pulsazioni cardiache Hand Pulse, il programma Fat Test permette di eseguire la misura della percentuale di massa grassa corporea.

Vi ricordiamo che il dato rilevato è solamente un indice di riferimento approssimativo e teorico, utile per valutare i progressi del proprio stato di forma fisica, nel corso di un programma di allenamento.



- **Per tutti i portatori di pacemaker o di altri apparecchi elettronici, il programma Fat Test è vietato.**
- **Il programma Fat Test deve essere svolto solo quando il nastro è completamente fermo.**
- Accendere il prodotto mettendo l'interruttore di rete su ON e collegando la chiave di sicurezza.
- Salire sul piano di corsa mantenendo i piedi sulle pedane laterali, dopo l'accensione la console rimane in attesa di comandi in condizione di stand-by.
Premere il pulsante PROG fino a selezionare il programma FAT TEST, il display centrale visualizza la sigla FAT; premere il pulsante MODE per avviare il programma, il display visualizza **F-1**. Viene richiesto l'introduzione del *GENERE* di utilizzatore, quindi agire sui pulsanti SPEED Up/Down per impostare **M** nel caso di utilizzatore Maschio oppure **F** nel caso di utilizzatore Femmina, quindi premere il pulsante MODE per confermare.

- Il display visualizza **F-2**, viene richiesta l'introduzione dell'età dell'utilizzatore (**AGE**), quindi agire sui pulsanti SPEED Up/Down per introdurre il dato (range 10÷99 anni) e premere il pulsante MODE per confermare.
- Il display visualizza **F-3**, viene richiesta l'introduzione dell'altezza dell'utilizzatore (**HEIGHT**), quindi agire sui pulsanti SPEED Up/Down per introdurre il dato (range: 100÷200 cm) e premere il pulsante MODE per confermare.
- Il display visualizza **F-4**, viene richiesta l'introduzione del peso dell'utilizzatore (**WEIGHT**), quindi agire sui pulsanti SPEED Up/Down per introdurre il dato (range: 20÷150 kg) e premere il pulsante MODE per confermare e per avviare la procedura di misurazione della massa grassa percentuale, il display visualizza **F-5**, viene richiesto di premere con forza entrambe le mani sui sensori di rilevazione pulsazioni cardiache, fino a quando, dopo pochi secondi, sul display compare la misura risultante della massa grassa percentuale.
- Quando la console non riesce a calcolare la percentuale di massa grassa, può essere dovuto a inserimento errato dei dati di base dell'utilizzatore, oppure alla pelle delle mani troppo secca che non permette un contatto ottimale sui rilevatori.
In tale circostanza è necessario premere STOP quindi ripetere le procedure di rilevazione, avendo l'accortezza di inumidirsi leggermente le mani.

Tabella di riferimento corrispondente all'indicazione del Fat Test :

Età	Femmina				Maschio			
	Snello	Normale	Grasso	Obeso	Snello	Normale	Grasso	Obeso
10-16	< 36	36-46	47-53	> 53	< 20	20-29	30-34	> 34
17-39	< 40	40-50	51-56	> 56	< 22	22-31	32-36	> 36
40-55	< 46	46-58	59-64	> 64	< 23	23-32	33-37	> 37
56-85	< 48	48-60	61-66	> 66	< 24	24-33	34-38	> 38

Il programma HRC è un sistema di allenamento nel quale il computer regola automaticamente la velocità del nastro e l'inclinazione del piano a seconda della frequenza cardiaca rilevata.

È importante che l'utilizzatore imposti il valore di soglia cardiaca attenendosi alle indicazioni e alla tabella di riferimento riportata nella sezione: "Il programma di allenamento", sempre e solo dopo aver consultato il proprio medico.



PERICOLO

È obbligatorio consultare il proprio medico prima dell'utilizzo del programma HRC.

- Accendere il prodotto mettendo l'interruttore di rete su ON e collegando la chiave di sicurezza.
 - Salire sul piano di corsa mantenendo i piedi sulle pedane laterali, dopo l'accensione la console rimane in attesa di comandi in condizione di stand-by.
Premere il pulsante PROG fino a selezionare il programma HRC, il display centrale visualizza la sigla HRC; e premere il pulsante MODE per impostare i parametri del programma HRC.
- NOTA:** il programma HRC può essere selezionato solo in modalità CORSA.
- Sul display *Time* viene visualizzata in maniera lampeggiante l'ETÀ dell'utente (Age) 30 (età pre-impostata), agire sui pulsanti SPEED Up/Down per introdurre il dato (15 ÷ 80 anni) e premere il pulsante MODE per confermare.
 - Sul display *Pulse* viene visualizzata in maniera lampeggiante la FREQUENZA CARDIACA suggerita dalla console (valore pre-impostato 114 bpm), calcolata in base ad un algoritmo che tiene conto dell'età impostata. Il dato proposto può essere modificato in base alle vostre condizioni di salute e al livello di preparazione atletica agendo sui pulsanti SPEED Up/Down per introdurre il dato (84 ÷ 195 bpm) e premere il pulsante MODE per confermare.
 - Sul display *Speed* viene visualizzata in maniera lampeggiante la VELOCITÀ MASSIMA durante lo svolgimento del programma: 10 km/h il valore pre-impostato, agire sui pulsanti SPEED Up/Down per introdurre il dato (3.0 ÷ 18.0 km/h) e premere il pulsante MODE per confermare.

- Sul display *Time* viene visualizzata la DURATA del programma: 10 minuti il valore pre-impostato, agire sui pulsanti SPEED Up/Down per introdurre il dato (10:00 ÷ 99:00 minuti) e premere il pulsante MODE per confermare.
- Dopo aver terminato l'introduzione di tutti i parametri sopra elencati, per cominciare il programma HRC è necessario indossare la fascia toracica, poiché questo garantisce una rilevazione più precisa del battito cardiaco rispetto ai sensori di rilevazione posti sul corrimano. Verificare che la console riceva regolarmente il segnale dalla fascia e premere il pulsante START. Dopo un conteggio alla rovescia di tre secondi il nastro parte e il programma di allenamento comincerà secondo i parametri introdotti.
- La velocità del nastro e l'inclinazione del piano vengono controllate dalla console che provvederà ad aumentarla o a diminuirla a seconda che il battito cardiaco rilevato si allontani o si avvicini al valore di soglia impostato. Si può modificare manualmente velocità e inclinazione agendo sui pulsanti relativi, tuttavia la modifica avviene sempre entro l'ambito di controllo della console, a seconda della frequenza cardiaca rilevata.
- La durata del programma corrisponde al tempo impostato (fino a quando il display TIME arriva a zero). L'esercizio può essere concluso in ogni momento premendo il pulsante STOP due volte o staccando la chiave di sicurezza.

NOTE:

- Quando non viene rilevato in modo continuo il segnale della frequenza cardiaca, la velocità del nastro e il livello di inclinazione del piano di corsa vengono portati a zero, la console arresta l'esercizio e rimanda un messaggio di assenza pulsazioni (NO HR).



PERICOLO

Qualora sul display Pulse venissero visualizzati valori delle pulsazioni cardiache non attendibili o troppo variabili, NON impiegate il programma HRC, verificare la presenza, vicino al prodotto, di sorgenti elettromagnetiche che possano innescare radiodisturbi. Nel caso il problema persistesse contattate il servizio assistenza.



PERICOLO

Prima di effettuare qualsiasi operazione di pulizia o di manutenzione, spegnere l'attrezzo agendo sull'interruttore di rete e staccare la spina di alimentazione dalla presa a muro.



ATTENZIONE

NON utilizzare sostanze infiammabili, tossiche o nocive per la pulizia, ma soltanto prodotti a base di acqua e panni morbidi.

NON utilizzare solventi contenenti derivati del petrolio come acetone, benzene oppure oli contenenti sostanze cloriche, il tetracloruro di carbonio, l'ammoniaca che possono danneggiare e corrodere le parti di plastica.

- Il sudore è un liquido organico nel quale sono presenti sali capaci di intaccare il metallo; per questo motivo **dopo ogni sessione di allenamento**, è necessario effettuare una accurata pulizia del prodotto per rimuovere i residui di sudore facendo uso di un panno in microfibra inumidito di sapone neutro. Intervenire soprattutto sulle parti metalliche, in modo da prevenire fenomeni che pregiudicano la durata del telaio e della verniciatura che possono compromettere la garanzia.
- Per pulire la console utilizzare un panno soffice appena inumidito, per impedire di rigare le superfici lucide.
- Fare attenzione, quando si pulisce l'attrezzo a non strofinare con troppa forza sulla console.

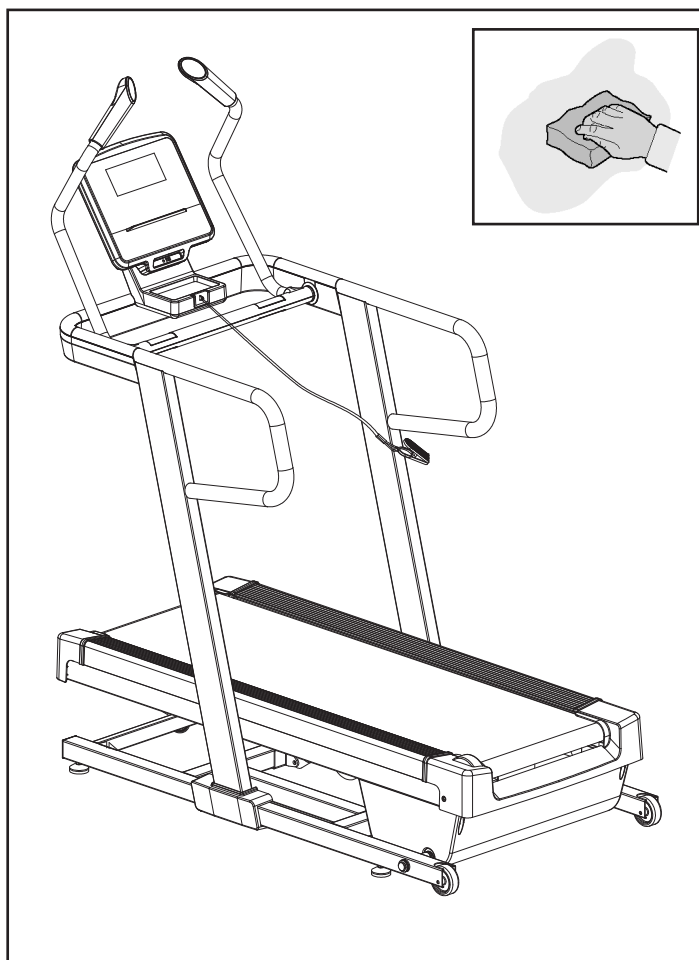

4.1

LUBRIFICAZIONE NASTRO DI CORSA



Il piano di corsa è pre-lubrificato di fabbrica e non è necessario effettuare la lubrificazione al primo utilizzo dell'attrezzo.

La lubrificazione del nastro di corsa è una operazione importante e deve essere effettuata secondo le modalità di seguito prescritte. La mancata lubrificazione del nastro di corsa comporta un maggior attrito nello scorrimento del nastro sul piano che è causa della rottura del motore, della scheda di potenza e un consumo precoce del nastro e del piano di corsa. La garanzia non copre i danni dovuti a negligenza o a mancata manutenzione.

Il piano di corsa deve essere lubrificato con l'apposito lubrificante silconico ogni circa 300 km di utilizzo o dopo un lungo periodo di inattività e in ogni caso tutte le volte che il piano di corsa vi sembra asciutto.

Procedure per la lubrificazione periodica del piano di corsa:

- Arrestare il nastro, spegnere l'attrezzo e staccare la spina elettrica dalla presa di alimentazione.
- Sollevare il nastro ai bordi delle pedane e intervenire ad una distanza di circa 60 cm dal vano motore; sollevare prima il lato sinistro, come mostrato in figura.
- Impiegando il lubrificante in dotazione, applicare sotto al nastro una quantità di lubrificante corrispondente a circa 5 mm del contenuto della bottiglietta, cercando di distribuirlo quanto più possibile al centro del piano di corsa.
- Ripetere l'operazione sollevando il bordo del nastro dal lato destro.
- In alternativa, la lubrificazione può essere svolta utilizzando una bomboletta di lubrificante silconico spray (non fornita), con quattro spruzzate da due secondi per lato.
- Fare partire il nastro alla minima velocità e camminare per alcuni minuti per distribuire il lubrificante sul piano di corsa.

INTERVALLO DI LUBRIFICAZIONE:

- Utilizzo del prodotto 3 ore a settimana: eseguire la lubrificazione ogni 6 mesi.
- Utilizzo del prodotto 5 ore a settimana: eseguire la lubrificazione ogni 3 mesi.
- Utilizzo del prodotto 7 ore a settimana: eseguire la lubrificazione ogni 2 mesi.
- Utilizzo del prodotto 10 ore a settimana: eseguire la lubrificazione ogni mese.

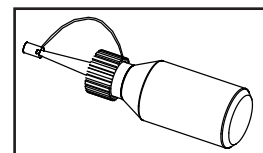

Lubrificante in dotazione

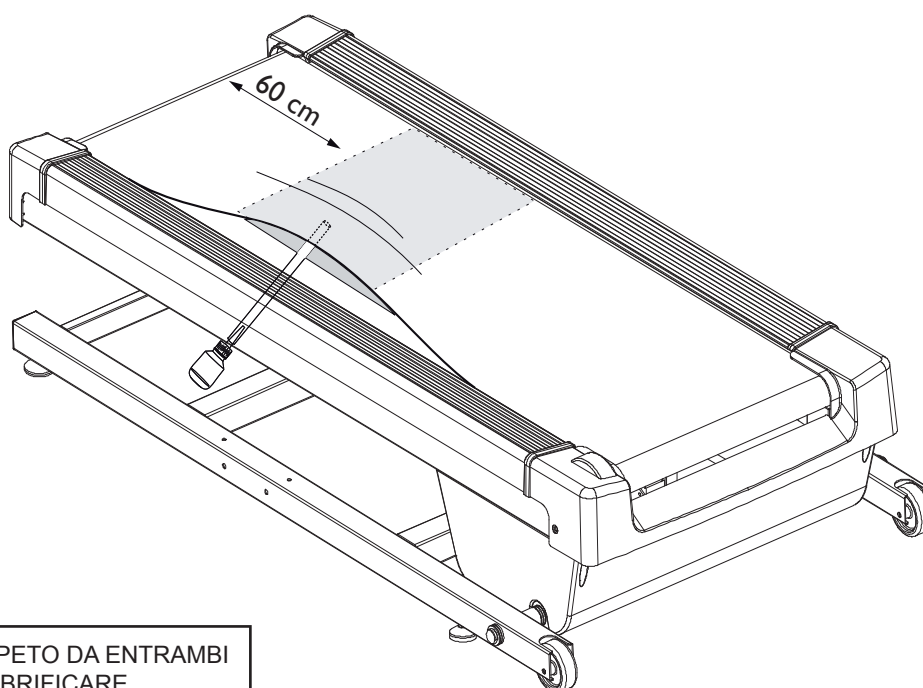

SOLLEVARE IL TAPPETO DA ENTRAMBI I LATI E LUBRIFICARE LA ZONA CENTRALE DEL PIANO

4.2

TENSIONAMENTO - CENTRATURA NASTRO



PERICOLO

Prima delle operazioni di centratura o tensionamento, spegnere l'attrezzo agendo sull'interruttore di rete e staccare la spina di alimentazione dalla presa a muro.

- Nel caso il nastro scorrevole tenda ad andare, durante il rotolamento, verso destra è necessario intervenire sulla vite di regolazione destra, girando in senso orario un quarto di giro per volta.
- Dopo ogni regolazione, senza salire sul piano di corsa, avviare il nastro in modalità manuale ad una velocità di 3-4 km/h per almeno due minuti, per poter verificare l'efficacia dell'intervento.
- Nel caso il nastro continui ad andare verso destra, semplicemente regolare la vite a sinistra di un quarto di giro in senso anti orario.
Le stesse regole valgono nel caso il nastro tenda ad andare verso sinistra.



ATTENZIONE

Ruotare le viti di tensionamento per non più di 1/4 di giro alla volta. Una eccessiva tensione del nastro può causare un precoce deterioramento delle pulegge, dei cuscinetti e del motore.

- Nel caso il nastro dovesse risultare poco teso, avvitare in senso orario entrambe le viti di un quarto di giro; se al contrario il nastro risultasse troppo teso svitare le viti di un quarto di giro in senso antiorario.

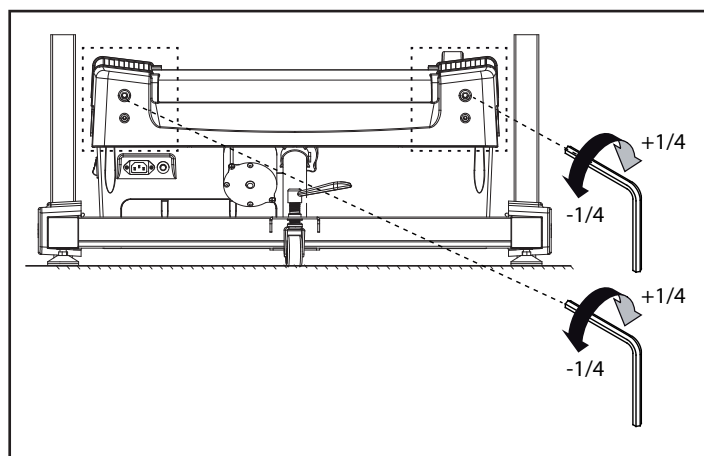
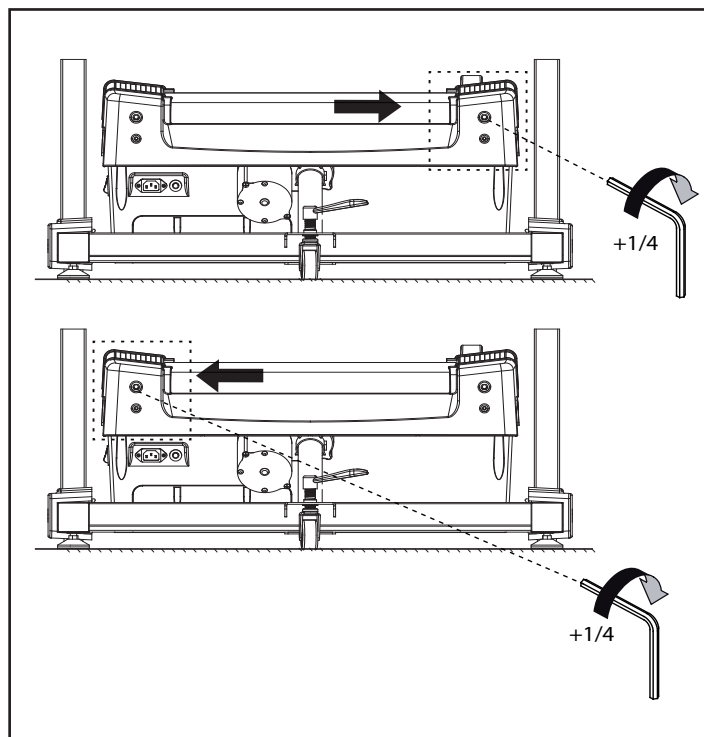

5.0

MESSA FUORI SERVIZIO - SMALTIMENTO



Il simbolo del cestino dei rifiuti con una croce sopra indica che i prodotti commercializzati rientrano nel campo di applicazione della Direttiva europea RoHS per lo smaltimento dei rifiuti di natura elettrica ed elettronica (RAEE).



La marcatura CE indica che il prodotto è totalmente conforme alla direttiva RoHS 2011/65/UE e nessuna delle componenti elettriche ed elettroniche incorporate al prodotto contiene livelli superiori a quelli previsti di talune sostanze ritenute pericolose per la salute umana.

Questo prodotto **NON** deve essere smaltito come rifiuto urbano, ma deve essere smaltito separatamente (nelle nazioni dell'Unione Europea), conferendolo negli appositi centri di raccolta preposti per lo smaltimento e il riciclaggio di tali prodotti.

Garlando S.p.A. incoraggia il rispetto della natura e della salute umana anche al di fuori dell'Unione Europea e auspica che vengano seguite le regole locali per lo smaltimento e il riciclaggio, utilizzando, quando possibile, la raccolta differenziata delle apparecchiature elettriche ed elettroniche, nonché dei numerosi componenti (quali ferro, rame, plastiche, ecc...) che possono essere recuperati e riutilizzati.

6.0

CATALOGO RICAMBI - ORDINE PARTI DI RICAMBIO

Per ordinare parti di ricambio riferirsi al disegno in esploso che si trova alla pagina seguente.

L'ordine delle parti di ricambio deve riportare le seguenti indicazioni:

1. Marca e modello del prodotto - vedi targhetta prodotto
2. Nome del particolare da sostituire - vedi lista ricambi
3. Numero di riferimento del particolare - vedi disegno esploso
4. Quantità richiesta.
5. Recapito e informazioni per la spedizione - vedi scheda per ordine ricambi, allegata al manuale

Per maggiore chiarezza effettuare l'ordine utilizzando una copia della scheda per ordine ricambi riportata nel cartoncino allegato al presente manuale, assieme al Certificato di Garanzia.

La richiesta delle parti di ricambio deve essere effettuata tramite una richiesta scritta, via fax oppure e-mail ai riferimenti di seguito riportati:

fax +39 0143.318594
e-mail: assistenza.toorx@garlando.it

Il presente catalogo può presentare talune piccole differenze dal prodotto posseduto; possono mancare eventuali aggiornamenti che il costruttore ha applicato nel contempo. In caso di difficoltà nella comprensione di disegni e descrizioni contattare il Centro Assistenza Tecnica al numero : +39 0143/318540 (dalle ore 9:00 alle 12:00 dal lunedì al venerdì).

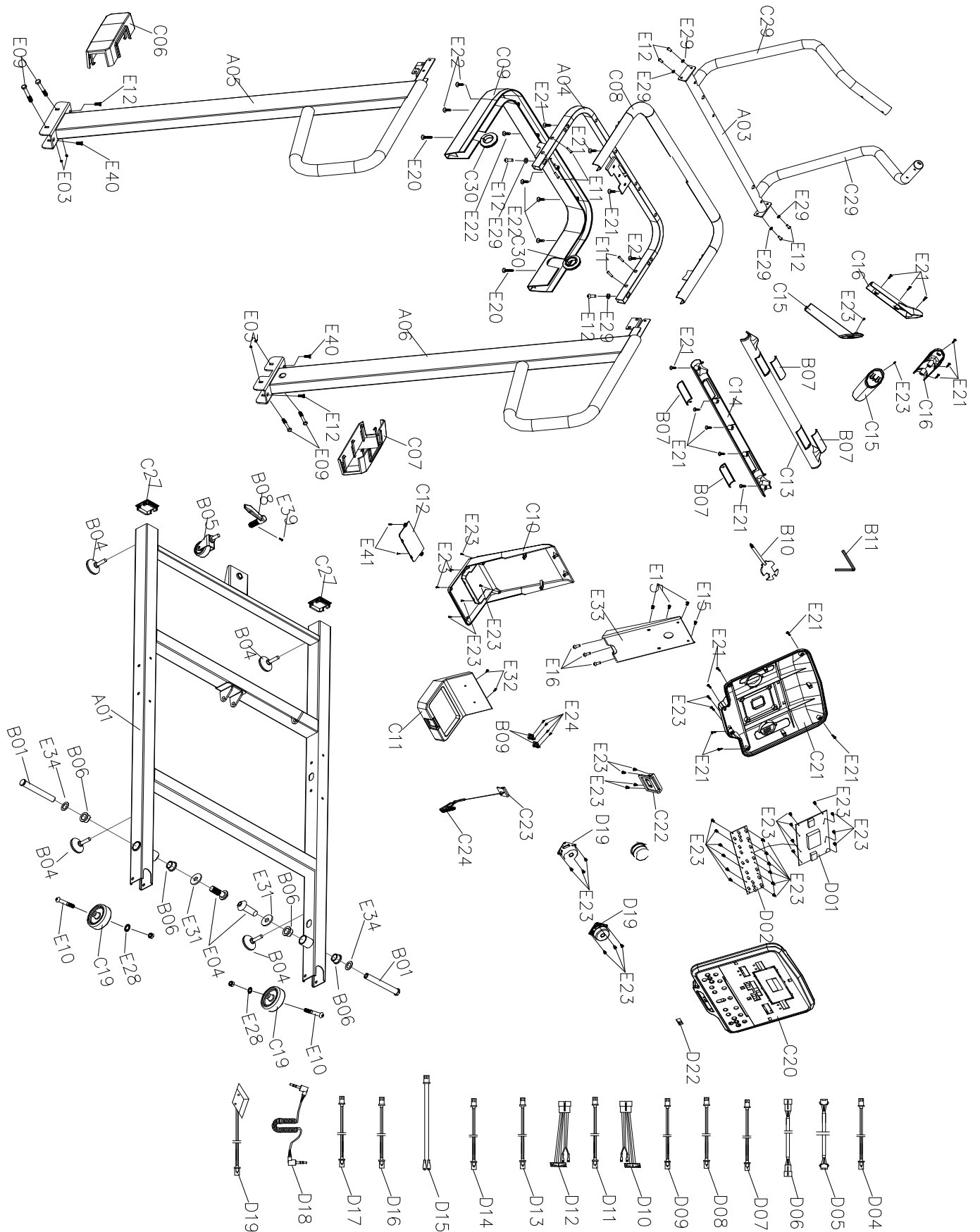

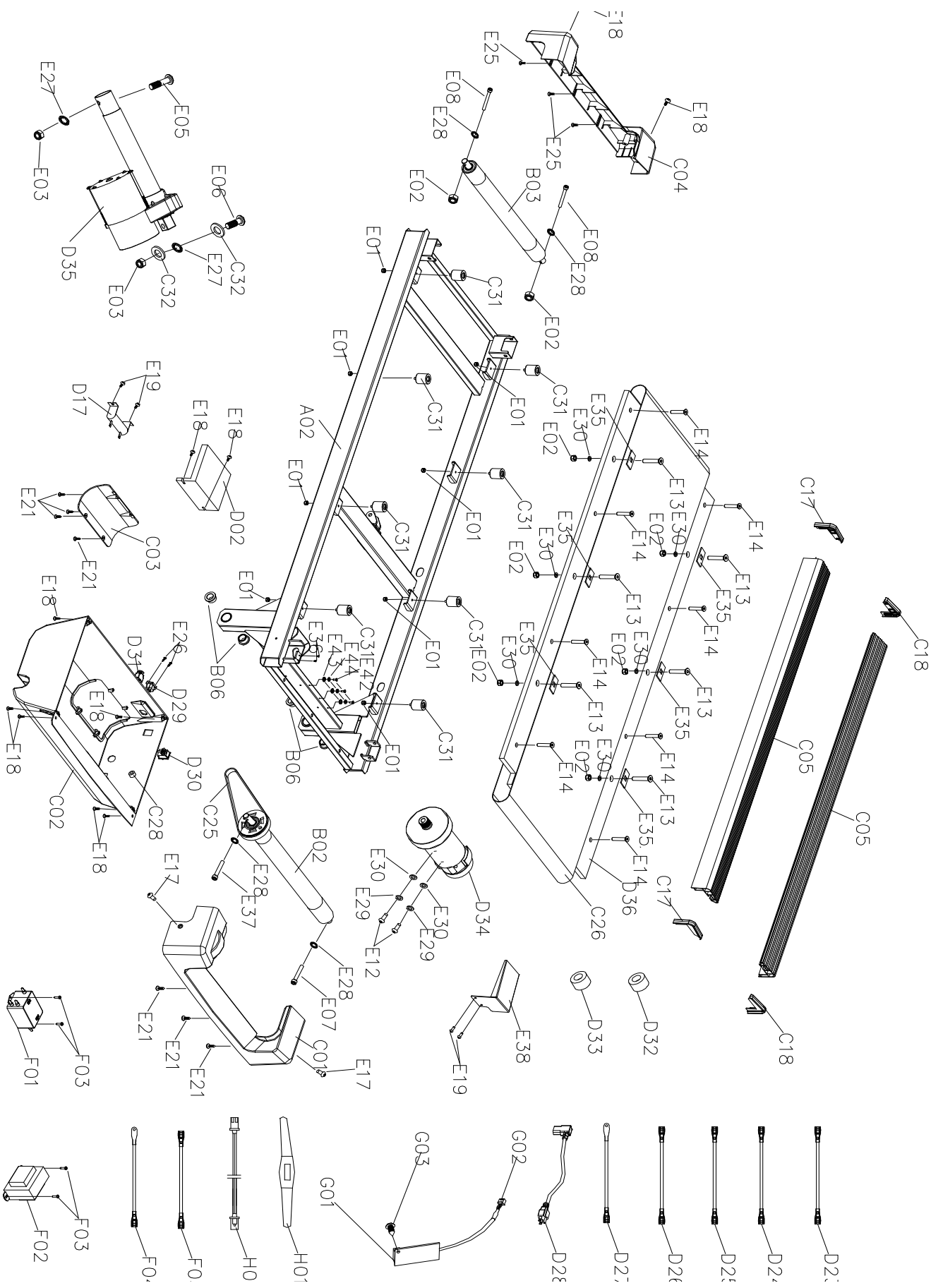

6.2
LISTA DEI RICAMBI

Pos.	Descrizione	Q.tà	Pos.	Descrizione	Q.tà
A01	Telaio di sostegno piano di corsa	1	D06	Cablaggio display estensione intermedia	1
A02	Telaio piano di corsa	1	D07	Cablaggio display estensione inferiore	1
A03	Manubrio superiore	1	D08	Cablaggio superiore puls. remota velocità	1
A04	Telaio di supporto console	1	D09	Cablaggio intermedia puls. remota velocità	1
A05	Montante SX	1	D10	Cablaggio inferiore puls. remota velocità	1
A06	Montante DX	1	D11	Cablaggio superiore puls. remota inclinazione	1
B01	Albero di inclinazione piano di corsa	2	D12	Cablaggio intermedia puls. remota inclinaz.	1
B02	Rullo motrice con puleggia	1	D13	Cablaggio inferiore puls. remota inclinazione	1
B03	Rullo di rinvio	1	D14	Resistore ceramico di potenza	1
B04	Piedino di livellamento	2	D15	Cablaggio superiore chiave di sicurezza	1
B05	Ruota di spostamento piroettante	1	D16	Cablaggio inferiore chiave di sicurezza	1
B06	Boccola metallica	8	D17	Cavetto ingresso audio con jack 3,5"	1
B07	Sensore di rilevazione pulsazioni	4	D18	Cablaggio ingresso USB	1
B08	Leva di regolazione altezza ruota piroettante	1	D19	Altoparlante	2
B09	Attacco chiave di sicurezza	2	D20	Cablaggio ingresso audio	1
B10	Chiave multipla + giravite a croce	1	D21	Sensore di velocità	1
B11	Chiave a brugola da 5	1	D22	Scheda elettronica modulo USB	1
B12	Chiave esagonale da 17	1	D23	Cavo singolo AC	1
B13	Chiave a brugola da 6	1	D24	Cavo singolo AC	1
C01	Copertura rullo motrice	1	D25	Cavo singolo AC	1
C02	Copertura vano motore	1	D26	Cavo singolo AC	1
C03	Pannello decorativo	1	D27	Cavo di messa a terra	1
C04	Copertura rullo di rinvio	1	D28	Cavo di rete con spina schuko	1
C05	Pedana laterale	2	D29	Presse di rete	1
C06	Copertura base montante SX	1	D30	Interruttore di rete	1
C07	Copertura base montante DX	1	D31	Termico di protezione	1
C08	Copertura sup. traversa supporto console	1	D32	Anello magnetico	1
C09	Copertura inf. traversa supporto console	1	D33	Nucleo magnetico	1
C10	Telaio posteriore console	1	D34	Motore principale DC	1
C11	Telaio anteriore console	1	D35	Motore inclinazione	1
C12	Pannello inferiore	1	D36	Piano di corsa	1
C13	Rivestimento superiore corrimano centrale	1	E01	Dado M6	8
C14	Rivestimento inferiore corrimano centrale	1	E02	Dado M8	10
C15	Rivestimento superiore presa manubrio	2	E03	Dado M10	6
C16	Rivestimento inferiore presa manubrio	2	E04	Bullone M12x25 mm	2
C17	Bordo decorativo SX	2	E05	Bullone M10x62 mm	1
C18	Bordo decorativo DX	2	E06	Bullone M10x42 mm	1
C19	Ruota di spostamento fissa	2	E07	Bullone M8x65 mm	2
C20	Pannello anteriore console	1	E08	Bullone M8x60 mm	1
C21	Pannello posteriore console	1	E09	Bullone M8x70 mm	4
C22	Sede alloggio chiave di sicurezza	1	E10	Bullone M8x60 mm	2
C23	Chiave di sicurezza	1	E11	Bullone M8x25 mm	4
C24	Clip chiave di sicurezza	1	E12	Bullone M8x15 mm	12
C25	Cinghia motrice	1	E13	Bullone M8x35 mm	6
C26	Nastro di corsa	1	E14	Bullone M6x25 mm	8
C27	Tappo quadro	2	E15	Bullone M6x15 mm	4
C28	Passacavo in gomma	1	E16	Bullone M6x10 mm	3
C29	Rivestimento manubrio superiore in foam	2	E17	Bullone M6x15 mm	2
C30	Anello circolare attacco manubrio	2	E18	Bullone M5x15 mm	10
C31	Respingente in gomma piano di corsa	8	E19	Bullone M5x10 mm	4
D01	Scheda elettronica logica e display	1	E20	Vite autofilettante ST4.2x25 mm	2
D02	Scheda elettronica pulsanti	1	E21	Vite autofilettante ST4.2x12 mm	30
D03	Tastiera	1	E22	Vite autofilettante ST4.2x20 mm	6
D04	Cablaggio scheda console	1	E23	Vite autofilettante ST2.9x8 mm	42
D05	Cablaggio console estensione superiore	1			

Pos.	Descrizione	Q.tà	Pos.	Descrizione	Q.tà
E24	Vite autofilettante ST2.5x6 mm	4			
E25	Vite autofilettante ST4.2x12 mm	6			
E26	Vite autofilettante ST2.9x8 mm	2			
E27	Rondella curva Ø10 mm	2			
E28	Rondella curva Ø8 mm	6			
E29	Rondella spaccata Ø8 mm	8			
E30	Rondella piana Ø8 mm	2			
E31	Rondella piana Ø12 mm	2			
E32	Vite autofilettante ST4.2x8 mm	2			
E33	Pannello di fissaggio contenitore console	1			
E34	Rondella inclinazione piano di corsa	2			
E35	Guida per fissaggio pedana laterali	6			
E36	Vite M3	2			
E37	Vite M7x70 mm	1			
E38	Pannello protettivo motore	1			
E39	Vite M4x6 mm	1			
E40	Bullone M8x15 mm	4			
E41	Vite autofilettante ST2.9x16 mm	2			
F01	Induttanza	1			
F02	Filtro di rete	1			
F03	Vite autofilettante ST4.2x12 mm	4			
F04	Cavo di messa a terra	1			
F05	Cavo singolo 2	1			
G01	Scheda elettronica con modulo bluetooth	1			
G02	Cablaggio modulo bluetooth	1			
G03	Vite autofilettante ST2.9x6 mm	1			
H01	Cablaggio ricevitore HR	1			
H02	Ricevitore HR	1			

Art.1 DEFINIZIONI

- 1.1 Prodotti:** per Prodotti si intendono i Prodotti Fitness Home ossia le apparecchiature sportive commercializzate da GARLANDO SPA con il marchio Toorx, per l'esercizio fisico del corpo per uso domestico e per un uso esclusivamente sportivo ed assolutamente NON terapeutico e/o riabilitativo.
- 1.2 Garanzia:** per Garanzia si intende la garanzia convenzionale proposta da GARLANDO SPA alle condizioni di seguito riportate.
- 1.3 Difetto di Conformità:** l'inedoneità del Prodotto all'uso per il quale esso è stato specificatamente progettato e realizzato.
- 1.4 Consumatore:** si intende per Consumatore qualsiasi persona fisica che acquisti i Prodotti per utilizzo privato.
- 1.5 CAT:** si intende il Centro di Assistenza Tecnica autorizzato ad interventi di riparazione e/o sostituzione del Prodotto da parte di GARLANDO SPA.
- 1.6 Registrazione prodotto:** si intende il modulo da compilarsi online sul sito: <http://assistenza.garlando.it/> nella sezione dedicata, Home fitness.
- 1.7 Richiesta di Intervento:** si intende la procedura di denuncia di difetto di conformità e richiesta di intervento, effettuata compilando l'apposito modulo sul portale: www.assistenza.garlando.it, o, in caso di impossibilità di utilizzo del servizio online, contattando il numero 0143/318540 dalle ore 9 alle ore 12, dal lunedì al venerdì.
- 1.8 Manuale d'Istruzioni:** si intende per Manuale d'Istruzioni il libretto consegnato al Consumatore in cui sono descritte le istruzioni, indicazioni ed avvertenze finalizzate a consentire la corretta installazione ed il regolare funzionamento del Prodotto, nonché della sua manutenzione.

Art.2 DURATA DELLA GARANZIA CONDIZIONI DELLA SUA VALIDITÀ E DECADENZE

- 2.1** GARLANDO SPA garantisce l'inedoneità del Prodotto all'uso per il quale esso è stato specificatamente concepito e progettato, ossia all'uso sportivo, ed in particolare garantisce il Prodotto contro gli eventuali difetti di conformità per 24 mesi dalla consegna. La presente Garanzia è l'unica prestata da GARLANDO SPA: nessun terzo, ivi espressamente compresi i rivenditori autorizzati ed i CAT, può modificare i termini della Garanzia o rilasciare, in qualsiasi forma, altre dichiarazioni di garanzia.
- 2.2** La presente Garanzia è valida ed efficace con riferimento al Prodotto della GARLANDO SPA acquistato dal Consumatore in Italia esclusivamente presso un rivenditore autorizzato e lascia impregiudicati i diritti riconosciuti al Consumatore dalla Legge italiana e dalle disposizioni delle direttive europee.
- 2.3** Fatto salvo quanto previsto dai successivi punti 2.10, 2.11, 2.12 in tema di denuncia di eventuali difetti di conformità, il Consumatore è tenuto a comprovare, mediante documento rilasciato dal rivenditore autorizzato (ad esempio: scontrino fiscale) la data in cui è stata effettuata la consegna del Prodotto, il nominativo del rivenditore autorizzato e gli estremi identificativi del Prodotto. Ai fini dell'operatività della Garanzia, pertanto, è necessario che la documentazione di cui sopra, unitamente alla Garanzia, allegata al presente manuale, sia debitamente conservata.
- 2.4** Al fine di permettere la migliore operatività della Garanzia convenzionale, si richiede al Consumatore di provvedere alla compilazione online del modulo di registrazione prodotto, disponibile sul sito: <http://assistenza.garlando.it/>. Con la stessa modalità e credenziali sarà possibile procedere in futuro all'apertura delle eventuali richieste di assistenza.
- 2.5** La Garanzia comprende la riparazione o la sostituzione gratuita delle parti componenti il Prodotto, che presentino difetti di conformità regolarmente e tempestivamente denunciati dal Consumatore mediante il tempestivo invio della Richiesta di Intervento debitamente compilata e sottoscritta, riscontrati dal personale del CAT ed imputabili ad un'azione o ad un'omissione del produttore. Si provvederà alla sostituzione dell'intero Prodotto, in luogo della riparazione o della sostituzione di singoli componenti, nel caso in cui tali ultimi rimedi siano oggettivamente impossibili o eccessivamente onerosi.
- 2.6** Conformemente alle indicazioni del "Codice del Consumo", si presume che i difetti di conformità manifestatisi entro SEI mesi dalla consegna del Prodotto esistessero già a tale data, a meno che tale ipotesi sia incompatibile con la natura del Prodotto o del difetto di conformità. Decorso tale termine resta onere del Consumatore fornire elementi di prova circa l'esistenza del difetto di conformità al tempo della consegna del Prodotto.
- 2.7** La sostituzione dell'intero Prodotto o di un suo componente non comporta una proroga della Garanzia. La Garanzia avrà termine alla scadenza dei 24 mesi dalla data di consegna del Prodotto originario.
- 2.8** Nel periodo coperto dalla Garanzia, le prestazioni oggetto della stessa saranno effettuate integralmente ed a titolo completamente gratuito dai CAT.
- 2.9** Qualora non fosse possibile provvedere alla riparazione direttamente presso il domicilio del Consumatore, nell'eventualità in cui il Prodotto o suoi componenti fossero da sottoporre a riparazione presso la stessa sede di GARLANDO SPA - Via Regione Piemonte, 32 - DI - 15068 Pozzolo Formigaro (AL), sarà cura e spese del Consumatore provvedere alla spedizione del Prodotto da ripararsi o sostituirsi presso la suddetta sede. In tale eventualità tutti i rischi correlati al trasporto del Prodotto saranno posti a carico del Consumatore ed in ogni caso GARLANDO SPA non risponderà di eventuali danni arrecati al Prodotto o ai suoi componenti dal trasporto effettuato dal Corriere e/o Vettore. Qualora il Consumatore risulti irreperibile al momento della consegna presso il suo domicilio del Prodotto riparato o sostituito da parte del Corriere e/o del Vettore incaricato da GARLANDO SPA, saranno posti a suo carico i corrispettivi dovuti a Corriere/Vettore relativi alle successive spedizioni, corrispettivi che dovranno essere liquidati al Corriere/Vettore direttamente dal Consumatore all'atto della consegna del Prodotto.
- 2.10** Il Consumatore decade dai diritti di cui alla Garanzia, ove non denunci il difetto di conformità entro il termine di DUE mesi dalla scoperta dello stesso, secondo le modalità descritte all'Art. 1.7 - "Richiesta di Intervento".

- 2.11** Ricevuta la denuncia, e verificata la ricorrenza dei presupposti per l'operatività della Garanzia, il CAT prenderà contatto con il Consumatore fissando apposito appuntamento presso il suo domicilio, ove sarà effettuato il relativo intervento entro un congruo termine. A tal fine la congruità del termine è valutata in relazione ai tempi normalmente occorrenti per provvedere all'intervento da parte del CAT presso il domicilio del Consumatore e/o alle eventuali occorrenti spedizioni di Prodotti o di componenti dei medesimi.
- 2.12** E' obbligo del Consumatore rendersi reperibile presso il proprio domicilio in occasione dell'appuntamento prefissato con il CAT. Nell'eventualità in cui tale obbligo non fosse rispettato GARLANDO SPA si riserva di ripetere le spese e competenze da essa corrisposte al proprio CAT in relazione all'intervento programmato e non eseguito per fatto imputabile al Consumatore.

Art.3 ESCLUSIONI DELLA GARANZIA

- 3.1** La Garanzia è espressamente **esclusa** nei casi di:
- mancata osservanza delle istruzioni, indicazioni ed avvertenze finalizzate a consentire la corretta installazione/montaggio ed il regolare funzionamento del Prodotto;
 - trascuratezza e/o negligenza nell'uso e nella manutenzione del Prodotto;
 - uso del Prodotto a scopi terapeutici e/o riabilitativi;
 - uso improprio del Prodotto;
 - manomissioni del Prodotto;
 - uso del Prodotto per finalità diverse da quelle per le quali il Prodotto è stato specificatamente concepito/progettato;
 - danni causati dal trasporto o dalla spedizione del Prodotto;
 - danni causati da difetti della rete di distribuzione elettrica: sovracorrenti, sovratensioni, causate anche da scariche atmosferiche;
 - riparazione eseguita da centri assistenza non autorizzati da GARLANDO SPA;
 - riparazione del prodotto da parte dell'utilizzatore stesso, tranne il caso in cui l'operazione di riparazione/sostituzione parti è autorizzata dal Centro Assistenza GARLANDO SPA;
 - difetti di conformità che, per qualsiasi motivo, non possono in alcun modo farsi risalire ad azioni od omissioni del produttore.
- Il telaio portante degli attrezzi è garantito a vita per rotture fisiche della struttura, mentre sono esclusi danni sulla superficie verniciata del telaio in caso di incuria o esposizione del prodotto a condizioni ambientali non conformi.
- 3.2** Le regole di corretta installazione/montaggio, uso e manutenzione del Prodotto sono contenute nel presente manuale d'istruzioni, che costituisce parte integrante della Garanzia.
- 3.3** Si intende che l'usura conseguente al normale utilizzo del Prodotto e dei suoi componenti NON può in alcun modo configurare difetto di conformità e non può pertanto essere coperta dalla presente Garanzia.
- Con riferimento al Prodotto TAPIS ROULANT, si specifica che i fenomeni di usura per normale utilizzo riguardano in particolare i seguenti componenti: rulli, piano di corsa, nastro, grip, cinghia, guarnizioni, manopole, parti asportabili, accessori e materiali di consumo in genere.
 - Con riferimento al Prodotto ELLITTICA, si specifica che i fenomeni di usura per normale utilizzo riguardano in particolare i seguenti componenti: pedane, ruote, guarnizioni, manopole, parti asportabili, pattini freno, accessori e materiali di consumo in genere.
 - Con riferimento al Prodotto CICLO ERGOMETRO, si specifica che i fenomeni di usura per normale utilizzo riguardano in particolare i seguenti componenti: pedali, ruote, guarnizioni, manopole, sellino/schienale, manubrio, parti asportabili, accessori e materiali di consumo in genere.
 - Con riferimento al Prodotto INDOOR CYCLE, si specifica che i fenomeni di usura per normale utilizzo riguardano in particolare i seguenti componenti: pedali, ruote, guarnizioni, manopole, sellino, manubrio, pattini freno, parti asportabili, accessori e materiali di consumo in genere.
- 3.4** La Garanzia **NON** copre gli interventi inerenti all'installazione del Prodotto ed all'allacciamento agli impianti di alimentazione.

Art.4 UTILIZZO PREVISTO E UTILIZZO IMPROPRIO DEL PRODOTTO

- 4.1** In considerazione dell'inedoneità all'uso esclusivamente sportivo del presente Prodotto, GARLANDO SPA raccomanda il suo utilizzo a seguito del rilascio da parte di un medico di apposito certificato di idoneità fisica.
- 4.2** GARLANDO SPA declina ogni responsabilità per eventuali danni che possano, direttamente o indirettamente, derivare a persone, animali domestici e cose in conseguenza dell'inosservanza di tutte le istruzioni, indicazioni ed avvertenze contenute nell'apposito manuale d'istruzioni.
- 4.3** In particolare si dichiara che il Prodotto è assolutamente inidoneo ad uso terapeutico e/o riabilitativo e che l'eventuale verifica di infortuni od insorgenza di patologie correlate a tale indebito utilizzo non potrà in alcun modo essere imputata al produttore.

Art.5 DANNI CAUSATI DAI CAT

- 5.1** GARLANDO SPA non sarà responsabile per i danni a persone, animali domestici e cose eventualmente causati da uno dei CAT, in occasione dell'intervento di riparazione del Prodotto e/o sostituzione dello stesso o di un suo componente; per l'effetto il Consumatore si impegna ad indirizzare eventuali richieste risarcitorie direttamente ai CAT, rinunciando a qualunque azione e/o pretesa nei confronti di GARLANDO SPA.

Art.6 TERMINE FINALE DELLA GARANZIA

- 6.1** Salvo quanto previsto dalle precedenti clausole, trascorso il periodo di ventiquattro mesi di garanzia, ogni intervento di riparazione e/o sostituzione di componenti del Prodotto sarà posto totalmente a carico del Consumatore.

Importato da:



GARLANDO SPA

Via Regione Piemonte, 32 - Zona Industriale D1

15068 - Pozzolo Formigaro (AL) - Italy

www.toorx.it - info@toorx.it