



GARLANDO SPA  
Via Regione Piemonte, 32 - Zona Industriale D1  
15068 - Pozzolo Formigaro (AL) - Italy  
[www.toorx.it](http://www.toorx.it) - [info@toorx.it](mailto:info@toorx.it)

Cod : GRLDTOORXXWAPAP



**TOORX**  
FITNESS IN MOTION

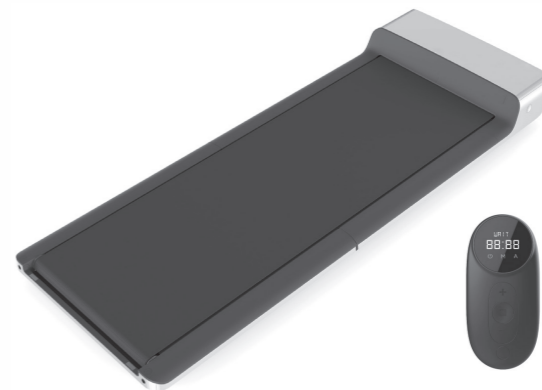

***WalkingPad***

*avec affichage sur la télécommande*

## AVERTISS EMENT

Risque de choc électrique, lorsque l'appareil est utilisé sans connexion à la terre.

Cet appareil n'est pas destiné à être utilisé par des personnes (y compris des enfants) dont les capacités physiques, sensorielles ou mentales sont réduites ou qui manquent d'expérience et de connaissances, à moins qu'elles n'aient été supervisées ou instruites sur l'utilisation de l'appareil par une personne responsable de leur sécurité. Les enfants doivent être surveillés pour s'assurer qu'ils ne jouent pas avec l'appareil.

Pour réduire le risque de blessure, lisez et comprenez toutes les instructions avant d'utiliser ce produit.

1. Produits et accessoires	02
2. Schéma des fonctions	03
3. Guide pour la mise en service	07
4. Apprendre à utiliser le WalkingPad	09
5. Avis de sécurité	13
6. Maintenance et Service	16
7. Marque et Déclaration juridique	17
8. Remplacement et élimination	18

## Bienvenue à l'utilisation

Nous vous remercions d'avoir choisi le dispositif de marche WalkingPad, ci-après dénommé "WalkingPad", qui présente divers avantages, notamment une conception intégrale exquise, pliable et innovante. Dorénavant, profitez de la qualité de vie que procure la marche à pied à la maison.

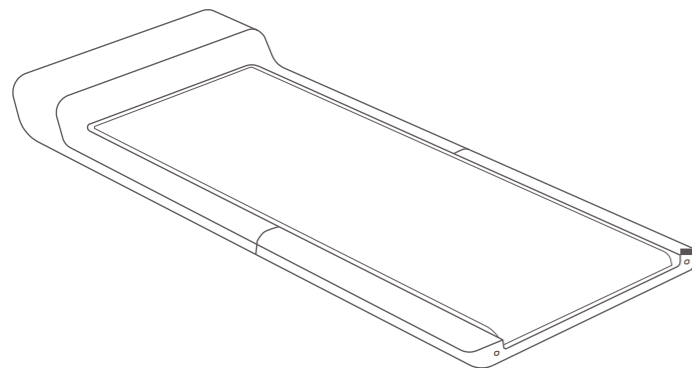

Performances et indicateurs	Paramètres détaillés
Paramètres détaillés	1432 x 547 x 129mm 56.5" x 21.5" x 5"
Dimensions de pliage	822 x 547 x 129 mm 32."5" x 21,5" x 5"
Surface de marche	1200 x 415 mm 47" x 16.5"
Poids brut	31 kg / 68 lbs
Poids net	28 kg / 62 lbs
Charge maximale	100 kg / 220 lbs
Âge applicable	14 ~ 60 ans
Hauteur applicable	Illimité
Vitesse minimale	0.5 km/heure 0,5 mi/heure
Vitesse maximale	6 km/h 3,75 mi/h
Puissance absorbée	746 W
Fréquence	60 Hz
Tension nominale	220 - 240 V ~
Mode sport	Mode veille/ Mode manuel/ Mode automatique

## 01 Produit et accessoires

Vérifier attentivement si le contenu du colis est complet et intact. S'il en manque ou s'il est endommagé, contacter le vendeur.

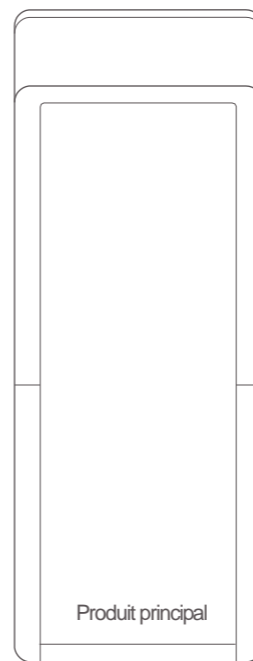

Produit principal

### Pièces



Câble d'alimentation



Télécommande



Cordon



Clé



Huile de Silicone

### Autres accessoires



Manuel de l'utilisateur

## 02 Schéma des fonctions

### 1. Partie principale du produit



## 02 Schéma des fonctions

### 2. Introduction de la fonction du panneau indicateur

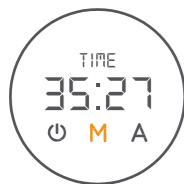

Affichage de l'heure



Affichage de la vitesse



Affichage de la distance

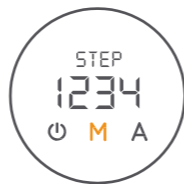

Affichage étapes



Mode veille



Mode manuel



Mode automatique

### 3. Télécommande WalkingPad

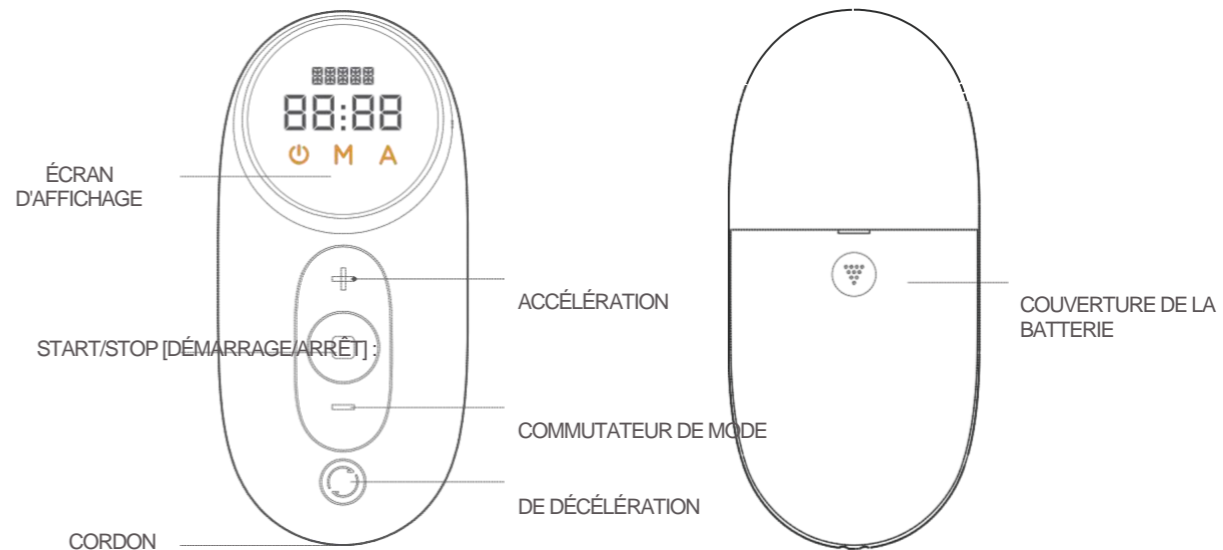

## 03 Guide pour la mise en service

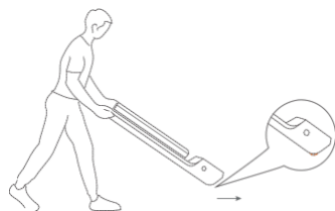

1. Choisissez un sol plat pour placer le WalkingPad. Il est interdit de le placer sur un coussin épais et mou. Veuillez noter : Ne branchez pas l'alimentation avant que le WalkingPad ne soit complètement déplié.



2. Dépliez lentement le WalkingPad et appuyez dessus pour le mettre à plat.

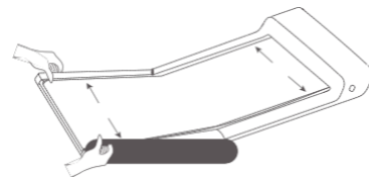

3. Vérifiez et ajustez la ceinture de marche pour vous assurer qu'elle est bien centrée.

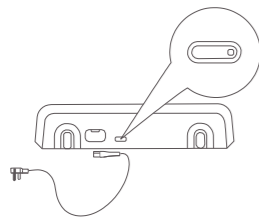

4. Branchez le cordon d'alimentation et appuyez sur le bouton pour l'allumer.



5. Recherchez l'application "WalkingPad" sur l'Apple Store ou Google Play et installez-la.

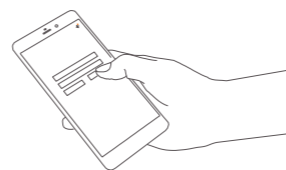

6. Ouvrez l'application, suivez les instructions pour configurer l'appareil.



7. Entrez dans le guide des débutants.



8. Guide complet des débutants pour débloquer toutes les fonctions (vitesse maximale 3,75 mi/h). Sinon, la limite de vitesse reste fixée à 1,75 mi/h.

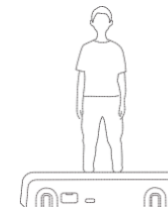

9. Commencez à utiliser le WalkingPad.

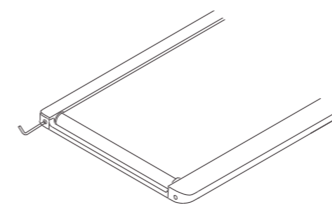

10. Si la ceinture s'écarte de l'orbite utilisée, veuillez l'ajuster correctement. VOIR : 06 Maintenance et service.

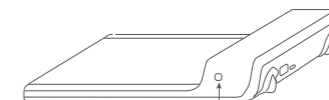

Sélecteur de mode

11. Pression brève : retour au mode précédent. Pression longue : passage en mode veille.

## 04 Apprendre à utiliser le WalkingPad

### 1. Mode d'instruction

**U** Mode veille  
La lumière du mode veille est allumée ;  
le moteur et le capteur ne répondent  
plus.

**M** Mode manuel  
Le voyant du mode manuel est allumé ;  
contrôlez la vitesse par la télécommande ou  
l'APPLI.

**A** Mode automatique  
La lumière du mode automatique est  
allumée ; la vitesse est automatiquement  
contrôlée par un algorithme intelligent.  
Il suit la vitesse de la marche.

### 2. Instructions pour le contrôle du mode de veille



Mode veille

Le moteur et le capteur cessent de répondre  
dans ce mode pour empêcher les non-  
utilisateurs de déclencher accidentellement le  
WalkingPad.



Sélecteur de  
mode  
Pression brève : retour au mode précédent.

### 3. Instructions de contrôle du mode manuel (mode primaire)

**M**

Mode manuel

Dans ce mode, la vitesse du WalkingPad peut être contrôlée par la télécommande. Il est recommandé aux débutants d'utiliser d'abord le mode manuel, puis d'utiliser le mode automatique après avoir appris à utiliser le WalkingPad. Le mode manuel est contrôlé par télécommande par défaut, c'est-à-dire que le bouton START/STOP de la télécommande est utilisé pour démarrer ou arrêter le WalkingPad, qui peut être modifié dans le client "Personnalisé".



**ACCÉLÉRATION**  
Pression brève : augmenter la vitesse de 0,25 mi.

**START/STOP [DÉMARRAGE/ARRÊT] :**  
Pression brève : Démarrer ou arrêter le WalkingPad.

**DÉCÉLÉRATION**  
Pression courte : réduire la vitesse de 0,25 mi.

**SÉLECTEUR DE MODE**  
Pression brève : passage en mode  
automatique. Pression longue : passage en  
mode veille.

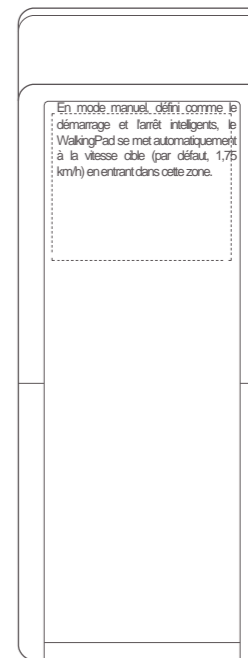

## 04 Apprendre à utiliser le WalkingPad

### 4. Description du contrôle du mode automatique (mode avancé)

A

Mode automatique

Il s'agit d'un mode stimulant et de classe supérieure. L'utilisateur peut marcher sur le WalkingPad sans aucune télécommande. Nous recommandons aux personnes qui ont de bonnes aptitudes sportives ou une expérience des tapis de marche motorisé de relever le défi.



Presse brève : arrêtez le WalkingPad.

Sélecteur de mode :  
Pression brève : passage en mode  
manuel. Pression longue : passage en  
mode veille.

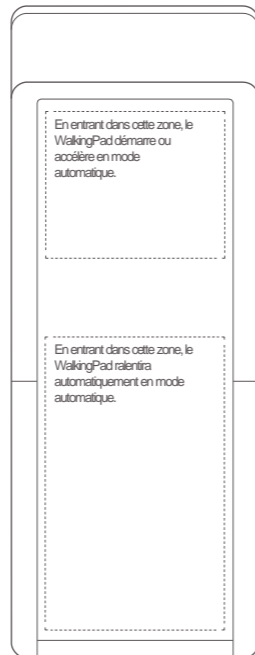

### 5. Avis de télécommande

Si la télécommande n'a pas de réponse ou si vous en changez une, la télécommande et l'appareil de marche doivent rétablir la communication.

Méthode d'appariement des télécommandes :

Redémarrez le WalkingPad, appuyez et maintenez enfoncé le bouton de changement de mode de la télécommande immédiatement, le son de "Beep" indique le succès du jumelage. Remarque : Pendant l'opération, la télécommande doit se trouver à proximité du WalkingPad.

### 6. Code d'erreur

Le code d'erreur est désactivé lorsque le tapis de marche motorisé fonctionne normalement. Lorsqu'une erreur se produit, l'écran de la télécommande affiche le code d'erreur.

- E01 : Défaut de communication du lecteur ;
- E02 : Anomalies motrices ;
- E05 : Protection contre les surintensités ;
- E06 : Protection du moteur ;
- E08 : Défaut de capteur ;
- E09 : Défaillance de la connexion du contrôleur ;
- E10 : Protection contre les hautes températures, récupération automatique après la fin du décompte ;
- E11 : Protection contre les surcharges, ajoutez de l'huile de graissage, et reprenez automatiquement après le décompte.



## 05 Avis de sécurité

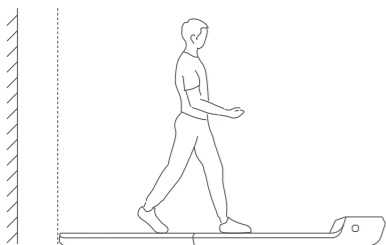

⚠️ Gardez une distance arrière de 1000 mm ou plus.

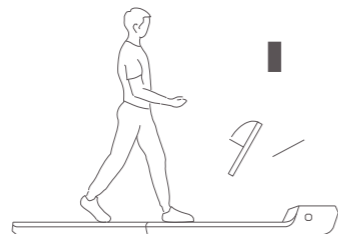

⚠️ Prière de choisir des chaussures de sport.



⚠️ Veuillez ne pas vous lever sur le tapis de marche lorsqu'il est en situation d'auto-étalonnage.

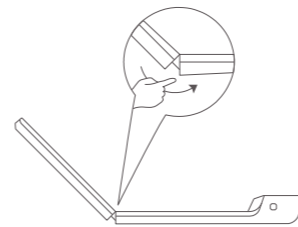

⚠️ Anti-pincement.

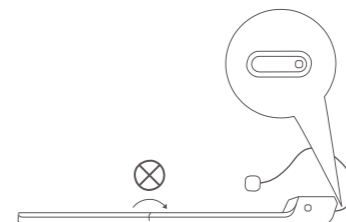

⊗ Coupez l'alimentation avant de replier le WalkingPad.

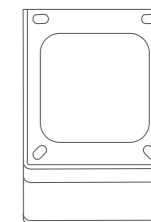

⊗ Interdiction de placement vertical.

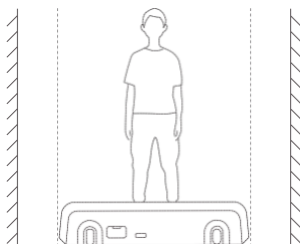

⚠️ Gardez une distance de 500 mm ou plus pour les deux côtés.



⊗ L'utilisation sur un sol inégal est interdite.



Il est strictement interdit de monter et descendre du tapis de marche motorisé lorsqu'on court.

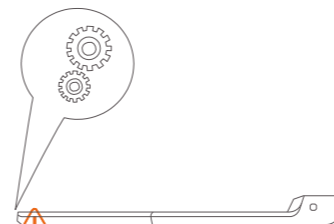

⚠️ Anti-involved, s'il vous plaît, ne piétez pas.

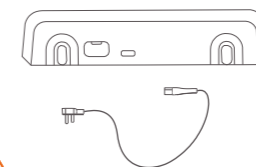

⚠️ Veuillez débrancher la fiche lorsque vous ne l'utilisez pas.

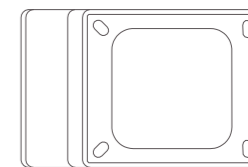

⊗ Interdiction du placement latéral.

## 05 Avis de sécurité

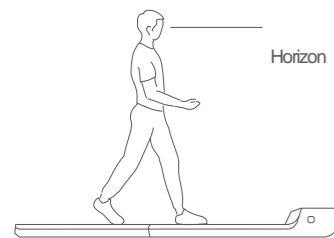

- ⚠ Gardez une vision horizontale pour éviter les vertiges.

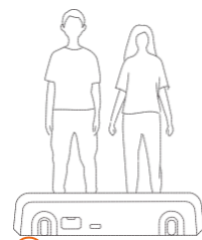

- ⊗ Il est interdit à plus d'une personne de se trouver sur le WalkingPad.

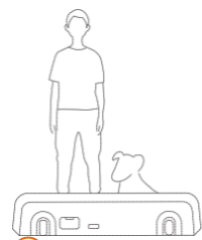

- ⊗ Il est interdit d'utiliser une machine avec un animal de compagnie.

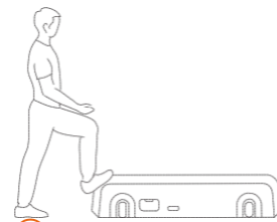

- ⊗ Il est interdit de piétiner la tête de la machine.

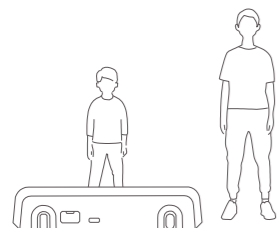

- ⚠ Les enfants doivent être surveillés pour s'assurer qu'ils ne jouent pas avec le WalkingPad.



- ⊗ Il est interdit de marcher sur le côté de la machine.

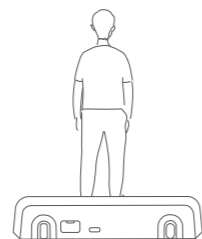

- ⊗ Il est interdit de marcher à reculons sur la machine.



- ⚠ Veuillez ne pas utiliser le tapis de marche motorisé si vous êtes une personne âgée ou une femme enceinte.

## 06 Maintenance et Service

### 1. Nettoyer le tapis de marche motorisé



- Éteignez l'appareil et débranchez le cordon d'alimentation.
- Ajoutez plusieurs gouttes de détergent sur un chiffon de coton ou une serviette. Ne versez pas le détergent directement sur la ceinture, et n'utilisez pas de nettoyeurs acides ou corrosifs.
- Essuyez la poussière et les taches sur le cadre, le panneau avant et la ceinture. N'essuyez pas le dos de la ceinture.
- Après une utilisation prolongée, de la poussière et des taches peuvent apparaître sur la partie arrière, ce qui est normal, et il suffit de les nettoyer.

### 2. Régler la ceinture

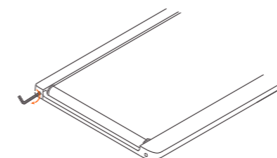

- Appuyez et maintenez enfoncés les deux boutons de changement de mode et d'accélération de la télécommande pendant plus de 3 secondes.
- La ceinture de marche se déplacera à la vitesse de 4 km/h (2,5 mi/h).
- Si la ceinture dévie vers la gauche : Tournez la vis de réglage gauche d'un demi-cercle dans le sens des aiguilles d'une montre.
- Si la ceinture dévie vers la droite : Tournez la vis de réglage droite d'un demi-cercle dans le sens des aiguilles d'une montre.
- Si la ceinture glisse : Tournez la vis de réglage gauche et droite d'un demi-cercle dans le sens des aiguilles d'une montre en même temps.
- Laissez l'appareil fonctionner d'une à deux minutes et vérifiez si elle doit être réajustée.

### 3. Lubrifier la ceinture

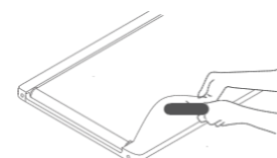

- Éteignez l'appareil et débranchez le cordon d'alimentation.
- Soulevez la ceinture et appliquez de l'huile de silicone sur le dos de la ceinture.
- Remettez la machine en marche
- Faites tourner la machine à moins de 4 km/h (2,5 mi/h) pendant 10-20 20 secondes.
- N'appliquez que 5 ml ~ 10 ml d'huile lubrifiante à chaque fois, un excès d'huile lubrifiante fait glisser la ceinture.
- Appliquez l'huile de silicone une fois tous les 3 mois.

## 07 Marque et Déclaration juridique

---

Beijing Kingsmith Technology Co., Ltd. détient les brevets des produits de la série Walkingpad Walking Device. Kingsmith édite et détient les droits d'auteur de ce manuel. Sans l'autorisation écrite de Kingsmith, toute forme de distribution, de reproduction, de publication, de diffusion ou de citation non autorisée par une institution ou un individu est interdite. Ce manuel contient le plus grand nombre possible de fonctions et de modes d'emploi. Toutefois, en raison d'imperfections du produit, de changements de conception, etc., la description peut encore présenter des divergences par rapport à ce que vous avez acheté. Compte tenu des mises à jour du produit, la description de ce manuel peut différer du produit que vous avez acheté en termes de couleur, d'apparence, etc. Les fournitures réelles prévalent. Cet appareil n'est pas destiné aux personnes (y compris les enfants) dont les capacités physiques, sensorielles ou mentales sont réduites, ou qui manquent d'expérience et de connaissances, à moins qu'elles n'aient été supervisées ou instruites de l'utilisation de l'appareil par une personne responsable de leur sécurité. Les enfants doivent être surveillés pour s'assurer qu'ils ne jouent pas avec l'appareil. Les enfants âgés de 8 ans et plus et les personnes dont les capacités physiques, sensorielles ou mentales sont réduites ou qui manquent d'expérience et de connaissances peuvent utiliser cet appareil si elles ont été supervisées ou ont reçu des instructions concernant l'utilisation de l'appareil en toute sécurité et si elles ont compris les risques encourus. Les enfants ne doivent pas jouer avec l'appareil. Le nettoyage et la maintenance des utilisateurs ne doivent pas être effectués par des enfants sans surveillance.

Norme de performance des produits : Q/FTSMS0001-2017

## 08 Remplacement et élimination

---



La pile contenue dans cet appareil doit être retirée pour être éliminée.

Lors du remplacement de la pile, n'utilisez que la pile d'origine, disponible au magasin des pièces détachées.

La pile peut être remplacée en ouvrant le couvercle arrière, en faisant attention à la marque polar lors de l'insertion d'une nouvelle pile. Ne jetez jamais les piles usagées dans les ordures ménagères, mais uniquement dans les points de collecte publics appropriés. Cela s'applique également à la pile des appareils défectueux.

## 08 Remplacement et élimination

---



Les appareils portant ce symbole doivent être éliminés séparément de vos déchets ménagers, car ils contiennent des matériaux précieux qui peuvent être recyclés. Une élimination appropriée protège l'environnement et la santé humaine. Votre autorité locale ou votre détaillant peut vous fournir des informations à ce sujet.