



GARLANDO SPA

Via Regione Piemonte, 32 - Zona Industriale D1

15068 - Pozzolo Formigaro (AL) - Italy

www.toorx.it - info@toorx.it

Cod : GRLDTOORXXWAPAP



TOORX
FITNESS IN MOTION

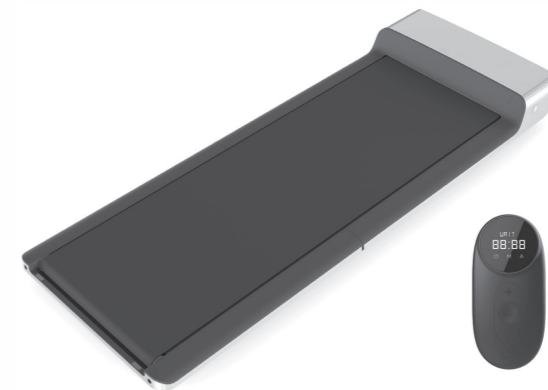

WalkingPad

con pantalla en el mando a distancia



ADVERTENCIA

Peligro de descarga eléctrica, cuando el aparato se utiliza sin la conexión a tierra.

Este aparato no está destinado a ser utilizado por personas (incluidos los niños) con capacidades físicas, sensoriales o mentales reducidas, o con falta de experiencia y conocimientos, a menos que una persona responsable de su seguridad les haya supervisado o instruido en el uso del aparato. Asegúrese de que los niños no jueguen con el aparato.

Para reducir el riesgo de lesiones personales, lea y comprenda todas las instrucciones antes de utilizar este producto.

1. Producto y accesorios	02
2. Diagrama esquemático de las funciones	03
3. Guía para el funcionamiento inicial	07
4. Aprende a usar el WalkingPad	09
5. Aviso de seguridad	13
6. Mantenimiento y servicio	16
7. Marca comercial y declaración legal	17
8. Reemplazo y eliminación	18

Bienvenido al uso

Gracias por haber elegido el dispositivo WalkingPad Walking, en adelante denominado WalkingPad, que posee varias ventajas, entre ellas un exquisito, plegable e innovador diseño integral. A partir de ahora, disfrute de la calidad de vida de caminar en casa.

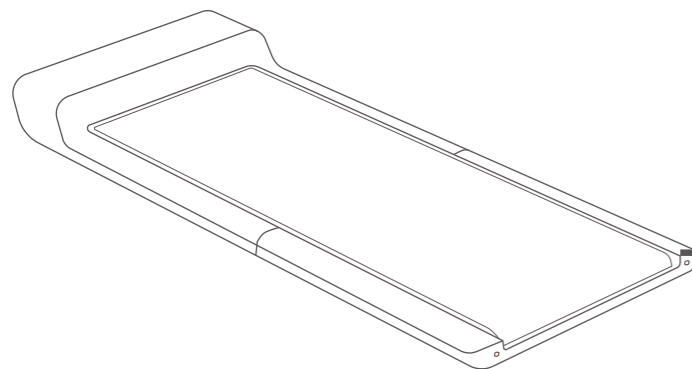

Rendimiento e indicadores	Parámetros detallados
Parámetros detallados	1432 x547 x129 mm 56.5" x 21.5" x 5"
Dimensiones de plegado	822 x 547 x 129 mm 32.5" x 21.5" x 5"
Zona de paseo	1200 x 415 mm 47" x 16.5"
Peso bruto	31 kg / 68 lbs
Peso neto	28 kg / 62 lbs
Carga máxima	100 kg / 220 lbs
Edad aplicable	14 ~ 60 años
Altura aplicable	Ilimitada
Velocidad mínima	0.5 km/h 0.5 mi/h
Velocidad máxima	6 km/h 3.75 mi/h
Entrada de energía	746 W
Frecuencia	60 Hz
Voltaje nominal	220 - 240 V ~
Modo deportivo	Modo de espera/ modo Manual/ modo Automático

01 Producto y accesorios

Por favor, compruebe cuidadosamente si el contenido del paquete está completo e intacto. Si falta algo o está dañado, por favor, póngase en contacto con el vendedor.

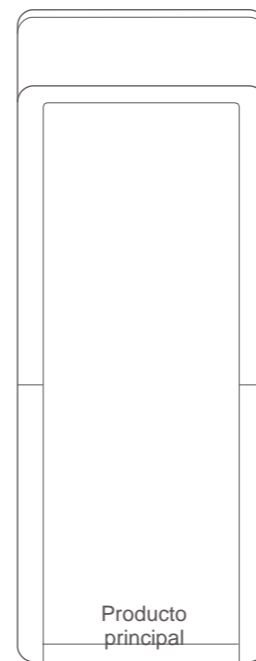

Partes



Cable de alimentación



Control remoto silicón



Cordón



Llave



Aceite de silicona

Otros accesorios



Manual del usuario

02 Diagrama esquemático de las funciones

1. El cuerpo principal del producto



02 Diagrama esquemático de las funciones

2. Introducción de las funciones del panel indicador



Tiempo de la pantalla
pantalla



Velocidad de la pantalla



Distancia de la pantalla



Pasos de la



Modo de espera



Modo Manual



Modo Automático

3. Control remoto WalkingPad



03 Guía para el funcionamiento inicial

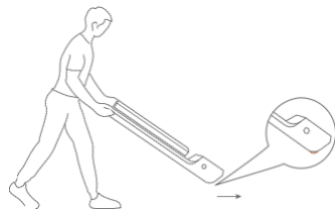

1. Elija un terreno plano para colocar el WalkingPad. Está prohibido colocarlo en un cojín grueso y suave. Por favor, tenga en cuenta: No conecte la energía antes de que el WalkingPad esté completamente desplegado.



4. Conecte el cable de alimentación y pulse el botón para encenderlo.



2. Despliegue el WalkingPad lentamente y presiónelo hasta que quede completamente plano.



5. Busque la aplicación "WalkingPad" en Apple Store o en Google Play y complete la instalación.

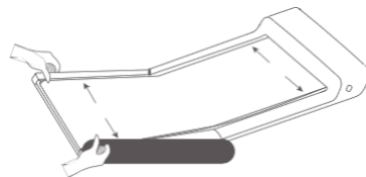

3. Revise y ajuste la banda de caminar para asegurarse de que está centrada.

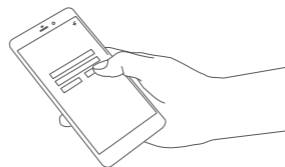

6. Abra la aplicación y siga las instrucciones para configurar el dispositivo.



7. Entre en la guía de nuevos usuarios.



8. Guía completa de nuevos usuarios para desbloquear todas las funciones (velocidad máxima 3.75 mi/h). De lo contrario, el límite de velocidad se mantiene en 1,75 millas por hora.

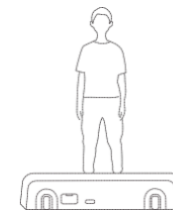

9. Empezar a usar el WalkingPad.

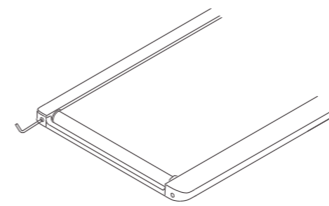

10. Si la banda se desvía de la órbita en uso, por favor, ajústela correctamente. VER: 06 Mantenimiento y servicio.

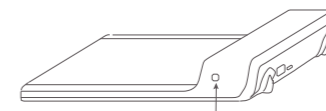

11. Pulsación breve: volver al modo anterior. Pulsación larga: cambiar a modo de espera.

04 Aprende a usar el WalkingPad

1. Instrucciones de modo

⏻ Modo de espera
La luz del modo de espera está encendida; el motor y el sensor dejan de responder.

M Modo manual
La luz del modo manual está encendida; controle la velocidad a través del control remoto o la APP.

A Modo automático
La luz del modo automático está encendida; la velocidad se controla automáticamente mediante un algoritmo inteligente.
Sigue la velocidad de la marcha.

2. Instrucciones del control del modo de espera



Modo de espera

El motor y el sensor dejan de responder en este modo para evitar que los no usuarios activen accidentalmente el WalkingPad.



Interruptor de modo
Pulsación breve: volver al modo anterior.

3. Instrucciones del control del modo manual (modo primario)

M

Modo manual

En este modo, la velocidad del WalkingPad puede controlarse por el control remoto. Se recomienda que los principiantes usen primero el modo manual y luego el modo automático, después de haber adquirido la destreza en el uso del WalkingPad. Por defecto, el modo manual se controla con el control remoto, es decir, el botón START/STOP del control remoto se utiliza para iniciar o detener el WalkingPad, que puede ser modificado en el cliente "Personalizado".



+ ACELERACIÓN
Pulsación corta: aumentar la velocidad en 0,25 millas.

○ START/STOP
Pulsación corta: Inicia o detiene el WalkingPad.

- DESACELERACIÓN
Pulsación corta: reduce la velocidad en 0,25 millas.

⏻ INTERRUPTOR DE MODO
Pulsación corta: cambiar a modo automático. Pulsación larga: cambiar a modo de espera.

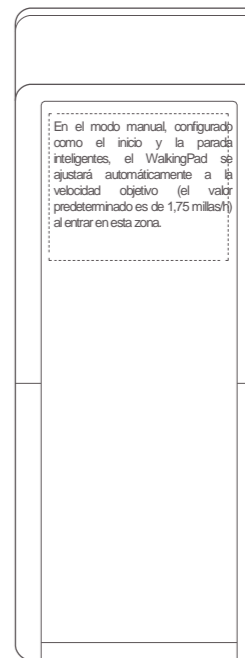

04 Aprende a usar el WalkingPad

4. Descripción del control del modo automático (modo avanzado)

A

Modo
automático

Este es un modo desafiante y de clase superior. El usuario puede caminar en el WalkingPad completamente sin control remoto. Solo recomendamos a los que tienen buenas habilidades deportivas o experiencia en máquinas de caminar que acepten el desafío.



Pulsación corta: detiene el

WalkingPad. Interrupción de modo:
Pulsación breve: cambia a modo
manual. Pulsación larga: cambia a
modo de espera.

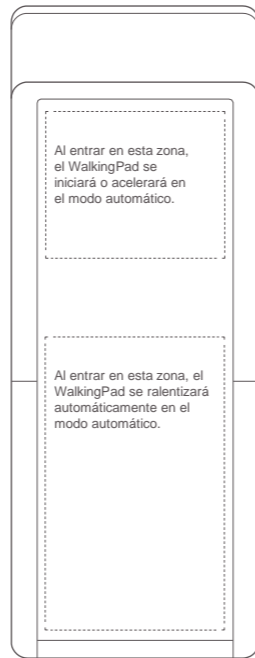

5. Aviso del control remoto

Si el control remoto no responde o se cambia por uno nuevo, el control remoto y el dispositivo de andar deben restablecer la comunicación.

Método de emparejamiento del control remoto:

Reinicie el WalkingPad, pulse y mantenga pulsado el botón de cambio de modo en el control remoto inmediatamente, al oír el sonido de "Beep" indica el éxito del emparejamiento. Nota: Durante la operación, el control remoto debe estar cerca del WalkingPad.

6. Código de error

El código de error está apagado cuando la máquina de andar funciona normalmente. Mientras se produce el error, el panel de visualización del control remoto muestra el código de error.

E01: Fallo de comunicación del motor. E02: Anomalías motoras.

E05: Protección contra sobrecorrientes. E06:

Protección del motor.

E08: Fallo del sensor.

E09: Fallo en la conexión del controlador.

E10: Protección contra las altas temperaturas, recuperación automática después del final de la cuenta atrás.

E11: Protección contra sobrecargas, por favor agregue aceite lubricante, y reanude automáticamente después de la cuenta regresiva.

05 Aviso de seguridad

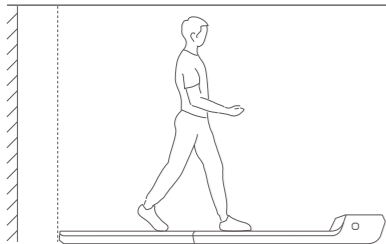

⚠ Por favor, mantenga una distancia trasera de 1000 mm o más.

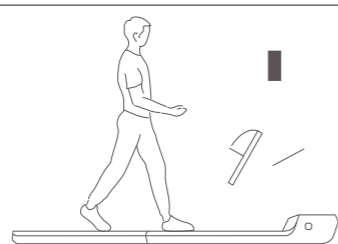

⚠ Por favor, elija zapatos deportivos.



⚠ Por favor, no se ponga de pie en la máquina caminadora cuando esté en situación de calibración automática.

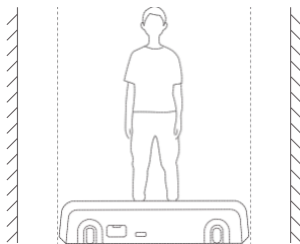

⚠ Por favor, mantenga una distancia de 500 mm o más para ambos lados.



⊗ Está prohibido utilizarlo en terrenos irregulares.



⊗ Está estrictamente prohibido subir y bajar de la máquina caminadora cuando se está corriendo.

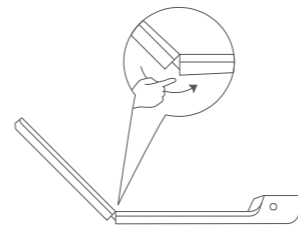

⚠ Antipincha zo.

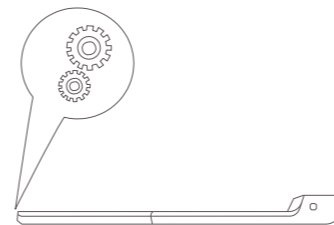

⚠ Anti-involved, please do not trample.



⊗ Apague la energía antes de plegar el WalkingPad.

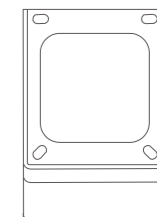

⊗ Prohibición de la colocación vertical.

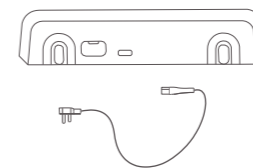

⚠ Por favor, saque el enchufe cuando no lo esté usando.

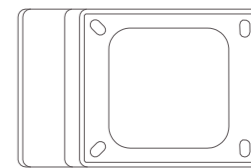

⊗ Prohibición de la colocación lateral.

05 Aviso de seguridad

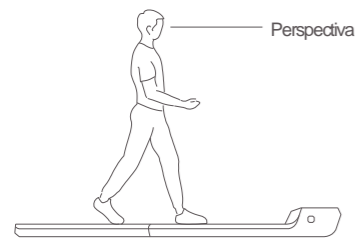

⚠ Por favor, mantenga la vista horizontal para evitar mareos.

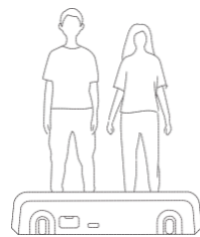

⊗ Está prohibido que haya más de una persona en el WalkingPad.

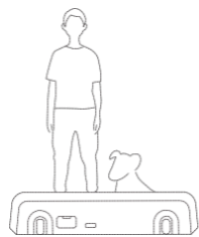

⊗ El uso de la máquina con la mascota está prohibido.

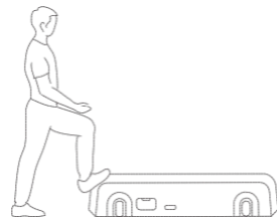

⊗ Está prohibido pisotear la cabeza de la máquina.

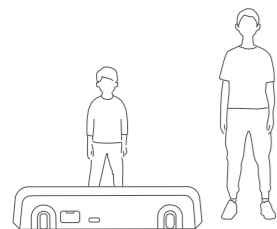

⚠ Los niños deben ser supervisados para asegurarse de que no jueguen con el WalkingPad.

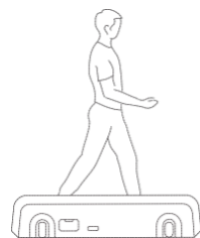

⊗ Está prohibido caminar de lado en la máquina.

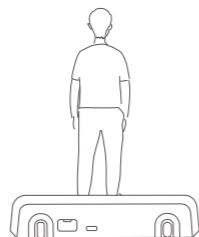

⊗ Está prohibido caminar hacia atrás en la máquina.



⚠ Por favor, no use la máquina de caminar si son personas mayores o mujeres embarazadas.

06 Mantenimiento y Servicio

1. Limpie la máquina de caminar



- Apague la máquina y desenchufe el cable de alimentación.
- Añada varias gotas de detergente en un trapo de algodón o una toalla. No vierta el detergente en la banda directamente, y no use limpiadores ácidos o corrosivos.
- Limpie el polvo y las manchas del marco, del panel frontal y de la banda. No limpie la parte trasera de la banda.
- Después de usarla por un tiempo, puede aparecer polvo y manchas en la parte posterior, que es una situación normal, y simplemente límpiela.

2. Ajuste la banda

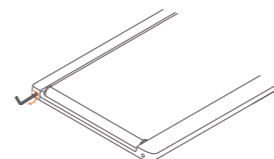

- Presione y mantenga pulsados el botón de cambio de modo y el botón de aceleración del control remoto, durante más de 3 segundos.
- La banda para caminar se moverá a una velocidad de 4 km/h (2.5 mi/h).
- Si la banda se desvía hacia la izquierda: Gire el tornillo de ajuste izquierdo para hacer un medio círculo en el sentido de las agujas del reloj.
- Si la banda se desvía a la derecha: Gire el tornillo de ajuste derecho para hacer un medio círculo en el sentido de las agujas del reloj.
- Si la banda se está deslizando: Gire el tornillo de ajuste izquierdo y derecho para hacer un medio círculo en el sentido de las agujas del reloj al mismo tiempo.
- Mantenga la máquina en funcionamiento durante 1-2 minutos y compruebe si necesita reajustarse.

3. Lubrique la banda

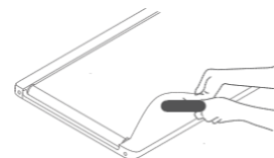

- Apague la máquina y desenchufe el cable de alimentación.
- Levante la banda y aplique aceite de silicona en la parte trasera de la misma.
- Encienda la máquina de nuevo.
- Mantenga la máquina funcionando a menos de 4 km/h (2.5 mi/h) durante 10-20 segundos.
- Aplique solo 5 ml ~ 10 ml de aceite lubricante cada vez, demasiado aceite lubricante hace que la banda se deslice.
- Aplique aceite de silicona una vez cada 3 meses.

07 Marca y declaración legal

Beijing Kingsmith Technology Co., Ltd. tiene las patentes de los productos de la serie Walkingpad Walking Device. Kingsmith edita y es propietario de los derechos de autor de este manual. Sin el permiso escrito de Kingsmith, se prohíbe cualquier forma de distribución, reproducción, publicación, divulgación o emisión no autorizada por parte de cualquier institución o individuo. Este manual contiene el mayor número posible de todas las funciones e instrucciones de uso. Sin embargo, debido a las imperfecciones del producto, los cambios de diseño, etc., la descripción puede tener todavía discrepancias con lo que ha comprado. En vista de las actualizaciones del producto, la descripción en este libro de manual puede diferir de lo que ha comprado en cuanto a color, aspecto, etc. Los suministros actuales prevalecen. Este aparato no está destinado a personas (incluidos los niños) con capacidades físicas, sensoriales o mentales reducidas, o con falta de experiencia y conocimientos, a menos que una persona responsable de su seguridad les haya supervisado o instruido en el uso del aparato. Asegúrese de que los niños no jueguen con el aparato. Pueden utilizar este aparato los niños mayores de 8 años y las personas con capacidades físicas, sensoriales o mentales reducidas o con falta de experiencia y conocimientos, si se les ha supervisado o instruido sobre el uso del aparato de manera segura y han comprendido los peligros que conlleva. Los niños no deben jugar con el aparato. La limpieza y el mantenimiento usuario no deben realizarse por niños sin supervisión.

Estándar de rendimiento del producto:
Q/FTSMS0001-2017

08 Reemplazo y eliminación



La pila contenida en este aparato debe ser retirada para su eliminación.

Cuando reemplace la pila, use solo una pila original, disponible en la tienda de repuestos.

La pila puede ser reemplazada abriendo la tapa trasera; tenga en cuenta la marca polar mientras inserta una nueva pila. Nunca tire la pila vieja a la basura doméstica, sino solo en los puntos de recogida públicos adecuados. Esto también se aplica a la pila de los aparatos defectuosos.

08 Reemplazo y eliminación



Los dispositivos marcados con este símbolo deben ser eliminados por separado de sus residuos domésticos, ya que contienen materiales valiosos que pueden ser reciclados. La eliminación adecuada protege el medio ambiente y la salud humana. Las autoridades locales o el minorista pueden proporcionar información al respecto.