



GARLANDO SPA

Via Regione Piemonte, 32 - Zona Industriale D1

15068 - Pozzolo Formigaro (AL) - Italy

www.toorx.it - info@toorx.it

Cod : GRLDTOORXXWAPAP



TOORX
FITNESS IN MOTION

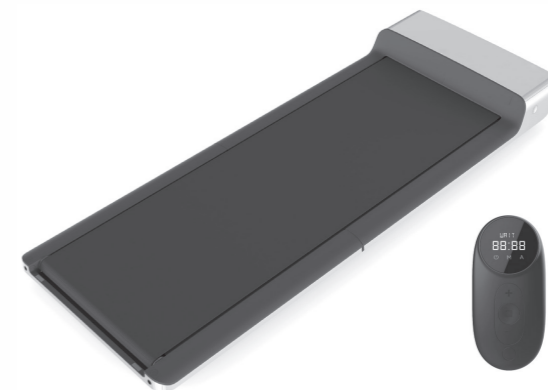

WalkingPad

mit Anzeige auf der Fernbedienung

 **WARNHIN
WEIS**

Stromschlaggefahr, wenn das Gerät ohne Erdungsanschluss verwendet wird.

Dieses Gerät ist nicht zur Verwendung durch Personen (einschließlich Kinder) mit eingeschränkten physischen, sensorischen oder geistigen Fähigkeiten oder mangelnder Erfahrung und Kenntnissen bestimmt, es sei denn, sie wurden von einer für ihre Sicherheit verantwortlichen Person beaufsichtigt oder in die Verwendung des Geräts eingewiesen. Kinder sollten beaufsichtigt werden, um sicherzustellen, dass sie nicht mit dem Gerät spielen.

Um das Risiko von Personenschäden zu verringern, lesen und verstehen Sie alle Anweisungen, bevor Sie dieses Produkt verwenden.

1. Produkt und Zubehör	02
2. Schematische Darstellung der Funktion	03
3. Leitfaden für die Inbetriebnahme	07
4. Lernen Sie den WalkingPad zu benutzen	09
5. Sicherheitshinweis	13
6. Wartung und Service	16
7. Markenzeichen und rechtliche Erklärung	17
8. Ersetzen und Entsorgen	18

Willkommen zur Benutzung

Vielen Dank, dass Sie sich für das WalkingPad Walking-Gerät, im Folgenden WalkingPad genannt, entschieden haben, das über verschiedene Vorteile verfügt, darunter ein exquisites, faltbares, innovatives integrales Design. Genießen Sie von nun an die Lebensqualität, die das Gehen zu Hause bietet.

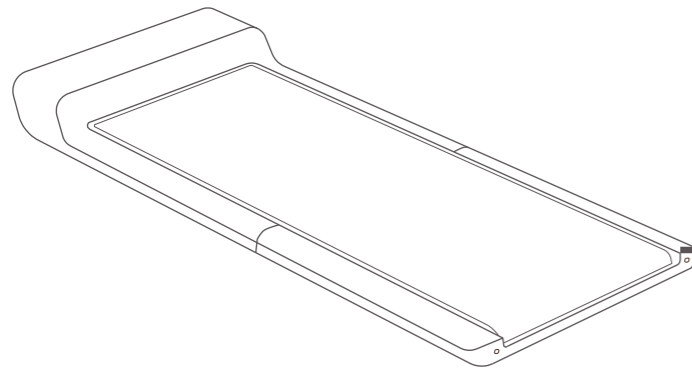

Leistung & Indikatoren	Detaillierte Parameter
Detaillierte Parameter	1432 x 547 x 129mm 56.5" x 21.5" x 5"
Faltabmessungen	822 x 547 x 129 mm 32.5" x 21.5" x 5"
Geh Bereich	1200 x 415 mm 47" x 16.5"
Bruttogewicht	31 kg / 68 Pfund
Nettogewicht	28 kg / 62 Pfund
Maximale Belastung	100 kg / 220 Pfund
Anwendbares Alter	14 - 60 Jahre
Anwendbare Höhe	Unbegrenzt
Minimale Geschwindigkeit	0.5 km/h 0,5 mi/hr
Maximale Geschwindigkeit	6 km/h 3,75 mi/hr
Leistungsaufnahme	746 W
Häufigkeit	60 Hz
Nennspannung	220 - 240 V ~
Sport-Modus	Standby-Modus/ Manueller Modus/ Automatischer Modus

01 Produkt und Zubehör

Bitte prüfen Sie sorgfältig, ob der Inhalt des Pakets vollständig und intakt ist. Sollte etwas fehlen oder beschädigt sein, wenden Sie sich bitte an den Verkäufer.

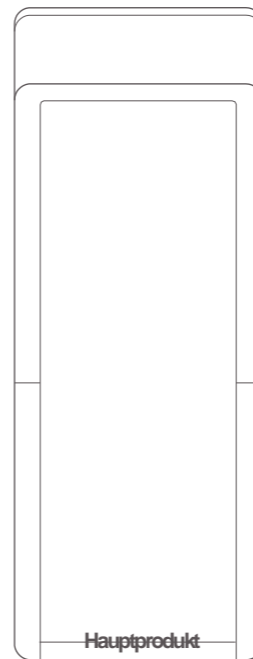

Teile



Stromkabel



Fernbedienung



Schlüsselband



Schraubenschlüssel



Silikonöl

Sonstiges Zubehör



Benutzerhandbuch

02 Schematische Darstellung der Funktion

1. Produkt Hauptteil



02 Schematische Darstellung der Funktion

2. Einführung der Funktion der Anzeigetafel



Display Zeit



Display Geschwindigkeit



Display Distanz



Display Schritte



Standby-Modus



Manueller Modus



Automatischer Modus

3. WalkingPad-Fernbedienung

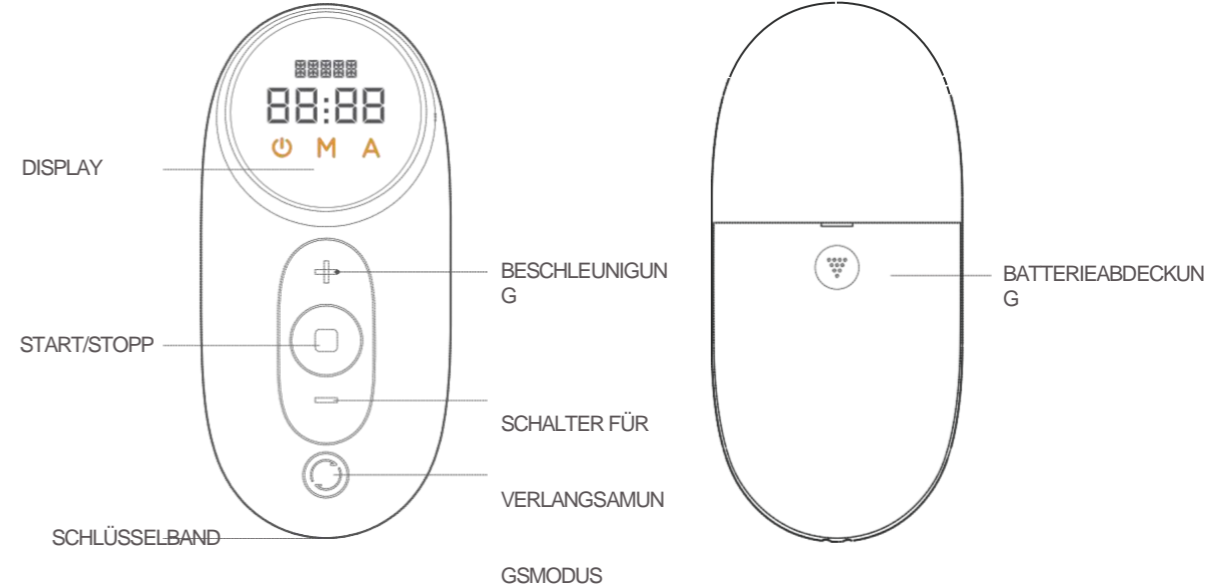

03 Leitfaden für die Inbetriebnahme

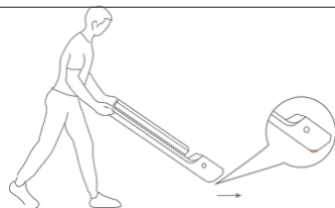

1. Wählen Sie einen ebenen Untergrund für die Platzierung des WalkingPads. Es ist verboten, diesen auf ein dickes und weiches Kissen zu stellen. Bitte beachten Sie: Schließen Sie den Strom erst an, wenn das WalkingPad vollständig aufgeklappt ist.



4. Schließen Sie das Netzkabel an und drücken Sie die Taste zum Einschalten.



2. Klappen Sie das WalkingPad langsam aus und drücken Sie es nach unten, bis es vollständig flach ist.



5. Finden Sie die App „WalkingPad“ im Apple Store oder Google Play und schließen Sie die Installation ab.

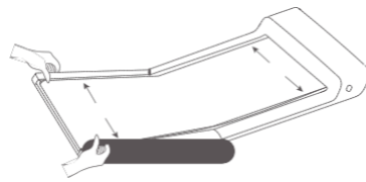

3. Prüfen und justieren Sie das Geh-Band, um sicherzustellen, dass es zentriert ist.

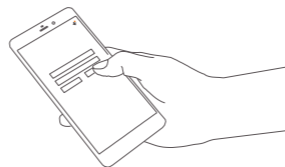

6. Öffnen Sie die App und folgen Sie den Anweisungen zur Einrichtung des Geräts.



7. Leitfaden für Neulinge eingeben.



8. Vollständiger Leitfaden für Neulinge zum Freischalten aller Funktionen (Höchstgeschwindigkeit 6 km/h). Ansonsten bleibt die Geschwindigkeitsbegrenzung bei 2,8 km/h.

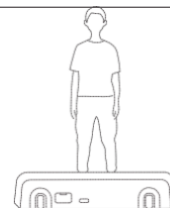

9. Beginnen Sie mit der Benutzung des WalkingPads.

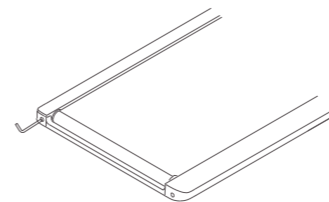

10. Wenn das Band von der verwendeten Umlaufbahn abweicht, stellen Sie es bitte richtig ein. SEHEN: 06 Wartung und Service.

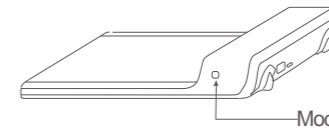

11. Kurzes drücken: Zurück zum vorherigen Modus. Langes Drücken: In den Standby-Modus wechseln.

04 Lernen Sie den WalkingPad zu benutzen

1. Modus-Anweisung

- ⏻** Standby-Modus
Das Licht des Standby-Modus leuchtet; Motor und Sensor reagieren nicht mehr.
- M** Manueller Modus
Das Licht des manuellen Modus leuchtet; Steuern Sie die Geschwindigkeit über die Fernbedienung oder APP.
- A** Automatischer Modus
Das Licht des automatischen Modus ist eingeschaltet; die Geschwindigkeit wird automatisch durch einen intelligenten Algorithmus gesteuert. Sie folgt der Geschwindigkeit des Gehens.

2. Anweisungen für die Standby-Modus-Steuerung



Standby-Modus

Der Motor und der Sensor reagieren in diesem Modus nicht mehr, um zu verhindern, dass Nichtbenutzer versehentlich das WalkingPad auslösen.



Modus-Schalter
Kurzes drücken: Zurück zum vorherigen Modus.

3. Anweisungen zur manuellen Modus-Steuerung (Primär-Modus)



Manueller Modus

In diesem Modus kann die Geschwindigkeit des WalkingPads über die Fernbedienung gesteuert werden. Es wird empfohlen, dass Anfänger zuerst den manuellen Modus verwenden und dann den automatischen Modus, sobald sie im Umgang mit dem WalkingPad geübt sind. Der manuelle Modus wird standardmäßig über die Fernbedienung gesteuert, d.h. die START/STOPP-Taste der Fernbedienung dient zum Starten oder Stoppen des WalkingPad, das im Client „Personalisiert“ verändert werden kann.



- BESCHLEUNIGUNG**
Kurzes drücken: Geschwindigkeit um 0,40 km erhöhen.
- START/STOPP**
Kurzes drücken: Starten oder stoppen Sie den WalkingPad.
- VERLANGSAMUNG**
Kurzes drücken: Geschwindigkeit um 0,40 km reduzieren.
- MODUS-SCHALTER**
Kurzes drücken: Umschalten auf den automatischen Modus. Langes Drücken: In den Standby-Modus wechseln.

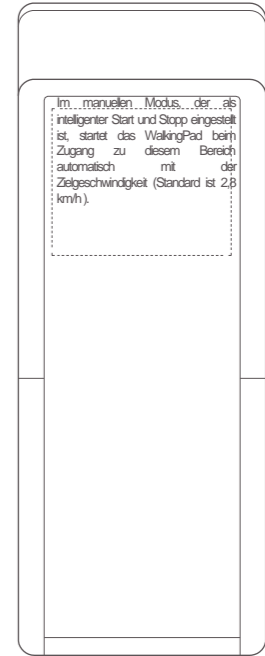

04 Lernen Sie den WalkingPad zu benutzen

4. Beschreibung der Steuerung im automatischen Modus (fortgeschrittener Modus)

A

Automatischer
Modus

Dies ist ein anspruchsvoller und hochklassiger Modus. Der Benutzer kann auf dem WalkingPad völlig fernbedienungsfrei laufen. Wir empfehlen nur denjenigen, die über gute sportliche Fähigkeiten oder Erfahrung mit Geh-Maschinen verfügen, sich der Herausforderung zu stellen.



Kurzes drücken: WalkingPad anhalten.

Modus-Schalter:
Kurzes drücken: Umschalten auf
manuellen Modus. Langes Drücken: In den
Standby-Modus wechseln.

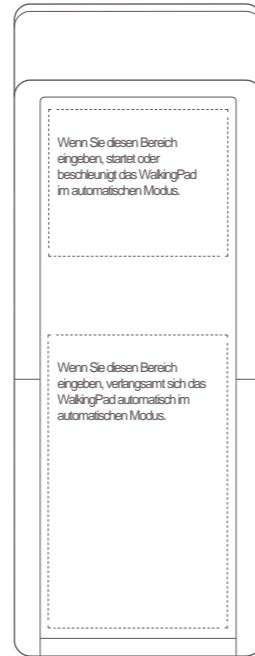

5. Hinweis zur Fernbedienung

Wenn die Fernbedienung nicht reagiert oder Sie eine neue benutzen, müssen die Fernbedienung und das Geh-Gerät die Kommunikation wieder herstellen.

Kopplungsmethode der
Fernbedienung:

Starten Sie das WalkingPad neu, drücken und halten Sie sofort die Modus-Schalttaste auf der Fernbedienung gedrückt, wobei das Ertönen des „Beep“-Tons den Erfolg der Kopplung anzeigt. Hinweis: Während der Operation sollte sich die Fernbedienung in der Nähe des WalkingPads befinden.

6. Fehlercode

Der Fehlercode ist ausgeschaltet, wenn die Geh-Maschine normal arbeitet. Während ein Fehler auftritt, zeigt das Anzeigefeld der Fernbedienung den Fehlercode an.

E01: Antriebskommunikationsfehler;

E02: Motorische Anomalien;

E05: Überstromschutz; E06:

Motorschutz;

E08: Sensor-Fehler;

E09: Ausfall der Controller-Verbindung;

E10: Hochtemperaturschutz, automatische Wiederherstellung nach Ende des Countdowns;

E11: Überlastungsschutz, bitte Schmieröl nachfüllen und nach dem Countdown automatisch wieder aufnehmen.

05 Sicherheitshinweis

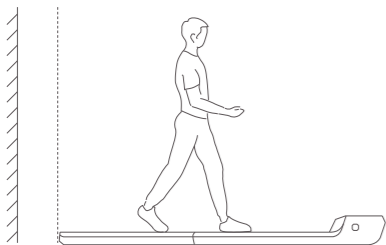

⚠ Bitte halten Sie einen hinteren Abstand von 1000 mm oder mehr.

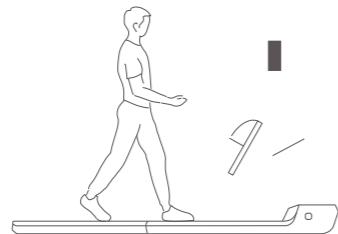

⚠ Bitte wählen Sie Sportschuhe.



⚠ Bitte stehen Sie nicht auf der Gehmaschine, wenn diese sich in der automatischen Kalibrierung befindet.

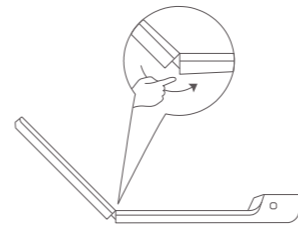

⚠ Einklemmschutz.

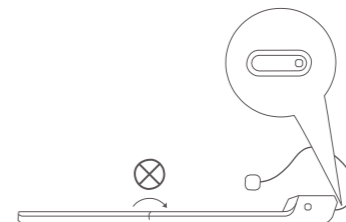

⊗ Schalten Sie den Strom aus, bevor Sie das WalkingPad zusammenklappen.

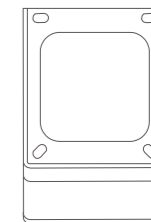

⊗ Vertikale Aufstellung ist verboten.

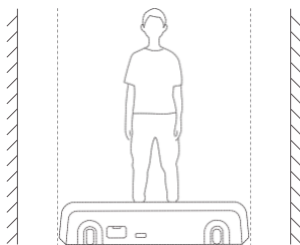

⚠ Bitte halten Sie für beide Seiten einen Abstand von 500 mm oder mehr ein.



⊗ Der Einsatz auf unebenem Boden ist verboten.



Es ist strengstens verboten, während des Laufens der Gehmaschine auf und ab zu gehen.

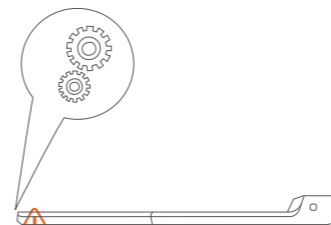

Anti-involved, please do not trample.

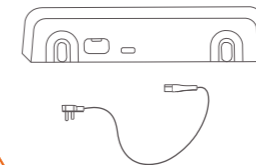

⚠ Bitte ziehen Sie den Stecker heraus, wenn Sie es nicht benutzen.

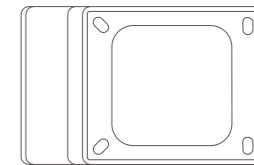

⊗ Keine seitliche Aufstellung erlaubt.

05 Sicherheitshinweis

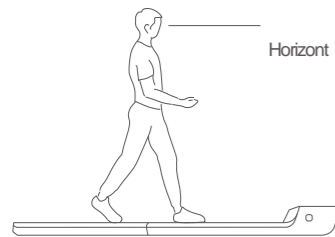

- ⚠ Bitte halten Sie Ihre Sicht horizontal, um Schwindelgefühle zu vermeiden.

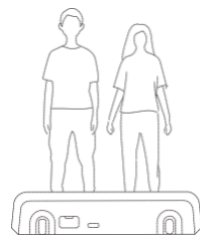

- ⊗ Mehr als eine Person auf dem WalkingPad ist verboten.

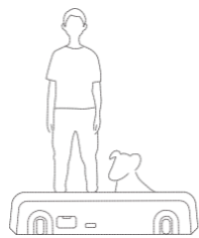

- ⊗ Die Benutzung der Maschine mit Haustieren ist verboten.

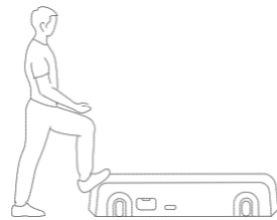

- ⊗ Das Zertrampeln des Maschinenkopfes ist verboten.

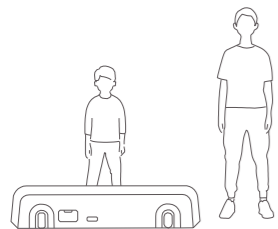

- ⚠ Kinder sollten beaufsichtigt werden, um sicherzustellen, dass sie nicht mit dem WalkingPad spielen.



- ⊗ Seitliches Gehen auf der Maschine ist verboten.

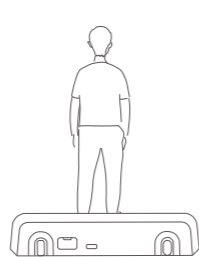

- ⊗ Es ist verboten, rückwärts auf der Maschine zu gehen.



- ⚠ Bitte benutzen Sie die Geh-Maschine nicht, falls Sie im Alter oder schwanger sind.

06 Wartung und Service

1. Reinigung der Geh-Maschine



- Schalten Sie das Gerät aus und ziehen Sie den Netzstecker.
- Einige Tropfen Waschmittel auf ein Baumwolltuch oder Handtuch geben. Gießen Sie das Reinigungsmittel nicht direkt auf das Band, und verwenden Sie keine sauren oder ätzenden Reinigungsmittel.
- Wischen Sie Staub und Flecken auf dem Rahmen, der Frontplatte und dem Band ab. Die Rückseite des Bands nicht abwischen.
- Nach längerem Gebrauch können Staub und Flecken auf dem Rückenteil auftreten, das ist normal, reinigen Sie diese einfach.

2. Das Band einstellen

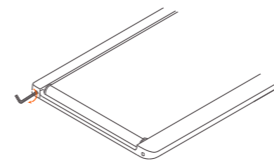

- Drücken und halten Sie sowohl die Modus-Umschalttaste als auch die Beschleunigungstaste auf der Fernbedienung über 3 Sekunden lang gedrückt.
- Das Laufband bewegt sich mit einer Geschwindigkeit von 4 km/hr (2,5 mi/hr).
- Wenn das Band nach links abweicht: Drehen Sie die linke Stellschraube für einen Halbkreis im Uhrzeigersinn.
- Wenn das Band nach rechts abweicht: Drehen Sie die rechte Stellschraube für einen Halbkreis im Uhrzeigersinn.
- Wenn das Band rutscht: Drehen Sie sowohl die linke als auch die rechte Stellschraube für einen Halbkreis gleichzeitig im Uhrzeigersinn.
- Lassen Sie die Maschine 1-2 Minuten laufen und prüfen Sie, ob sie nachjustiert werden muss.

3. Das Band schmieren

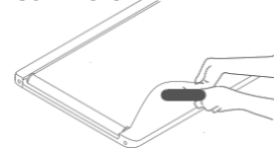

- Schalten Sie das Gerät aus und ziehen Sie den Netzstecker.
- Heben Sie das Band an und tragen Sie Silikonöl auf die Rückseite des Bands auf.
- Schalten Sie das Gerät wieder ein
- Lassen Sie die Maschine 10-20 Sekunden lang unter 4 km/h (2,5 mi/hr) laufen.
- Jedes Mal nur 5 ml ~ 10 ml Schmieröl auftragen, zu viel Schmieröl lässt das Band rutschen.
- Silikonöl einmal alle 3 Monate auftragen.

07 Markenzeichen und rechtliche Erklärung

Beijing Kingsmith Technology Co., Ltd. hält die Patente für die Produkte der Walkingpad-Walking Device-Serie. Kingsmith ist Herausgeber und Inhaber des Urheberrechts dieses Handbuchs. Ohne die schriftliche Genehmigung von Kingsmith ist jede Form der unbefugten Verteilung, Reproduktion, Veröffentlichung, Freigabe oder Zitierung durch eine Institution oder Einzelperson verboten. Dieses Handbuch enthält so viele Funktionen und Gebrauchsanweisungen wie möglich. Aufgrund von Produktmängeln, Designänderungen usw. kann die Beschreibung jedoch immer noch Abweichungen von dem aufweisen, was Sie gekauft haben. Im Hinblick auf Produktaktualisierungen kann die Beschreibung in diesem Handbuch in Farbe, Aussehen usw. von dem abweichen, was Sie gekauft haben. Aktuelle Lieferungen haben Vorrang. Dieses Gerät ist nicht für Personen (einschließlich Kinder) mit eingeschränkten physischen, sensorischen oder geistigen Fähigkeiten oder mangelnder Erfahrung und Kenntnissen bestimmt, es sei denn, sie wurden von einer für ihre Sicherheit verantwortlichen Person beaufsichtigt oder in die Benutzung des Geräts eingewiesen. Kinder sollten beaufsichtigt werden, um sicherzustellen, dass sie nicht mit dem Gerät spielen. Kinder ab 8 Jahren und Personen mit eingeschränkten körperlichen, sensorischen oder geistigen Fähigkeiten oder mangelnder Erfahrung und Kenntnissen können dieses Gerät benutzen, wenn sie in sicherer Weise beaufsichtigt oder unterwiesen wurden und die damit verbundenen Gefahren verstanden haben. Kinder dürfen nicht mit dem Gerät spielen. Reinigung und Wartungsarbeiten dürfen nicht von Kindern ohne Aufsicht durchgeführt werden.

Produkt-Leistungsnorm : Q/FTSMS0001-2017

08 Ersetzen und Entsorgen



Die in diesem Gerät enthaltene Batterie muss zur Entsorgung entfernt werden.

Verwenden Sie beim Austausch der Batterie nur eine Originalbatterie, die im Ersatzteilgeschäft erhältlich ist.

Die Batterie kann durch Öffnen der hinteren Abdeckung ausgewechselt werden, achten Sie beim Einsetzen einer neuen Batterie auf die Polmarkierung. Entsorgen Sie alte Batterien niemals im Hausmüll, sondern nur über die entsprechenden öffentlichen Sammelstellen. Dies gilt auch für die Batterie defekter Geräte.

08 Ersetzen und Entsorgen



Geräte, die mit diesem Symbol gekennzeichnet sind, müssen getrennt von Ihrem Hausmüll entsorgt werden, da sie wertvolle Materialien enthalten, die wiederverwertet werden können. Die ordnungsgemäße Entsorgung schützt die Umwelt und die menschliche Gesundheit. Ihre örtliche Behörde oder Ihr Einzelhändler kann Ihnen dazu Auskunft geben.