

TOORX
FITNESS IN MOTION

BENUTZERHANDBUCH



ERX70



Übersetzung des Original-Benutzerhandbuches
Lesen Sie das Handbuch sehr aufmerksam durch und
bewahren Sie es immer in der Nähe des Gerätes auf.

Code : GRDLTOORXERX70

Revision : 00

Auflage : 04/16



INHALTSVERZEICHNIS

1.0	SICHERHEITSHINWEISE.....	Seite 3
1.1	BESTIMMUNGSGEMÄSSE UND UNSACHGEMÄSSEVERWENDUNG - VEREINBARUNGEN	Seite 4
1.2	BESCHILDERUNG DES GERÄTES	Seite 5
1.3	TECHNISCHE EIGENSCHAFTEN	Seite 6
2.0	STANDORT FÜR DIE AUFSTELLUNG DES GERÄTES	Seite 7
2.1	AUSPACKEN - VERPACKUNGSINHALT.....	Seite 8
2.2	MONTAGE DES GERÄTES	Seite 9
3.0	TRAININGSPROGRAMM	Seite 17
3.1	PRAKTISCHE HINWEISE UND EMPFEHLUNGEN FÜR DEN GEBRAUCH.....	Seite 18
3.2	COMPUTERFUNKTIONEN.....	Seite 19
4.0	WARTUNG.....	Seite 20
5.0	AUSSERBETRIEBNAHME - ENTSORGUNG	Seite 21
6.0	ERSATZTEILKATALOG – BESTELLUNG VON ERSATZTEILEN.....	Seite 21
6.1	EXPLOSIONSZEICHNUNG ERSATZTEILE	Seite 22
6.2	ZUBEHÖRLISTE	Seite 23
7.0	GARANTIE.....	Seite 24

ERLAUBTE VERHALTENSWEISEN

- Lesen Sie bitte vor der Montage und dem Gebrauch sorgfältig dieses Benutzerhandbuch und mögliche weitere anliegenden Bedienungshinweise.
- Verwenden Sie das Gerät ausschließlich in häuslicher Umgebung. Die Art und Weise und die Verwendungshinweise sind allen Familienmitgliedern oder Freunden, denen der Gebrauch dieses Gerätes gestattet wird, zu erläutern.
- Verwenden Sie das Gerät nur auf einer ebenen Fläche und decken Sie den Fußboden oder Teppichboden unter dem Gerät ab, um Beschädigungen zu vermeiden.
- Vergewissern Sie sich, dass derjenige, der das Gerät nutzt, die Anweisungen gut verstanden hat und überwachen Sie die ersten Trainingsphasen. Das Benutzerhandbuch ist stets in der Nähe des Gerätes zum schnellen Nachschlagen im Bedarfsfalle aufzubewahren.
- Vergewissern Sie sich, dass das Gerät nur von Personen verwendet wird, die älter als 16 Jahre sind, sowie von Personen, die sich in guter körperlicher Verfassung befinden.
- Tragen Sie stets eine für die sportliche Betätigung angemessene Kleidung, die der Bewegung nicht hinderlich ist. Verwenden Sie in jedem Fall Sportschuhe, die zum Joggen geeignet sind.
- Halten Sie während der Übung die Handgriffe mit den Händen gut umschlossen. Kontrollieren Sie während der Übung den Herzschlag und regulieren Sie dementsprechend die Intensität der Übung.
- Sollten Sie während der Nutzung des Gerätes Schwindel, Schmerzen in der Brust oder ein Gefühl von Atemlosigkeit verspüren, unterbrechen Sie umgehend die Übung und konsultieren Sie Ihren Arzt.
- Kontrollieren Sie regelmäßig, dass Schrauben und Muttern gut angezogen und alle Teile des Gerätes unverseht sind.

NICHT ERLAUBTE VERHALTENSWEISEN

- Verwenden Sie das Gerät NICHT in Fitness-Zentren oder in Bereichen, die dem Handel oder der Vermietung dienen; Dieses Gerät wurde nicht für einen intensiven Einsatz in professioneller Umgebung oder zu Rehabilitationszwecken entwickelt.
- Stellen Sie KEINE Gläser oder Flaschen, die Getränke beinhalten, in die Nähe des Gerätes oder auf dem Gerät ab.
- Beschädigen Sie NICHT den Computer und die Kunststoffteile des Gerätes mit scharfen Gegenständen, Bürsten, Scheuerschwämmen oder ätzenden Chemikalien.
- Entfernen Sie KEINE Teile des Gerätes, ausgenommen in dem Fall, in dem die Handgriffe ausdrücklich im Benutzerhandbuch vorgesehen sind.
- Stellen Sie das Gerät NICHT in Kellern, auf Terrassen bzw. allgemein in feuchter Umgebung auf. Setzen Sie es keinen Umwelteinflüssen (Regen, Sonne usw.) aus.
- Gestatten Sie Kindern und Haustieren NICHT, sich dem Gerät während seiner Verwendung zu nähern. Das Gerät sollte eigens in einem Zimmer aufgestellt werden, das über eine Tür verfügt, die den Zugang zum Gerät durch nicht autorisierte Personen verhindert.
- Benutzen Sie das Gerät NIE, wenn es beschädigt ist oder sich nicht in einem sehr guten Zustand befindet. Schalten Sie das Gerät im Falle eines Mangels und/oder bei schlechter Funktionsweise aus. Nehmen Sie keine Veränderungen vor! Wenden Sie sich zum Zwecke von Instandsetzungsarbeiten bitte an den Kundendienst.
- Verwenden Sie das Gerät NIE ohne Schuhe. Tragen Sie keine Schuhe mit Sohlen aus Leder oder einem anderen unflexiblen Material.
- Tragen Sie KEINE Kleidung aus synthetischem Material oder einem Material aus Wollmischung, das die Transpiration während des Trainings verhindert. Das Tragen ungeeigneter Kleidung kann zu Problemen hygienischer Art, aber auch zu elektrostatischen Aufladungen führen.

Das in diesem Benutzerhandbuch beschriebene Produkt wurde für den privaten Hausgebrauch entworfen und zertifiziert. Es handelt sich um ein Sportgerät, mit Hilfe dessen auf ideale Weise Schrittbewegungen der Füße unter Einbeziehung der oberen Gliedmaßen nachgezeichnet werden können, wobei Traumata an den Gelenken durch das Aufsetzen auf dem Boden vermieden werden.

Mit diesem Gerät können Sie sich sportlich betätigen, ohne das Haus verlassen zu müssen. Auf diese Art und Weise können Sie auch dann Sport treiben, wenn es die Wetterverhältnisse nicht zulassen oder ganz einfach immer dann, wenn Sie keine Lust oder Zeit haben, das Haus zu verlassen, um mit dem Fahrrad zu fahren oder in einem Fitness-Studio zu trainieren.

Es ist unerlässlich, allen Anweisungen und Warnungen in diesem Benutzerhandbuch zu folgen, um ein sicheres Training zu gewährleisten. Intensive und länger andauernde Anstrengungen erfordern eine gute körperliche Verfassung. Aus diesem Grunde ist es notwendig, die nachfolgend erwähnten Hinweise zur Vermeidung eines unsachgemäßen Gebrauchs zu befolgen.

Das Gerät darf unter den folgenden Umständen nicht verwendet werden:

- **der Nutzer ist jünger als 16 Jahre;**
- **der Nutzer hat ein höheres Gewicht als das auf dem Typenschild mit den technischen Daten angegebene;**
- **die Nutzerin ist schwanger;**
- **der Nutzer leidet an Diabetes;**
- **der Nutzer leidet an Herz-, Lungen- oder Nierenerkrankungen.**

Die Produktgarantie und die Händlerhaftung entfallen in den folgenden Fällen:

- **bei einer vom im Benutzerhandbuch abweichenden Nutzung des Gerätes;**
- **bei Nichteinhaltung der Wartungsintervalle und -bedingungen;**
- **bei unberechtigten am Produkt vorgenommenen Veränderungen;**
- **bei Nichtverwendung von Originalersatzteilen;**
- **bei Nichtbeachtung der im Piktogramm und im Benutzerhandbuch angegebenen Sicherheitshinweise.**

Dieses Benutzerhandbuch enthält alle Informationen im Hinblick auf die Montage, die Wartung und die ordnungsgemäße Nutzung des Ellipsentrainers.

Die Nutzer dieses Gerätes, mögliche Freunde und Familienangehörige, die das Gerät nutzen, sind gehalten, dieses Benutzerhandbuch aufmerksam zu lesen, um ein korrektes und sicheres Aufstellen und eine ordnungsgemäße Nutzung des Gerätes sicherzustellen.

Die Befolgung der im Benutzerhandbuch enthaltenen Anweisungen garantiert höchste persönliche Sicherheit und eine längere Lebensdauer des Gerätes.

Die Sicherheitshinweise und wichtigen Bestandteile des Textes wurden fett markiert und von den nachfolgend abgebildeten Symbolen begleitet.



Die mit diesem Symbol gekennzeichneten Informationen deuten auf eine GEFÄHR hin. Wenden Sie höchste Sorgfalt an, um persönliche Verletzungen zu vermeiden.



Die mit diesem Symbol gekennzeichneten Informationen deuten auf VORSICHT hin. Wenden Sie höchste Sorgfalt an, um Schäden am Gerät zu vermeiden.

HINWEIS:

Die in diesem Benutzerhandbuch enthaltenen Abbildungen haben den Zweck, die behandelten Themen einfacher und verständlicher zu gestalten.

Es kann jedoch vorkommen, dass infolge der ständigen Weiterentwicklung der Produkte einige dieser Abbildungen vom erworbenen Gerät abweichen; In diesem Fall wird daran erinnert, dass diese Unterschiede einen rein ästhetischen Charakter haben und dass die Sicherheit und die sie betreffenden Informationen in jedem Fall gewährleistet bleiben. Der Hersteller verfolgt eine Politik der ständigen Weiterentwicklung und Aktualisierung und kann daher ohne jede Vorankündigung Änderungen ästhetischer Art vornehmen.

1.2

BESCHILDERUNG DES GERÄTES

- 1) Das Typenschild des Gerätes enthält die Anschrift des Vertriebsunternehmens, die wichtigsten technischen Daten und die Seriennummer.
- 2) Symbol mit der Aufforderung, vor der Vornahme von Montage- oder Wartungsarbeiten am Produkt unbedingt das Benutzerhandbuch zu lesen.
- 3) Symbole, die darauf hinweisen, dass das Gerät den europäischen Richtlinien im Hinblick auf die Behandlung oder Entsorgung von Gefahrenstoffen in elektrischen oder elektronischen Geräten entspricht.

Das Typenschild darf nicht entfernt oder verändert werden. Die Modellbezeichnung und die Seriennummer sind im Falle einer Ersatzteilbestellung stets anzugeben.

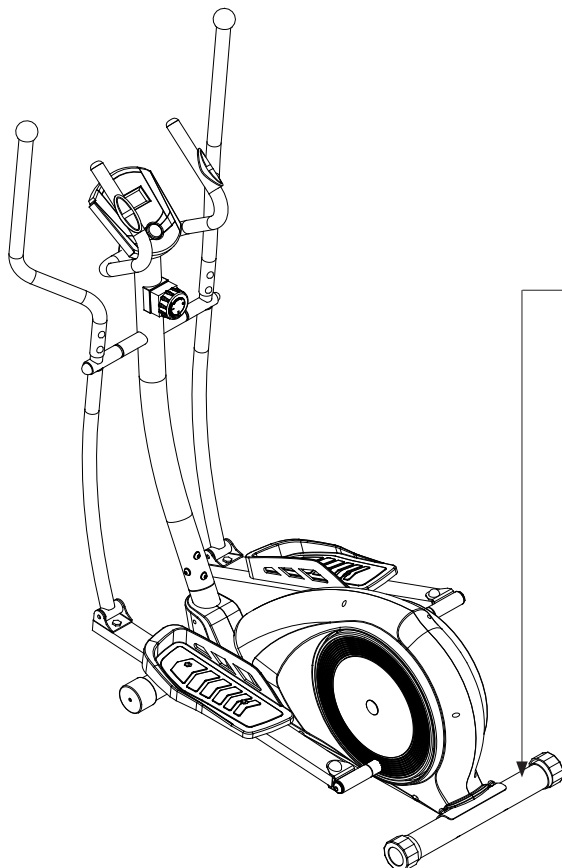

TCORX Garlando S.p.A, Via Regione Piemonte, 32 - Zona Ind. D1 15068 Pozzolo Formigaro (AL) - ITALY			CE
Modello-Model	Classe-Class		
Numero di serie-Serial number	Anno-Year		
Peso-Weight	Peso max utente-Max user weight	Made in	

1

3

2

1.3

TECHNISCHE EIGENSCHAFTEN

WIDERSTANDSREGELUNG	Manuelle achtstufige Einstellung
BREMSSYSTEM	Magnetbremssystem
COMPUTERINFORMATIONEN	Zeit, Strecke, Kalorien, Geschwindigkeit, Puls, Scan
SCHWUNGMASSE	10 kg
ABMESSUNGEN MAX (LXBXH)	1240 x 680 x 1570 mm
NETTOGEWICHT	40 kg
BRUTTOGEWICHT	45 kg
MAXIMALES NUTZERGEWICHT	120 kg
HERZFREQUENZMESSUNG	Sensoren zur Herzfrequenzmessung
KONFORMITÄT	Normen: EN ISO 20957-1 - EN 957-6 (Klasse HC) Richtlinien: 2001/95/EG - 2006/95/EG - 2004/108/EG – 2011/65/EG
STROMVERSORGUNG COMPUTER	2 Alkali-Batterien 1,5V Mignon (Größe AA)

BEZEICHNUNG DER WICHTIGSTEN BAUTEILE DES GERÄTES

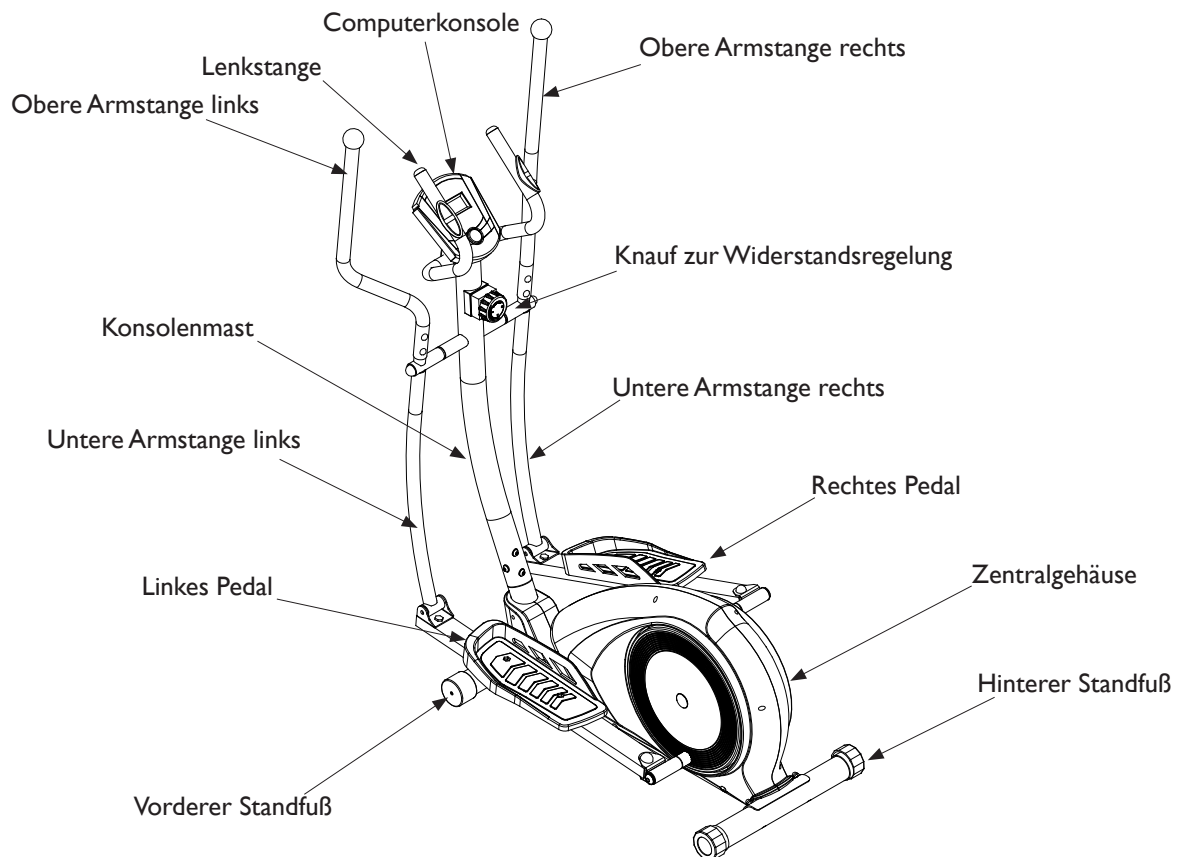

UMGEBUNGSBEDINGUNGEN:

- Die geeignete Umgebung zur Aufstellung und Aufbewahrung des Gerätes hat über folgende Eigenschaften zu verfügen:
 - häusliche Umgebung,
 - überdacht und von ausreichender Größe,
 - ausgestattet mit geeigneter künstlicher und natürlicher Beleuchtung,
 - ausgestattet mit einem oder mehreren Fenstern zur Belüftung,
 - mit Betriebstemperatur zwischen 5°C und 32°C,
 - mit relativer Luftfeuchtigkeit zwischen 20% und 90%.

Das Gerät darf NICHT im Freien oder in feuchten Räumen aufgestellt oder einer salzhaltigen Umgebung ausgesetzt werden.

EIGENSCHAFTEN DES FUSSBODENS:

- Der geeignete Fußboden zur Aufstellung des Gerätes hat über die folgenden Eigenschaften zu verfügen:
 - einwandfrei ebene Oberfläche,
 - ausreichende Kapazität, das Gewicht des Gerätes zu tragen.

Ein Bodenbelag aus wertvollen Materialien (zum Beispiel: Teppichboden oder Parkett) ist mit einer Gummiauflage oder Filzausschnitten im Auflagenbereich zu schützen.

ANFORDERUNGEN AN DEN STANDORT, AN DEM DAS GERÄT AUFGESTELLT WERDEN SOLL:

- Der Bereich des Raumes, in dem das Gerät aufgestellt werden soll, darf nicht der Sonne ausgesetzt sein. Sollte er über eine breite Fensterfront verfügen, ist ein entsprechender Schutzvorhang zu verwenden.
Das Gerät ist auch von Klima- und Heizungsanlagen fernzuhalten, um zu vermeiden, während des Trainings Lüftungsquellen ausgesetzt zu werden.

SICHERHEITSANFORDERUNGEN:

- das Gerät ist in einem Raum aufzustellen, der über eine Tür mit Schloss verfügt, damit er für Kinder und Haustiere nicht zugänglich ist.

2.1

AUSPACKEN - VERPACKUNGSMATERIAL

Die Verpackung besteht aus einer mit Metallheftklammern und Umreifungsbändern verschlossenen Kartonschachtel. Um die große und schwere Verpackung anzuheben und zu versetzen, sollten weitere Personen zu Hilfe gebeten werden. Bevor Sie die Verpackung auf dem Boden abstellen, achten Sie auf die Angabe "OBEN", gekennzeichnet durch einen entsprechenden Pfeil auf der Verpackung. Um die Verpackung zu öffnen, schneiden Sie die Umreifungsbänder mit der Schere durch und entfernen Sie dann mögliche Metallheftklammern mit einer Zange.



Es wird empfohlen, die Originalverpackung nicht zu beschädigen und sie nach Möglichkeit aufzubewahren, damit das Gerät, sollte es Mängel aufweisen und eine Garantie-Reparatur oder ein Garantie-Austausch notwendig sein, hierin verpackt werden kann.



Die Verpackung besteht aus wiederverwertbaren Materialien; Beachten Sie bei der Entsorgung der Verpackungsmaterialien die örtlichen Vorschriften zur Rückgewinnung von Wertstoffen.

Die Verpackungsmaterialien (Karton und Plastiktüten) sind außer Reichweite von Kindern aufzubewahren, da sie potentielle Gefahrenquellen darstellen.

Überprüfen Sie das Gerät nach der Entnahme aus der Verpackung auf mögliche Transportschäden und vergewissern Sie sich, dass alle abgebildeten Teile vorhanden sind.

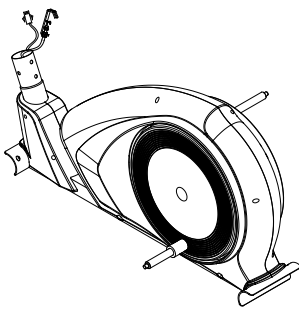

45 Zentralgehäuse

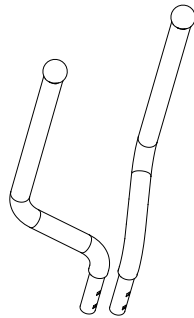

14R/L Obere Armstange rechts/links

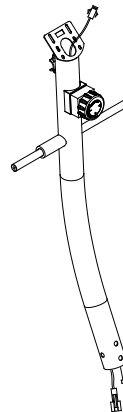

25 Konsolenmast

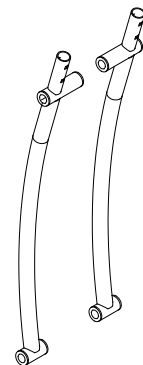

21R/L Untere Armstange rechts/links

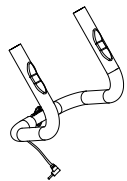

4 Lenkstange

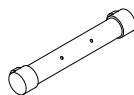

40 Vorderer Standfuß

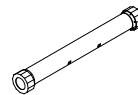

48 Hinterer Standfuß

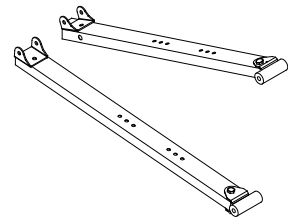

52R/L Pedalarm rechts/links



53L
Pedal links



53R
Pedal rechts



1
Computerkonsole



10
Kunststoffblende

2.2

MONTAGE DES GERÄTES















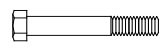

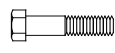
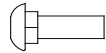
Bereiten Sie zur Erleichterung der Montage nach Öffnung der Originalverpackung an dem für die Aufstellung gewählten Ort in einem Raum eine von Einrichtungsgegenständen freie Fläche vor. Entfernen Sie dann das Verpackungsmaterial und legen Sie die zu montierenden Teile auf dem Fußboden zur Montage bereit.

Die für die Montage erforderlichen Eisenwaren und Werkzeuge sind in einer Tüte enthalten.



ACHTUNG

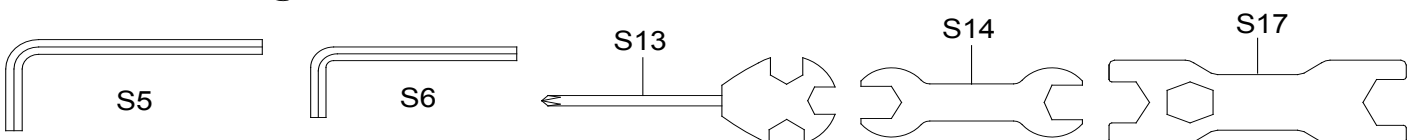

Halten Sie Kinder und Haustiere während der Montage fern.

-  #9 M8x30xS6 (2 pz)
-  #17 M6x16xS5 (4 pz)
-  #19 M8x16xS14 (2pz)
-  #28 M5x10 (2 pz)
-  #31 M8x75x13xS14 (2 pz)
-  #38 M8x16xS4 (4pz)
-  #41 M8x73x20xH5 (4pz)
-  #54 M8x45x20xS14 (4 pz)
-  #18 Ø8x27.5xH4xM6 (4 pz)
-  #8 Ø8 (4pz)
-  #20 Ø8xØ32x2 (2pz)
-  #34 Ø8xØ16x1.5T (6 pz)
-  #37 d8xØ20x2xR30 (8pz)
-  #57 Ø10xØ32x2 (2 pz)
-  #35 M8xH7.5xS13 (6 pz)
-  #46 M8xH16xS13 (4 pz)
-  #56 M10xH9.5 (2 pz)
-  #16 S13 (8 pz)
-  #59 S18 (2 pz)

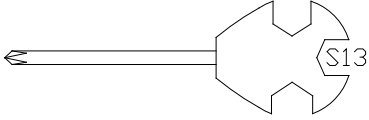

Montage der Standfüße

- Befestigen Sie den vorderen Standfuß **40** mit zwei Senkschrauben **41**, zwei Hutmuttern **46** und zwei vorgelagerten gekrümmten Unterlegscheiben **37** am Zentralgehäuse **45**.
- Befestigen Sie den hinteren Standfuß **48** mit zwei Senkschrauben **41**, zwei Hutmuttern **46** und zwei vorgelagerten gekrümmten Unterlegscheiben **37** am Zentralgehäuse **45**.

	#41 M8*73*20*H5 4PCS	
	#37 d8*ø20*2*R30 4PCS	
	#46 M8*H16*S13 4PCS	

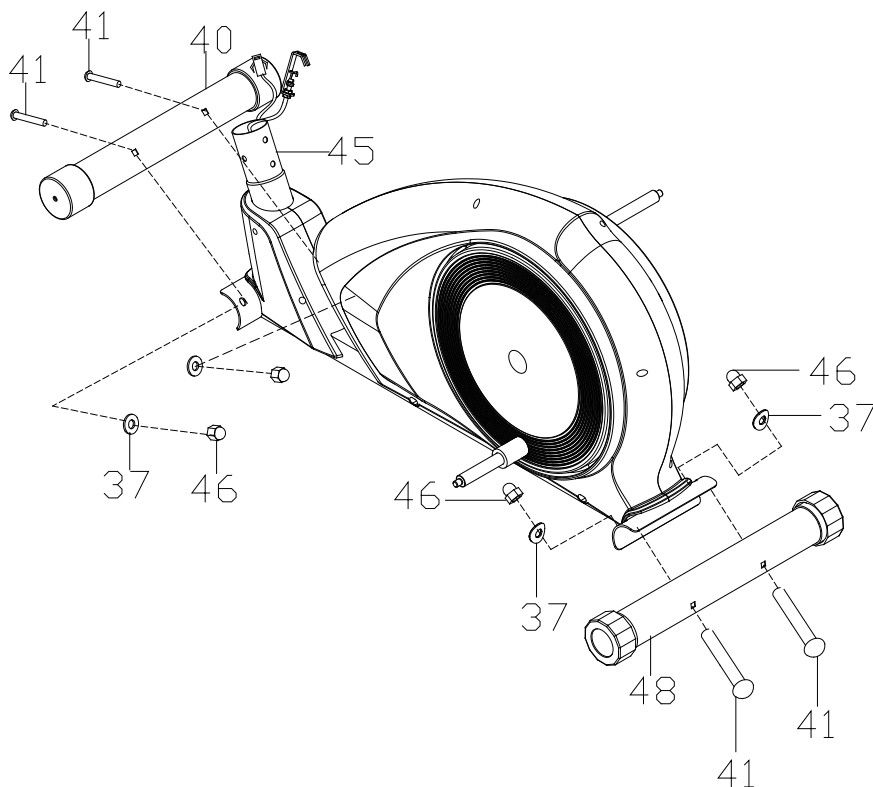

Montage des Konsolenmastes





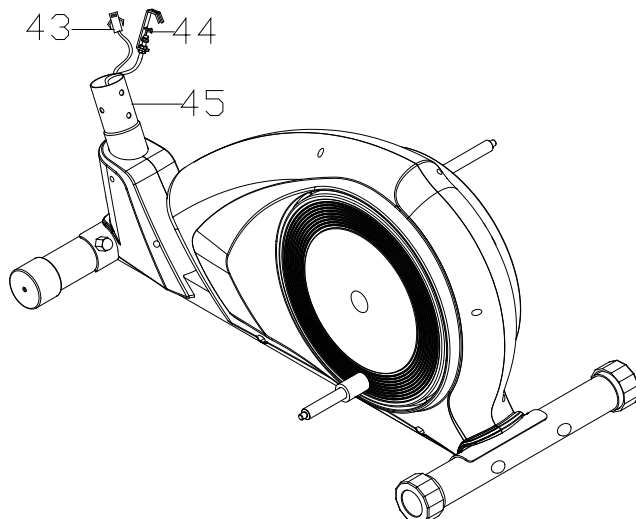
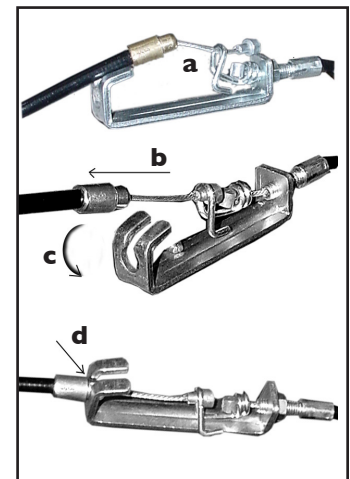
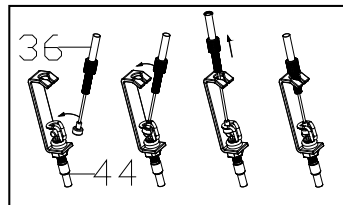
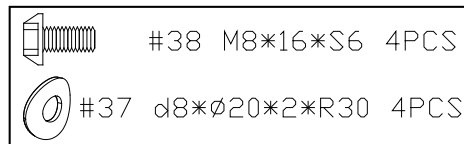
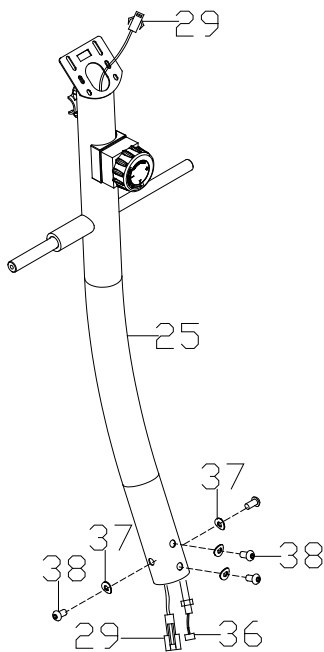

Bei der Befestigung des Konsolenmastes am Zentralgehäuse kann das elektrische Verbindungskabel zwischen den Rohren durchtrennt oder von den Schrauben zerdrückt werden; Wenden Sie äußerste Sorgfalt an.

- Nähern Sie den Konsolenmast **25** an die Steckverbindung auf dem Zentralgehäuse **45** an.
- Vergewissern Sie sich, dass der Knauf zur Regulierung des Widerstandes auf Position ACHT (8) der Skala steht, sodass der Metallkopf des Zugrohrs **36** vollständig herausragt. Verhaken Sie letzteren dann am unteren Stahlkabel **44**, das aus dem Zentralgehäuse herausragt. Orientieren Sie sich hierzu an den in der Detailzeichnung gezeigten Abbildungen.
- Verbinden Sie die aus dem Konsolenmast **25** herausragende Steckbuchse **29** mit dem jeweiligen aus dem Zentralgehäuse **45** herausragenden Stecker **43** des Geschwindigkeitssensors.
- Stecken Sie den Konsolenmast **25** auf die Steckverbindung im vorderen Bereich des Zentralgehäuses **45** und befestigen Sie ihn mit vier Schrauben **38** und vorgelagerten gekrümmten Unterlegscheiben **37**.



Montage der unteren Armstangen

- Stecken Sie das Drehgelenk der unteren linken Armstange **21L** auf den entsprechenden Zapfen auf der linken Seite des Konsolenmastes **25**. Befestigen Sie die Armstange mit einer Sechskantschraube **19**, einem vorgelagerten Federring **8** und einer flachen Unterlegscheibe **20**. Decken Sie den Kopf der Sechskantschraube mit einer Kappe **16** ab.
- Stecken Sie das Drehgelenk der unteren rechten Armstange **21R** auf den entsprechenden Zapfen auf der rechten Seite des Konsolenmastes **25**. Befestigen Sie die Armstange mit einer Sechskantschraube **19**, einem vorgelagerten Federring **8** und einer flachen Unterlegscheibe **20**. Decken Sie den Kopf der Sechskantschraube mit einer Kappe **16** ab.



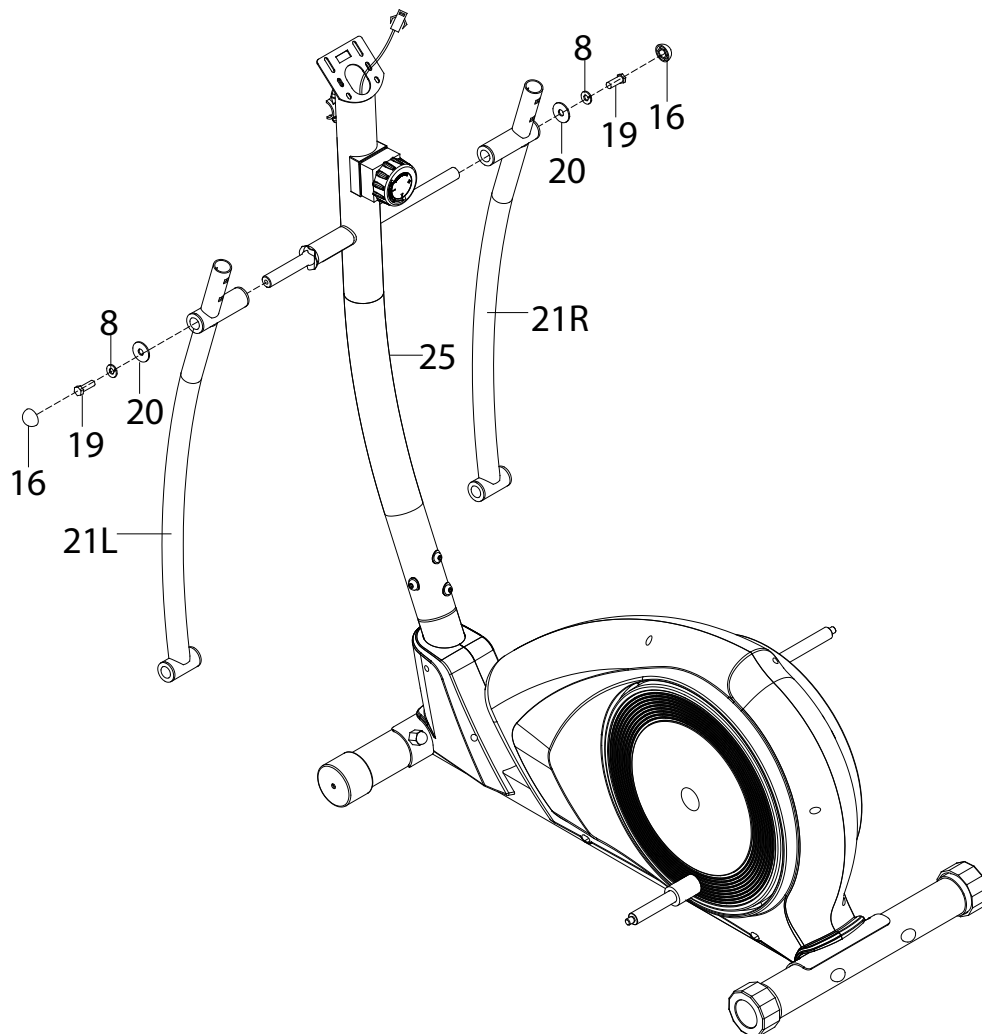
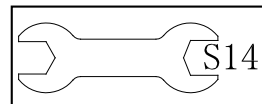



	#19 M8x16xS14 (2pz)
	#8 Ø8 (2pz)
	#20 Ø8x1/2x2 (2pz)
	#16 S13 (4pz)



Montage der Pedalarms rechts/links

- Befestigen Sie den hinteren Teil beider Pedalarms links **52L** es in der linken Kurbelzapfen Einsetzen, mit jeweils einer Schraube **56** und einer vorgelagerten flachen Unterlegscheibe **57**. Decken Sie den Kopf der Sechskantschraube **56** mit einer Kappe **59** ab.
- Befestigen Sie den hinteren Teil beider Pedalarms rechts **52R** es in der rechten Kurbelzapfen Einsetzen, mit jeweils einer Schraube **56** und einer vorgelagerten flachen Unterlegscheibe **57**. Decken Sie den Kopf der Sechskantschraube **56** mit einer Kappe **59** ab.

- Verbinden Sie den vorderen Teil der beiden linken Pedalarms **52L** an den unteren Enden der linken **21L** mit jeweils einer Schraube **31**, einer selbstsichernden Mutter **35** und einer vorgelagerten flachen Unterlegscheibe **34**.
- Verbinden Sie den vorderen Teil der beiden rechten Pedalarms **52R** an den unteren Enden der rechten **21R** mit jeweils einer Schraube **31**, einer selbstsichernden Mutter **35** und einer vorgelagerten flachen Unterlegscheibe **34**.
- Decken Sie den Kopf der Sechskantschraube **31** und Mutter **35** mit vier Kappe **16** ab.

	#31 M8x75x13xS14 (2 pz)
	#57 Ø10xØ32x2 (2 pz)
	#34 Ø8xØ16x1.5T (2 pz)
	#35 M8xH7.5 (2 pz)
	#56 M10xH9.5 (2 pz)
	#59 S18 (2 pz)
	#16 S13 (4 pz)

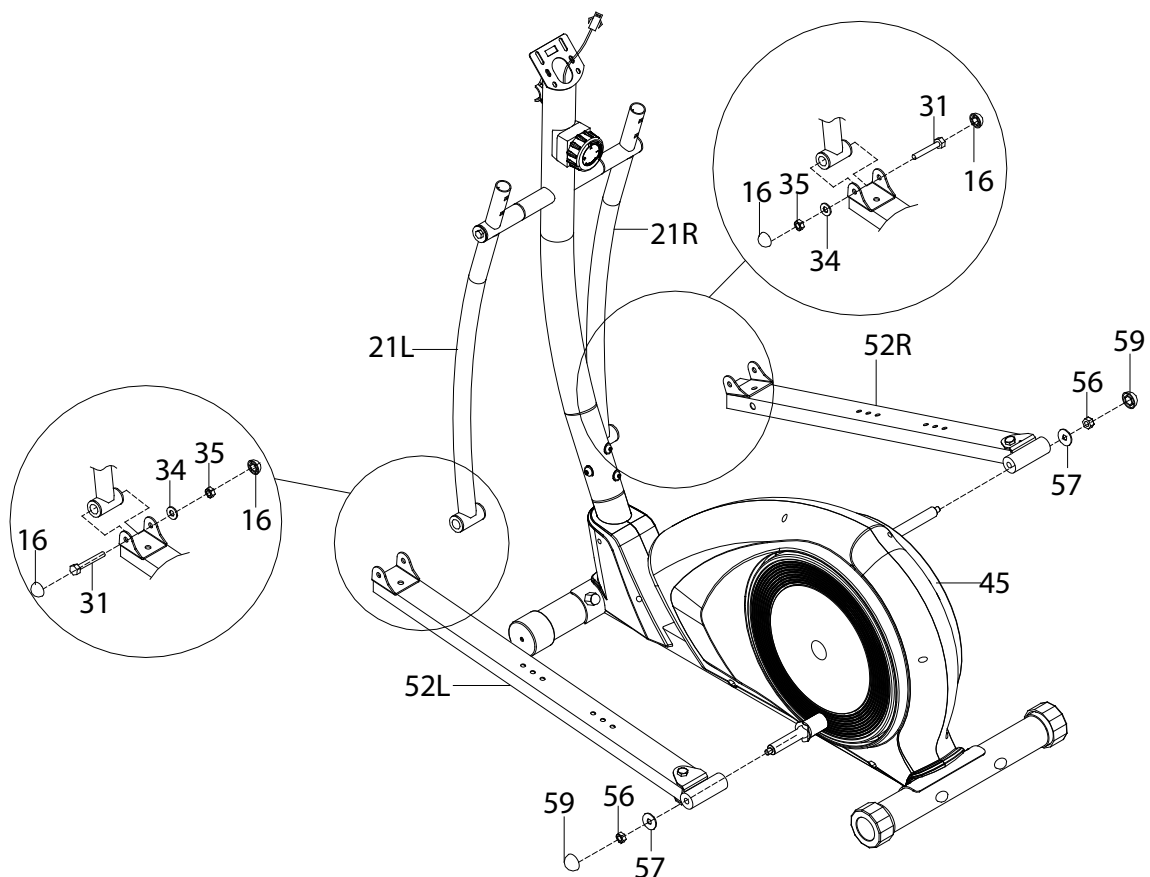
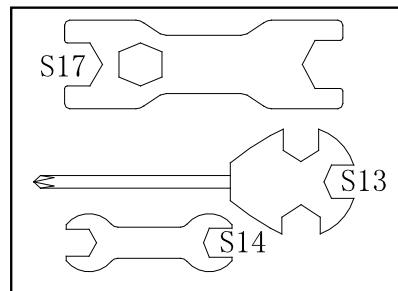

Montage der oberen Armstangen

- Verbinden Sie die linke obere Armstange **14L** und die rechte obere Armstange **14R** mit den jeweiligen unteren Armstangen **21L** und **21R**.
- Befestigen Sie jede Armstange durch Verschrauben von zwei Schrauben **17** mit zwei Schrauben **18** [Senkschraube mit Innengewinde].

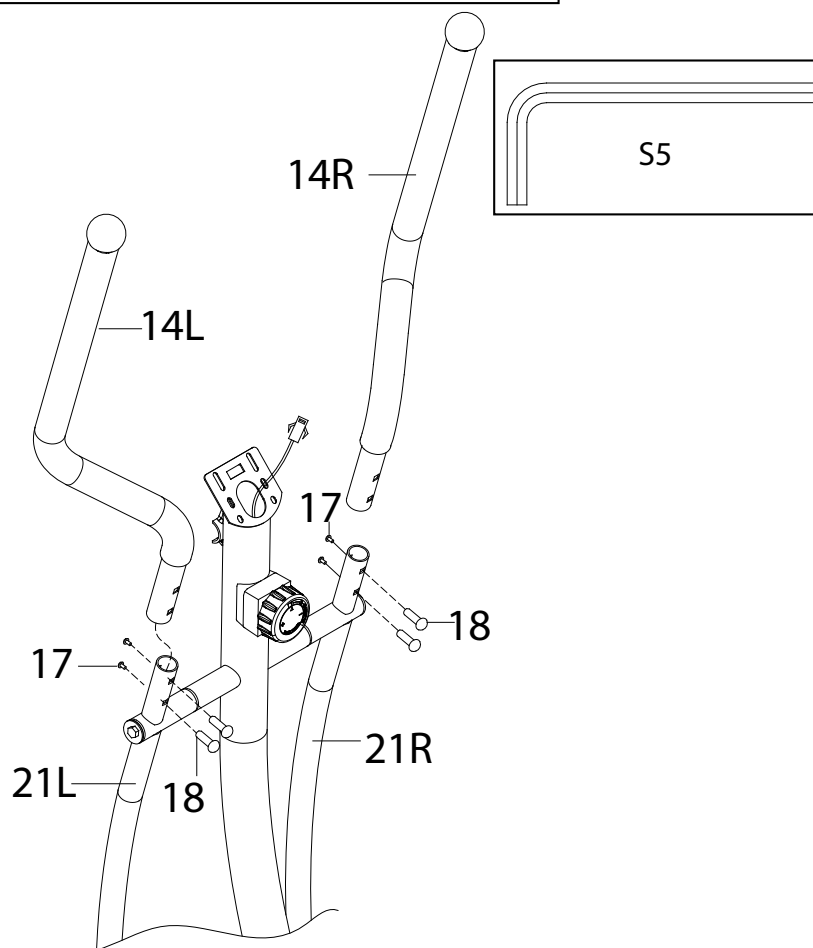
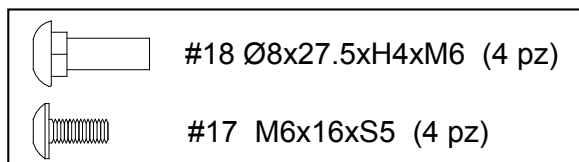

Montage der Pedale

- Befestigen Sie das linke Pedal **53L** am linken Pedalarm **52L** mit zwei Schrauben **54**, indem Sie von unten zwei selbstsichernde Muttern **35** nach zwei vorgelegten Unterlegscheiben **34** verschrauben.
- Wiederholen Sie die Arbeitsschritte für die Befestigung des linken Pedals auch für die Befestigung des rechten Pedals **53R** auf dem rechten Pedalarm **52R**.

- #54 M8x45x20xS14 (4 pz)
- #34 Ø8xØ16x1.5 (4 pz)
- #35 M8xH7.5xS13 (4 pz)

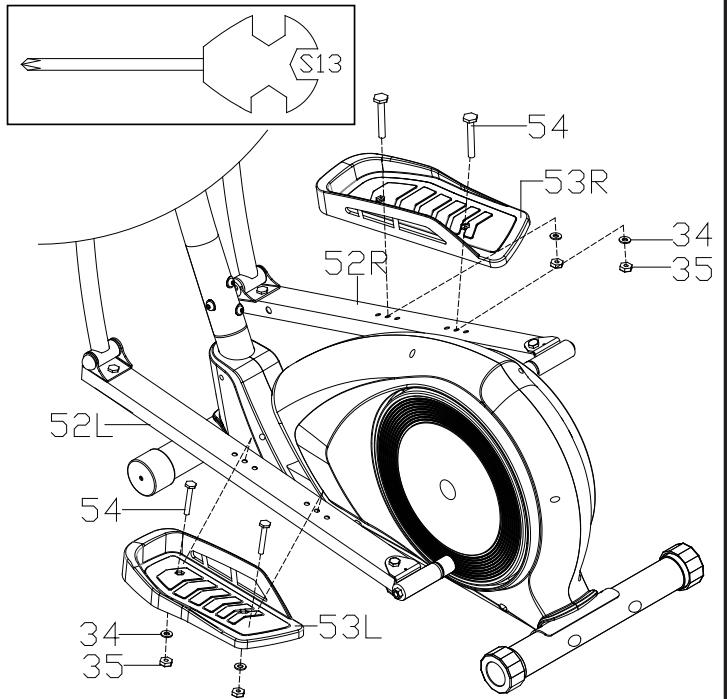

Montage der Lenkstange und Computerkonsole

- Befestigen Sie die Lenkstange **4** am Konsolenmast **25** mit zwei Schrauben **9** und zwei vorgelegten Federringen **8**. Decken Sie die Schraubenköpfe und die Klemme mit einer Kunststoffblende **10** ab.
- Vergewissern Sie sich, dass die Computerkonsole **1** über die für ihr Funktionieren notwendigen Batterien verfügt, die im entsprechenden Fach auf der Rückseite einzulegen sind. Vergewissern Sie sich, dass die Batterien geladen sind. Entfernen Sie mögliche Dämmstreifen zwischen ihren Kontakten.
- Nähern Sie die Konsole **1** an die Montageplatte im oberen Bereich des Konsolenmastes **25** an.
- Verbinden Sie den Stecker des Geschwindigkeitssensors **29** mit der entsprechenden **1a** Ausgangsbuchse der Konsole. Verbinden Sie den Stiftstecker **12** der Sensoren zur Herzfrequenzmessung mit der Buchse im unteren Bereich der Konsole.
- Schieben Sie alle Stecker und Verbindungskabel zur Konsole **1** durch die Öffnung in das Innere des Konsolenmastes **25**. Legen Sie die Konsole dann auf die Montageplatte und befestigen Sie sie mit zwei Schrauben **28**.

- #28 M5x10 (2 pz)
- #9 M8x30xS6 (2 pz)
- #8 Ø8 (2 pz)

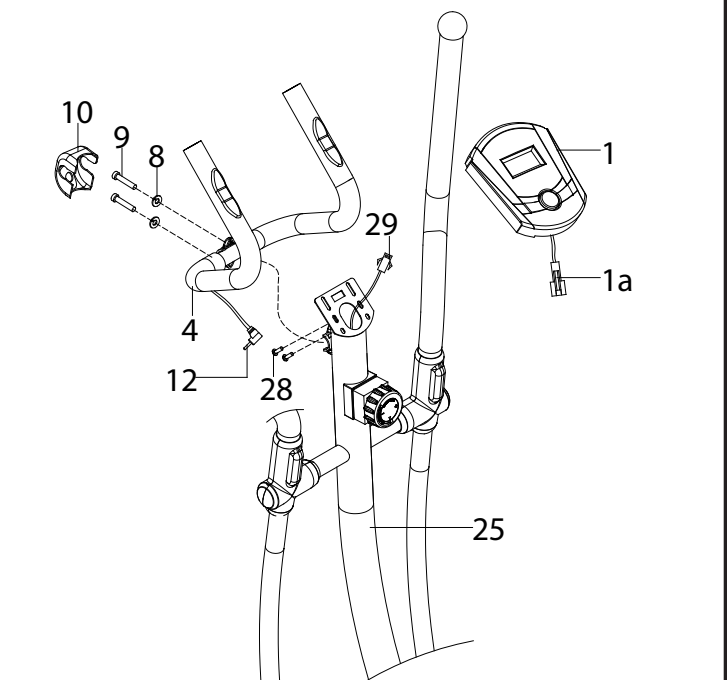
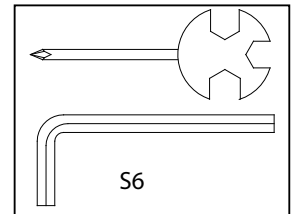

Nivellierung

- Das Gerät verfügt, um mögliche Unebenheiten des Fußbodens auszugleichen, über zwei regulierbare Füße, die an den Enden der hinteren Standfüße mithilfe der Stellringe **A** reguliert werden können.
- Die Montage des Gerätes ist nunmehr beendet. Lesen Sie vor Gebrauch des Gerätes den verbleibenden Teil des Benutzerhandbuchs, um sich über die sichere Nutzung des Gerätes zu informieren.



Vergewissern Sie sich stets durch Überprüfung der Festigkeit der Schraubverbindungen, dass die Pedale fest sitzen, bevor Sie auf sie steigen.

Fortbewegung des Produkts

- Die beiden Enden des vorderen Standfußes verfügen über zwei Räder **B**. Umfassen Sie für kleinere Bewegungen im Inneren eines Raumes die äußeren Enden der Lenkstange und blockieren Sie mit dem Fuß den vorderen Standfuß. Kippen Sie das Gerät an, bis es sich auf beiden Rädern im Gleichgewicht befindet. Schieben Sie das Gerät auf beiden Rädern nach vorn, bis Sie die gewünschte Stelle erreicht haben. Senken Sie es dann vorsichtig ab, indem Sie Druck auf Ihre Arme ausüben.

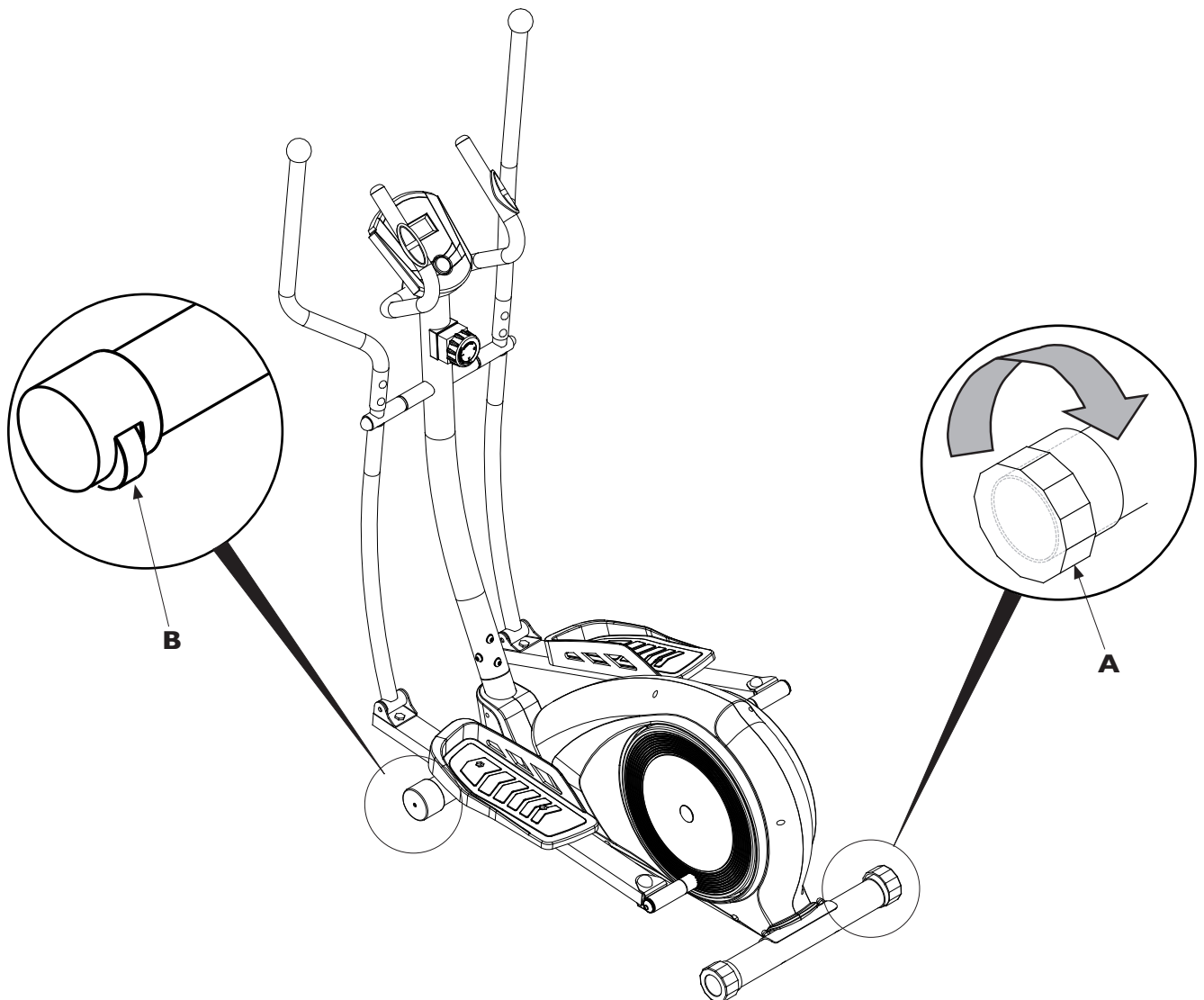

Bevor Sie mit dem Training beginnen, wird empfohlen, einen Arzt zu konsultieren, der Sie auf Ihren körperlichen Zustand untersucht und Sie hinsichtlich etwaiger Vorsichtsmaßnahmen in Bezug auf die Ausübung dieser sportlichen Tätigkeit berät.

Untrainierte Nutzer sollten das Gerät maßvoll verwenden, ihre Trainingseinheiten auf nicht mehr als drei pro Woche beschränken und kurze Trainingszeiten und eine minimale Geschwindigkeit wählen, damit sie sich sowohl mit den Optionen der Computerkonsole vertraut machen als auch langsam von ihrer sesshaften Lebensweise entfernen können. Denjenigen, die sich sportlich betätigen und die Absicht haben, das Gerät ergänzend zur ihren Übungen zu verwenden, wird empfohlen, sich zum Zwecke der Programmierung der Trainingseinheiten und der Aufstellung eines Trainingsplans an einen Personal Trainer zu wenden.

Durch Überwachung der Herzfrequenz während des Trainings kann die eigene Tätigkeit auf drei Trainingsziele ausgerichtet werden:

- **gewichtsverlust:** durch Beibehaltung einer Herzfrequenz zwischen **60%** und **75%** können ohne übermäßige Anstrengung Kalorien verbraucht werden.
- **verbesserung der Atemleistung:** durch Beibehaltung einer Herzfrequenz zwischen **75%** und **85%** können die Lungen im aeroben Regime trainiert werden.
- **verbesserung der Leistungsfähigkeit des Herz-Kreislauf-Systems:** durch Beibehaltung einer Herzfrequenz zwischen **85%** und **100%** kann das Herz im anaeroben Regime trainiert werden.

Die Trainingseinheit auf dem Gerät umfasst drei Phasen:

AUFWÄRMEN: Bevor Sie mit dem Training auf dem Gerät beginnen, wird empfohlen, einige Übungen zum Aufwärmen und zur Lockerung der Muskeln zu machen, damit die Körpertemperatur erhöht und Herz und Lungen vorbereitet werden.

TRAINING: Beginnen Sie mit einem geringen Schwierigkeitsgrad und erhöhen Sie nach der Aufwärmphase schrittweise die Intensität der Übung, bis Ihre Herzfrequenz den gewünschten Schwellenwert erreicht.

Halten Sie die Herzfrequenz auf der Grundlage des eigenen „Trainingsziels“ in der gewünschten Phase konstant (Gewichtsverlust, Verbesserung der Atemleistung oder der Leistungsfähigkeit des Herz-Kreislauf-Systems).

Während der ersten zwei Wochen der Nutzung dürfen die Trainingseinheiten nicht mehr als 20 Minuten andauern; Nachdem Sie Vertrauen gewonnen und entsprechende Fähigkeiten erworben haben, können die Einheiten auf bis zu 60 Minuten verlängert werden.

ABKÜHLUNG: Entspannen Sie sich am Ende der Trainingseinheit für einige Minuten mit Hilfe einiger Dehnungsübungen.



Das Training im anaeroben Regime ist nur sehr gut trainierten und professionellen Sportlern vorbehalten.

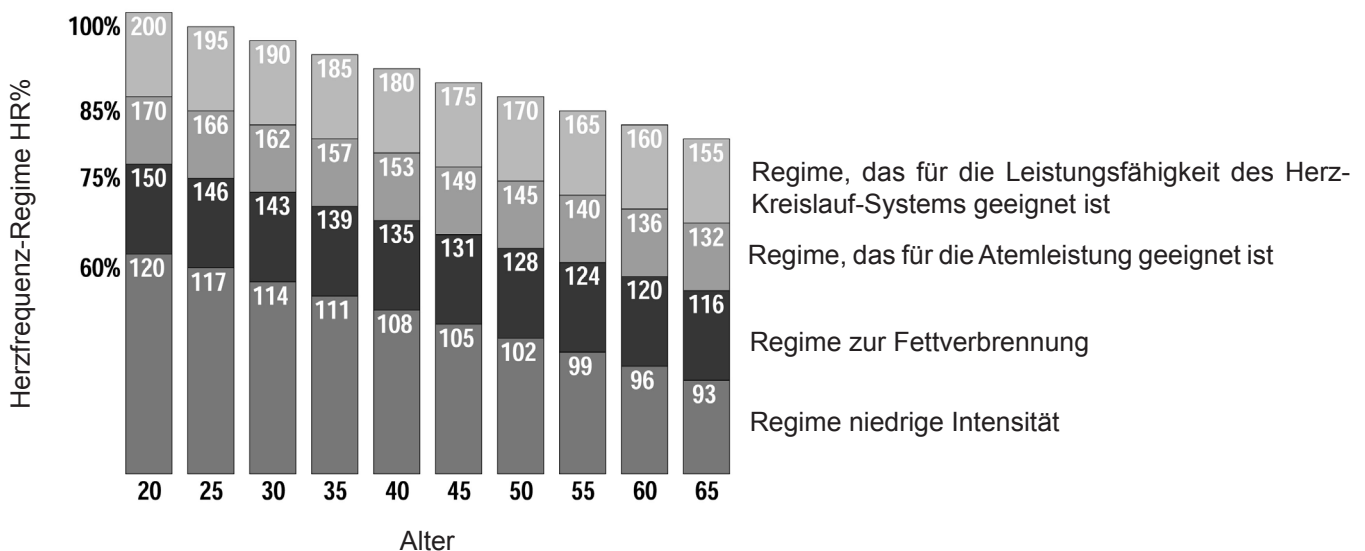

3.1 PRAKTISCHE HINWEISE UND EMPFEHLUNGEN FÜR DEN GEBRAUCH

Wer das Gerät zum ersten Mal verwendet, muss sich zuerst mit der Computerkonsole und ihrer Funktionsweise vertraut machen, bevor mit dem ersten Trainingsprogramm begonnen wird. Es ist darüber hinaus auch wichtig, sich an die schwebende Bewegung des Ellipsentrainers zu gewöhnen und eine korrekte Muskelkontrolle beizubehalten, damit die Aushebelung der Trainingsergebnisse vermieden wird.

- 1) Steigen Sie mit jedem Fuß einzeln von hinten auf das Pedal **A**. Halten Sie die Lenkstange **B** mit den Händen fest umschlossen.



Verlieren Sie in dem Moment, in dem Sie auf die Pedale steigen, NICHT das Gleichgewicht. Halten Sie sich vorher gut an der Lenkstange fest.

- 2) Schieben Sie Ihre Füße auf den Pedalen bis zum Anschlag ganz nach vorn.
- 3) Lassen Sie mit den Händen die Lenkstange los und umfassen Sie die oberen Armstangen **C**. Drücken Sie mit den Beinen in die Pedale und machen Sie sich mit dem Rhythmus des Gerätes vertraut.
- 4) Wählen Sie am Computer das gewünschte Training aus. Lesen Sie hierzu den folgenden Abschnitt.



Für eine gute Körperhaltung auf dem Gerät ist es wichtig, den Rücken gerade zu halten und zu vermeiden, dass der Körper durch Vor- oder Rückwärtsbewegungen aus dem Gleichgewicht kommt. Setzen Sie zur Koordinierung der Bewegung immer Beine und Arme gleichzeitig ein. Das Auflegen der Hände auf den oberen Armstangen erzielt keine Wirkung, wenn nur die Beine eingesetzt werden.

- 5) Während der Übung ist es möglich, seinen Herzschlag durch Umfassen der Sensoren zur Herzfrequenzmessung **E** auf der Lenkstange zu messen. Mithilfe des Knaufes **D** kann die Intensität der Übung auf schnelle und genaue Weise eingestellt werden.

Es wird empfohlen, die betroffenen Muskeln auf die Bewegung vorzubereiten, indem geeignete Dehnungsübungen, die von einem professionellen Trainer koordiniert werden, vorgenommen werden. Auf diese Weise können starre Gelenke gelockert und die Muskulatur verlängert werden. Wie bei allen Techniken, insbesondere neuen, sollte man sich anfangs an fachlich qualifizierte Personen wenden.

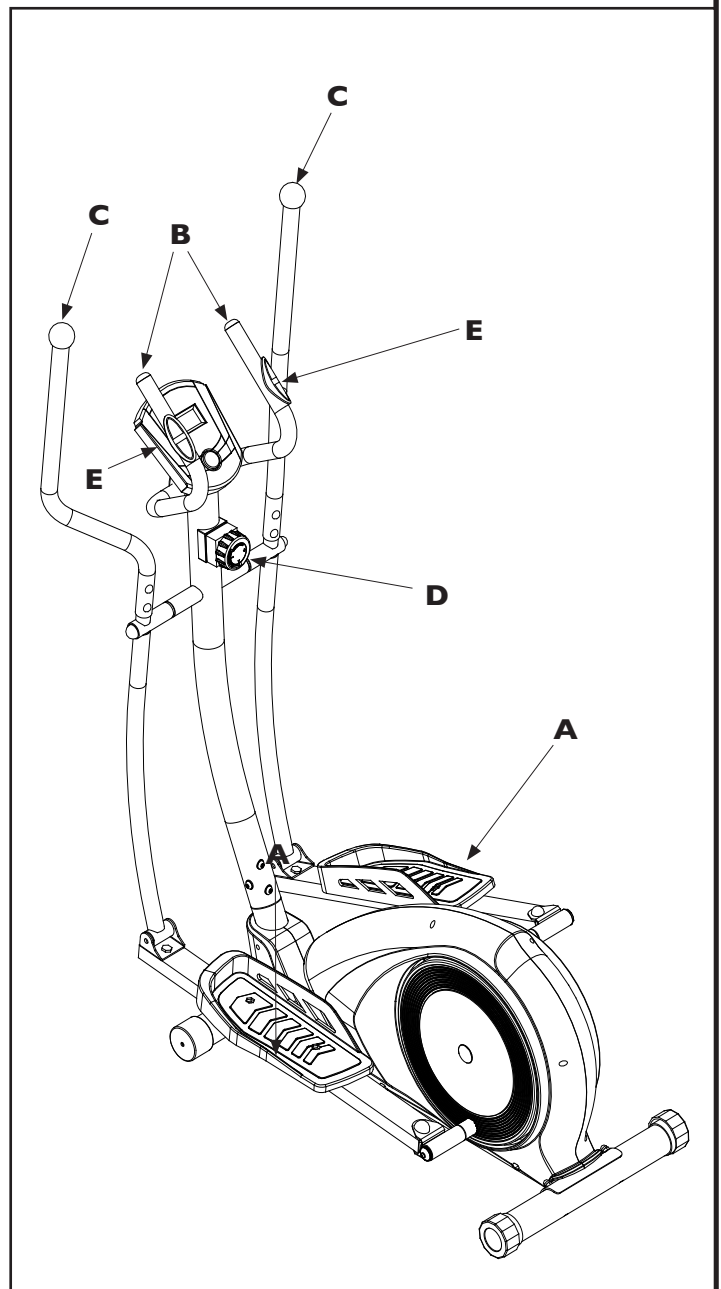

Der Computer besteht hauptsächlich aus einem Display mit Flüssigkristallanzeige, die die Anzeige der folgenden Daten ermöglicht:

- (TIME) - Zeigt, bei Null beginnend, die Dauer der Übung oder eine noch fehlende Zeitspanne ab einem eingestellten zeitlichen Wert bis auf Null an.
- (SPEED) – Zeigt die aktuelle Geschwindigkeit in km/h an, die während der Übung erreicht wird.
- (DISTANCE) – Zeigt die zurückgelegte Teilstrecke ab Beginn der Übung an.
- (CALORIES) - Zeigt den Kalorienverbrauch in kcal während der Übung an. (*).
- (ODO) – Zeigt die GESAMTSTRECKE, d.h. die seit dem letzten Batteriewechsel zurückgelegte Strecke an.
- (PULSE): Zeigt die HERZFREQUENZ an, die von den Sensoren zur Herzfrequenzmessung auf der Lenkstange gemessen wird. Der Wert wird in bpm (Schläge pro Minute) angegeben (*).
- (SCAN): Automatische Abfolge der Informationen auf dem Zentraldisplay für einen Zeitraum von 6 Sekunden (Scan: Time, Speed, Distance, Calories, Odometer, Pulse).

(*). Es wird darauf aufmerksam gemacht, dass die angegebenen Werte nur annähernde Referenzwerte darstellen und in keiner Weise den Stellenwert medizinischer Daten haben.

MODE-Taste

- Drücken Sie MODE, bevor Sie mit der Übung beginnen und wählen Sie eines der nachfolgenden Trainingsziele aus, auf das Sie Ihr Training ausrichten möchten: Dauer (Time), Strecke (Distance), Kalorien (Calorie). Nachdem Sie eines der drei Trainingsziele ausgewählt haben, wird mit der Übung begonnen. Der Countdown des eingestellten Wertes bis auf Null beginnt. Das Ende der Übung wird durch einen akustischen Alarmton angezeigt.
- Drücken Sie MODE, um eine mit der Taste SET eingegebene Information zu bestätigen.
- Drücken Sie MODE während der Übung, um auszuwählen, welche Information auf dem Zentraldisplay angezeigt werden soll, oder drücken Sie die Taste, bis SCAN erscheint, um die automatische sequentielle Angabe der Informationen zu aktivieren.
- Durch Gedrückthalten von MODE für mehr als zwei Sekunden werden alle gespeicherten Daten mit Ausnahme des Hodometers auf Null gesetzt.

SET-Taste

- Drücken Sie nach Auswahl der Trainingsbedingungen mithilfe der Taste MODE die Taste SET, um die Daten einzugeben, die für das Training programmiert werden sollen: Dauer (Time), Strecke (Distance), Kalorien (Calorie).
- Drücken Sie die Taste SET, um den Wert einer Einheit zu erhöhen. Halten Sie die Taste gedrückt, um den Wert schnell zu erhöhen.

RESET-Taste

Drücken Sie nach Auswahl eines der gespeicherten Trainingsziele Dauer (Time), Strecke (Distance), Kalorien (Calorie) die Taste RESET, damit die Werte auf Null gesetzt werden, bevor Sie mit der Taste SET neue Einstellungen vornehmen. Die verbleibenden Daten im Speicher, die für vorangehende Trainingseinheiten eingestellt wurden, werden nicht gelöscht und stehen für zukünftige Trainingseinheiten zur Verfügung, bis Sie mithilfe der Taste RESET auf Null gesetzt werden.

Hinweise:

Zur Anzeige der Herzfrequenz sind die Sensoren zur Herzfrequenzmessung auf der Lenkstange mit beiden Händen zu umfassen. Die Erfassung erfolgt innerhalb weniger Sekunden. Sollte die Erfassung mangelhaft sein, feuchten Sie die Hände an, um den Kontakt mit den Sensoren zu verbessern. Drücken Sie, um den Computer einzuschalten, eine Taste oder beginnen Sie zu treten. Acht Minuten nach dem Ende der Übung (nachdem das Treten unterbrochen wurde) stellt sich der Computer automatisch ab.

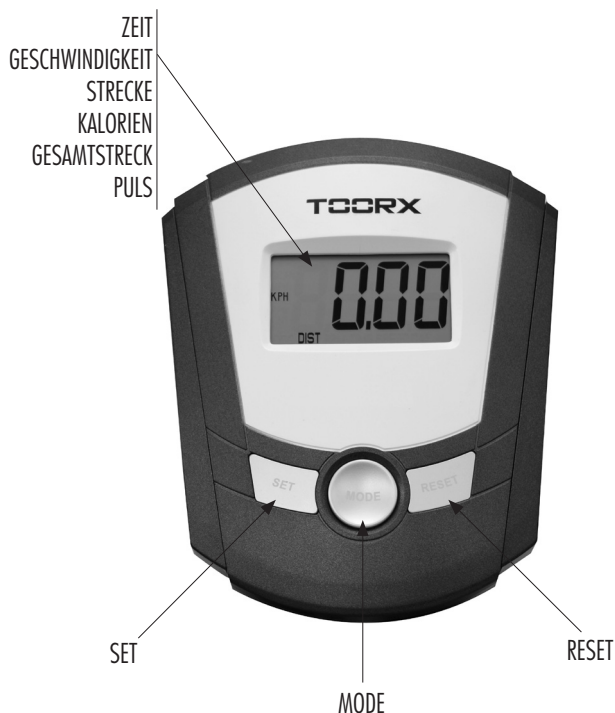



ACHTUNG

- Halten Sie das Gerät stets sauber und staubfrei.
- Verwenden Sie für die Reinigung keine entflammaren oder giftigen Substanzen. Verwenden Sie für die Reinigung der Kunststoffteile keine Lösungsmittel, sondern ausschließlich Produkte auf Wasserbasis und ein weiches Tuch.
- Lösungsmittel wie Öl, Aceton, Benzin, Tetrachlorkohlenstoff, Ammoniak oder chlorhaltige Ölsbstanzen können die Kunststoffteile beschädigen oder korrodieren lassen.

REINIGUNG DES GERÄTES

- Reinigen Sie jede Woche die Außenflächen mit einem mit Wasser angefeuchteten Schwamm und milder Seife.
- Verwenden Sie zur Reinigung der Computerkonsole ein leicht angefeuchtetes, aber kein nasses Tuch, ohne zu starken Druck auszuüben.

BATTERIEWECHSEL



GEFAHR

- Achten Sie auf die Polarität; Kontrollieren Sie die Position der negativen und positiven Pole.
- Werfen Sie verbrauchte Batterien nicht ins Feuer.
- Werfen Sie verbrauchte Batterien nicht in den Hausmüll. Entsorgen Sie sie getrennt in speziellen Sammelbehältern für Batterien.
- Versuchen Sie nicht, entladene Batterien wieder aufzuladen. Verwenden Sie nur neue Batterien vom Typ Mignon (Typ AA).

Beginnt das Display, Nummern mit einer gewissen Langsamkeit anzuzeigen, deutet das auf einen erforderlichen Batteriewechsel hin.

Hierzu muss die Abdeckung auf der Rückseite der Konsole entfernt werden. Die Batterien müssen entnommen und durch neue Batterien (Typ AA) ersetzt werden.

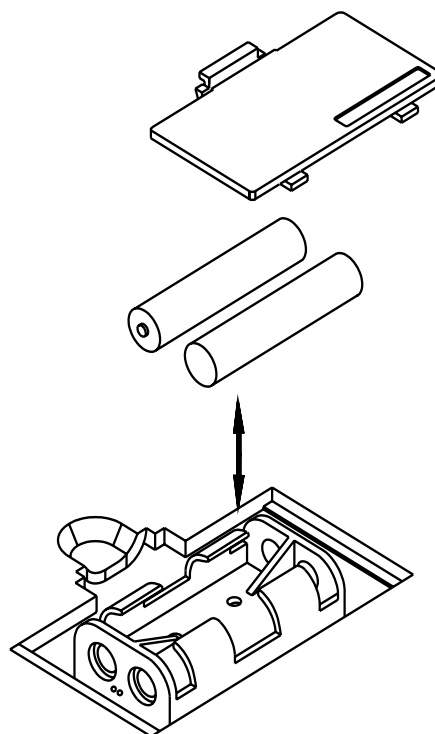

5.0

AUSSERBETRIEBNAHME - ENTSORGUNG



Das Symbol der durchgekreuzten Mülltonne weist darauf hin, dass die gehandelten Produkte unter den Anwendungsbereich der europäischen RoHS-Richtlinie über die Entsorgung von elektrischen und elektronischen Produkten (WEEE) fallen.

Dieses Produkt darf NICHT als Hausmüll entsorgt werden, sondern ist separat (entsprechend den Vorschriften der Europäischen Union) in speziellen Müllannahmestellen, die auf die Entsorgung und Wiederverwertung solcher Produkte spezialisiert sind, zu entsorgen.



Die CE-Kennzeichnung zeigt an, dass das Produkt vollständig mit der RoHS-Richtlinie 2011/65/EU übereinstimmt und keine der elektrischen und elektronischen Bestandteile des Produktes höhere Werte enthält als die für einige Substanzen, die für die menschliche Gesundheit als gefährlich eingestuft werden, vorgesehenen.

Die Garlando S.p.A. fördert den Respekt der Natur und der menschlichen Gesundheit auch außerhalb der Europäischen Union und hofft, dass die lokalen Vorschriften zur Entsorgung und Wiederverwertung eingehalten werden, indem, sofern möglich, eine getrennte Entsorgung von elektrischen und elektronischen Geräten sowie der zahlreichen Bestandteile (wie Eisen, Kupfer, Kunststoff usw.), die zurückgewonnen und wiederverwendet werden können, vorgenommen wird.

6.0

ERSATZTEILKATALOG – BESTELLUNG VON ERSATZTEILEN

Beziehen Sie sich zur Bestellung von Ersatzteilen auf die Explosionszeichnung auf der nächsten Seite.

Die Ersatzteilbestellung muss die folgenden Angaben enthalten:

1. Marke und Modell des Produkts – siehe Typenschild
2. Bezeichnung des zu ersetzenden Teils - siehe Zubehörliste
3. Nummer des zu ersetzenden Teils - siehe Zubehörliste
4. Erforderliche Anzahl
5. Liefer- und Versandinformationen – siehe Formular für die Ersatzteilbestellung in der Anlage zu diesem Handbuch

Aus Gründen der Klarheit sollte die Bestellung mit einer Kopie des Bestellformulars für Ersatzteile in der Anlage zu diesem Handbuch gemeinsam mit der Garantiebescheinigung vorgenommen werden.

Die Anforderung der Ersatzteile hat schriftlich, per Fax oder E-Mail an die nachfolgende Nummer/Adresse zu erfolgen:

fax +39 0143/318594
e-mail: assistenza.toorx@garlando.it

Das vorliegende Benutzerhandbuch kann im Hinblick auf das in Ihrem Besitz befindliche Produkt einige Unterschiede aufweisen; Es können u.U. Weiterentwicklungen fehlen, die der Hersteller in der Zwischenzeit vorgenommen hat. Sollten Sie beim Verstehen der Zeichnungen und Beschreibungen Schwierigkeiten haben, setzen Sie sich bitte mit dem Kundendienst unter der nachfolgenden Nummer in Verbindung: +39 0143/318500

6.1

EXPLOSIONSZEICHNUNG

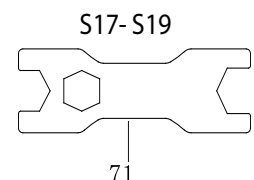
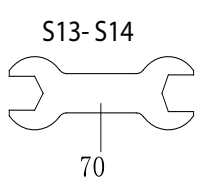
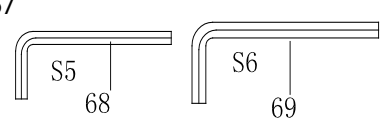
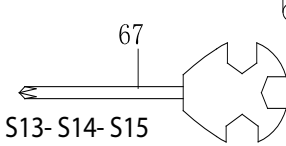
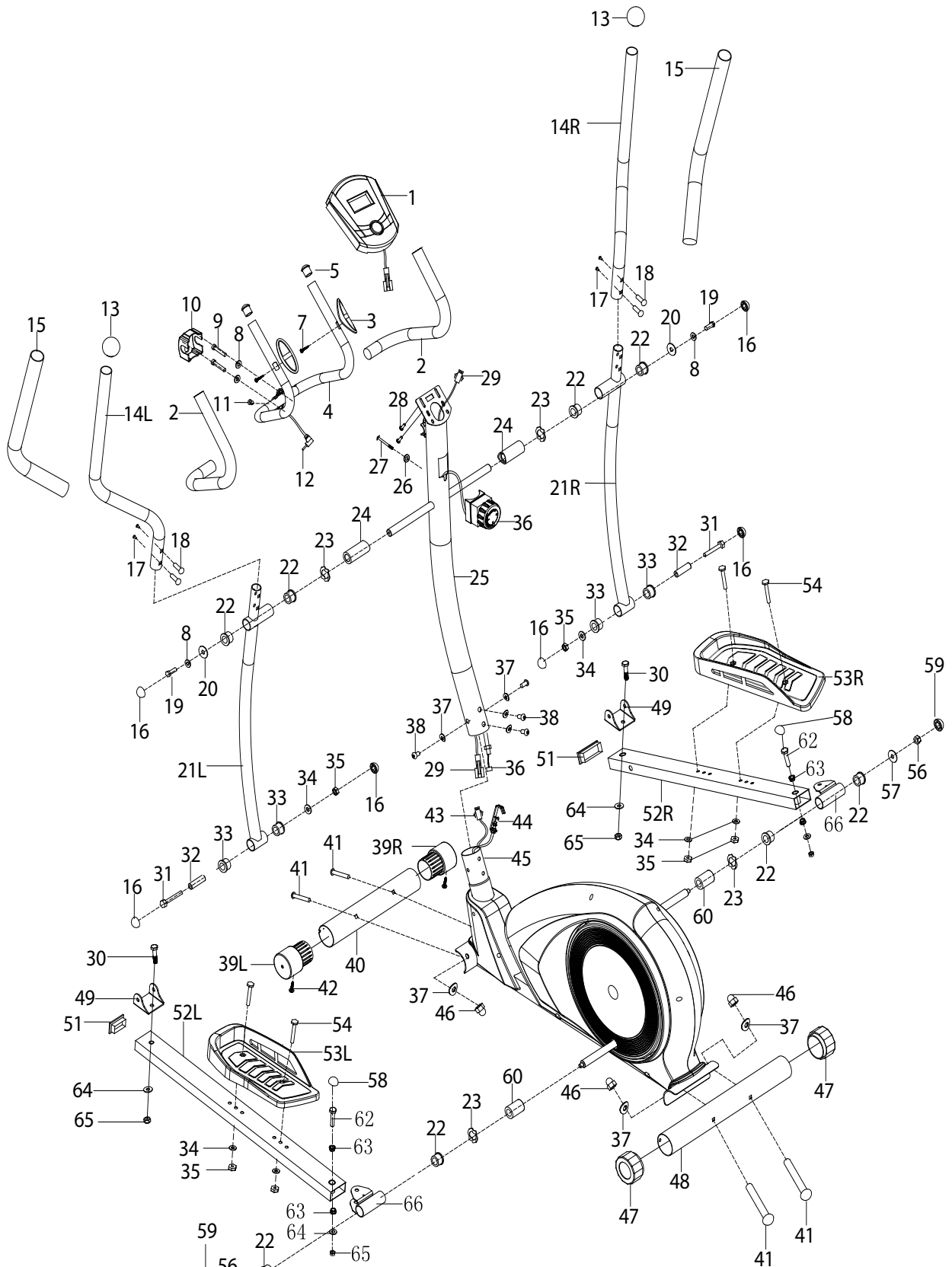

6.2

ZUBEHÖRLISTE

Pos.	Beschreibung	Anz.	Pos.	Beschreibung	Anz.
1	Computerkonsole	1	57	Unterlegscheibe Ø10xØ32x2	2
2	Lenkstangenverkleidung	2	58	Mutterabdeckung M10	2
3	Sensoren zur Herzfrequenzmessung	2	59	Mutterabdeckung M10	2
4	Lenkstange	1	60	Metallzylinder Ø32xØ19.2x30	2
5	Runder Verschlussstopfen für Lenkstange	2	62	Schraube M10x55	2
7	Gewindeschneidende Schraube ST4x19	2	63	Buchse 18x3xØ10.1	4
8	Federring Ø8	4	64	Unterlegscheibe Ø10xØ20x2	4
9	Schraube M8x30xS6	2	65	Selbstsichernde Mutter M10	4
10	Kunststoffblende	1	66	Drehgelenk der Tretkurbel	2
11	Stecker Ø12x11xØ3	1	67	Schraubenschlüssel S13-14-15 + Schraubendreher	1
12	Kabel der Sensoren zur Herzfrequenzmessung	1	68	Sechskantschlüssel S5	1
13	Rundkappe für Armstangen	2	69	Sechskantschlüssel S6	1
14L/R	Obere Armstange links/rechts	2	70	Schraubenschlüssel S13-14	1
15	Verkleidung obere Armstange	2	71	Schraubenschlüssel S17-19	1
16	Mutterabdeckung M8	6			
17	Schraube M6x16xS5	4			
18	Schraube Ø8xØ27.5xH4xM6	4			
19	Schraube M8x16xS14	2			
20	Unterlegscheibe Ø8xØ32x2	2			
21L/R	Untere Armstange links/rechts	2			
22	Buchse Ø32x3xØ28x21xØ19.4	8			
23	Gewellte Unterlegscheibe Ø19xØ25x0,3	4			
24	Metallzylinder Ø31.8xØ19.2x76	2			
25	Konsolenmast	1			
26	Gekrümmte Unterlegscheibe Ø5xØ20xR30x1.5	1			
27	Schraube M5x55	1			
28	Schraube M5x10	2			
29	Kabel Geschwindigkeitssensor	1			
30	Schraube M10x55x13xS17	2			
31	Schraube M8x75x13xS14	2			
32	Abstandhalter Ø14xØ8.3x59	2			
33	Metallzylinder Ø32x3xØ28x16xØ14.3	4			
34	Unterlegscheibe Ø8xØ16x1.5	6			
35	Selbstsichernde Mutter M8xH7.5xS13	6			
36	Manopola reg. intensità con cavo d'acciaio	1			
37	Gekrümmte Unterlegscheibe Ø8xØ20x2xR30	8			
38	Schraube M8x16xS6	4			
39L/R	Vorderfuß mit Rad	2			
40	Vorderer Standfuß	1			
41	Schraube M8x73x20xH5	4			
42	Gewindeschneidende Schraube ST3x10	2			
43	Verkabelte Sensoren zur	1			
44	Stahlkabel - Unterteil	1			
45	Zentralgehäuse	1			
46	Selbstsichernde Mutter M8xH16xS13	4			
47	Vorderer Standfuß mit Stellring zur	2			
48	Hinterer Standfuß	1			
49	Halterung für Armstangen-/Pedalarmgelenk	2			
51	Quadratischer Verschlussstopfen für Pedalarm	2			
52L/R	Pedalarm	2			
53L/R	Pedal	2			
54	Schraube M8x45x20xS14	4			
56	Selbstsichernde Mutter M10x1.25xH9.5xS17	2			

Art.1 BEGRIFFSBESTIMMUNGEN

- 1.1 Produkt:** Unter Produkten versteht man die Produkte Home Fitness, d.h. die von der GARLANDO SPA mit der Marke Toorx vertriebenen Sportgeräte zur körperlichen Betätigung für den häuslichen und ausschließlich sportlichen Gebrauch, wobei der Gebrauch zu therapeutischen und/oder rehabilitativen Zwecken in jeder Hinsicht AUSGESCHLOSSEN ist.
- 1.2 Garantie:** Unter Garantie versteht man die von der GARLANDO SPA zu den nachfolgend wiedergegebenen Bedingungen gewährte Garantie.
- 1.3 Konformitätsmangel:** Die Ungeeignetheit des Produktes für den Gebrauch, für den es eigens entwickelt und hergestellt wurde.
- 1.4 Verbraucher:** Unter Verbraucher versteht man jede natürliche Person, die die Produkte zum privaten Gebrauch erwirbt.
- 1.5 TK:** Hierunter versteht man den Technischen Kundendienst, der von der GARLANDO SPA für Reparaturen und/oder den Ersatz des Produktes autorisiert wurde.
- 1.6 Garantieabschnitt:** Hierunter versteht man das online auf der Internetseite: www.toorx.it auszufüllende Formular oder, sollte die Nutzung des Online-Dienstes unmöglich sein, das Formular in Papierform im Anhang an dieses Benutzerhandbuch, das auszufüllen und der GARLANDO SPA zu übermitteln ist.
- 1.7 Antrag auf Erbringung von Kundendienstleistungen:** Hierunter versteht man die Anzeige eines Konformitätsmangels und den Antrag auf Erbringung von Kundendienstleistungen durch Ausfüllen des Formulars im Internetportal: www.assistenza.garlando.it oder, sollte die Nutzung des Online-Dienstes unmöglich sein, durch Anruf unter der Telefonnummer + 39 0143/318540 von Montag bei Freitag zwischen 9.00 und 12.00 Uhr.
- 1.8 Benutzerhandbuch:** Unter Benutzerhandbuch versteht sich das dem Verbraucher übergebene Handbuch, in dem die Anleitungen, Anweisungen und Warnungen beschrieben werden, die auf die ordnungsgemäße Montage und den regulären Betrieb des Produktes sowie seine Wartung gerichtet sind.

Art.2 DAUER UND GÜLTIGKEITSVORAUSSETZUNGEN DER GARANTIE

- 2.1** Die GARLANDO SPA gewährleistet die Geeignetheit des Produktes für den Gebrauch, für den es eigens entwickelt und hergestellt wurde, d.h. für die sportliche Nutzung, und deckt insbesondere innerhalb eines Zeitraums von 24 Monaten ab Auslieferung mögliche Konformitätsmängel.
- Diese Garantie ist die einzige von der GARLANDO SPA gewährte Garantie: Kein Dritter, einschließlich der autorisierten Händler oder des TK, kann die Garantiebedingungen ändern oder in irgendeiner Form sonstige Garantieerklärungen abgeben.
- 2.2** Diese Garantie ist im Hinblick auf das Produkt der GARLANDO SPA, das vom Verbraucher in Italien ausschließlich bei einem autorisierten Händler erworben wurde, gültig und wirksam und lässt die dem Verbraucher von den italienischen rechtlichen Vorschriften oder den Vorschriften der europäischen Richtlinien zuerkannten Rechte unberührt.
- 2.3** Ungeachtet der Bestimmungen in den nachfolgenden Absätzen 2.10, 2.11, 2.12 im Hinblick auf die Anzeige möglicher Konformitätsmängel ist der Verbraucher gehalten, mithilfe eines vom autorisierten Händler ausgestellten Dokuments (zum Beispiel: Kaufbeleg), das Datum, an dem die Auslieferung des Produktes erfolgt ist, den Namen des autorisierten Händlers sowie die Angaben zum Produkt nachzuweisen. Für die Gültigkeit der Garantie ist es daher notwendig, das vorgenannte Dokument gemeinsam mit der Garantie im Anhang zu diesem Benutzerhandbuch sorgfältig aufzubewahren.
- 2.4** Zum Zwecke einer besseren Wirksamkeit der Garantie wird der Verbraucher gebeten, den Garantieabschnitt auf der Internetseite: www.toorx.it auszufüllen oder, sollte die Nutzung des Online-Dienstes unmöglich sein, den ordnungsgemäß ausgefüllten Garantieabschnitt in Papierform mit der Post an die Adresse GARLANDO SPA – Via Regione Piemonte 32, Zona industriale, D1 – 15068 Pozzolo Formigaro (AL), zu übermitteln.
- 2.5** Die Garantie umfasst die kostenlose Reparatur oder den kostenlosen Ersatz der Bestandteile des Produktes, die Konformitätsmängel aufweisen, die ordnungsgemäß und rechtzeitig vom Verbraucher durch Übermittlung eines ausgefüllten und unterschriebenen Antrags auf Erbringung von Kundendienstleistungen angezeigt und von den Mitarbeitern des TK festgestellt wurden und auf einem Handeln oder Unterlassen des Herstellers beruhen. Es wird das gesamte Produkt ersetzt, sofern die Reparatur oder der Austausch einzelner Komponenten objektiv unmöglich oder unverhältnismäßig teuer sein sollte.
- 2.6** In Übereinstimmung mit dem „Verbraucherschutzgesetz“ wird angenommen, dass die sich innerhalb von SECHS Monaten ab Auslieferung gezeigten Konformitätsmängel des Produktes bereits zu diesem Zeitpunkt vorlagen, es sei denn, dass diese Annahme mit der Art des Produktes oder dem Konformitätsmangel unvereinbar ist. Nach Ablauf dieses Zeitraums obliegt es dem Verbraucher, den Nachweis im Hinblick auf das Vorliegen eines Konformitätsmangels zum Zeitpunkt der Auslieferung des Produktes zu erbringen.
- 2.7** Der Ersatz des gesamten Produktes oder eines seiner Bestandteile führt nicht zur Verlängerung der Garantie. Die Garantie endet 24 Monate ab dem Zeitpunkt der Auslieferung des Originalproduktes.
- 2.8** Innerhalb des Garantiezeitraums werden die Garantieleistungen vom TK in vollem Umfang und völlig kostenlos erbracht.
- 2.9** Sollte es nicht möglich sein, die Reparatur direkt am Wohnsitz des Verbrauchers vorzunehmen und sollte(n) das Produkt oder seine Bestandteile einer Reparatur am Sitz der GARLANDO SPA – Via Regione Piemonte, 32 – D1 – 15068 Pozzolo Formigaro (AL), zu unterziehen sein, ist das zu reparierende oder zu ersetzende Produkt auf Kosten des Verbrauchers an den o.g. Sitz zu versenden. In diesem Falle treffen alle mit dem Transport des Produktes verbundenen Risiken den Verbraucher. Die GARLANDO SPA tritt nicht für mögliche am Produkt oder seinen Bestandteilen entstandene Schäden infolge des Transportes durch einen Kurierdienst/ein Transportunternehmen ein. Sollte der Verbraucher in dem Moment nicht anzutreffen sein, in dem das reparierte oder ersetzte Produkt von einem Kurierdienst/einem Transportunternehmen, der/das von der GARLANDO SPA beauftragt wurde, zugestellt werden soll, werden ihm die hierdurch entstandenen Mehrkosten des Kurierdienstes/Transportunternehmens für

Folgeauslieferungen auferlegt. Diese sind vom Verbraucher direkt zum Zeitpunkt der Auslieferung des Produktes zu tragen.

- 2.10** Der Verbraucher verliert seiner Rechte im Zusammenhang mit der Garantie, sofern er den Konformitätsmangel nicht innerhalb einer Frist von ZWEI Monaten ab seiner Feststellung in der in Art. 1.7 „Antrag auf Erbringung von Kundendienstleistungen“ beschriebenen Art und Weise anzeigt.
- 2.11** Nach Eingang der Anzeige und Überprüfung der Gültigkeit der Garantie setzt sich der TK mit dem Verbraucher in Verbindung und vereinbart einen Termin am Wohnsitz des Verbrauchers, wo der Eingriff innerhalb einer angemessenen Frist erfolgt. In diesem Zusammenhang wird die Angemessenheit im Hinblick auf die normalerweise erforderliche Zeit zur Vornahme der Maßnahme durch den TK am Wohnsitz des Verbrauchers und/oder möglicher erforderlicher Lieferungen des Produktes oder seiner Bestandteile beurteilt.
- 2.12** Der Verbraucher ist verpflichtet, sich zum mit dem TK vereinbarten Termin an seinem Wohnsitz zur Verfügung zu halten. Sollte er dieser Verpflichtung nicht nachkommen, behält sich die GARLANDO SPA das Recht vor, die ihr gegenüber dem TK entstandenen Kosten und Gebühren im Zusammenhang mit der programmierten Maßnahme, die aus dem Verbraucher zurechenbaren Gründen nicht durchgeführt werden konnte, in Rechnung zu stellen.

Art.3 AUSSCHLUSS DER GARANTIE

- 3.1** Die Garantie ist in den folgenden Fällen ausdrücklich **aussgeschlossen**:
- Nichtbeachtung von Anleitungen, Anweisungen und Warnungen, die auf die ordnungsgemäße Installation/Montage und den regulären Betrieb des Produktes gerichtet sind;
 - Unachtsamkeit und/oder Fahrlässigkeit beim Gebrauch und der Wartung des Produktes;
 - Verwendung des Produktes zu therapeutischen und/oder rehabilitativen Zwecken;
 - Unsachgemäßer Gebrauch des Produktes;
 - Unberechtigte am Produkt vorgenommene Veränderungen;
 - Gebrauch des Produktes zu anderen Zwecken als denen, für die es eigens entworfen/ hergestellt wurde;
 - Schäden, die infolge des Transports oder des Versands des Produktes verursacht wurden;
 - Schäden, die infolge von Mängeln des Stromversorgungsnetzes verursacht wurden: Überstrom, Überspannung, auch infolge atmosphärischer Entladungen;
 - Reparaturen, die von Kundendiensten durchgeführt wurden, die nicht von der GARLANDO SPA autorisiert wurden;
 - Reparatur des Produktes durch den Nutzer selbst, ausgenommen in solchen Fällen, in denen die Reparatur/der Ersatz von Bestandteilen vom Kundendienst der GARLANDO SPA genehmigt wurde;
 - Konformitätsfehler, die, aus welchem Grund auch immer, in keiner Weise auf Handlungen oder Unterlassungen des Herstellers zurückgeführt werden können.
- 3.2** Die Regeln für eine ordnungsgemäße Installation/Montage, den richtigen Gebrauch und die korrekte Wartung des Produktes sind in diesem Benutzerhandbuch enthalten, das vollständiger Bestandteil dieser Garantie ist.
- 3.3** Es versteht sich, dass Verschleißerscheinungen infolge der normalen Nutzung des Produktes und seiner Bestandteile in KEINER Weise einen Konformitätsmangel darstellen und daher nicht von dieser Garantie gedeckt sind.
- Im Hinblick auf das Produkt LAUF BAND wird darauf hingewiesen, dass Verschleißerscheinungen infolge des normalen Gebrauchs insbesondere die folgenden Bestandteile betreffen: Rollen, Laufdeck, Laufmatte, Griff, Riemen, Dichtungen, Knaufe, abnehmbare Teile, Zubehör und Verschleißmaterial im Allgemeinen.
 - Im Hinblick auf das Produkt BIKE wird darauf hingewiesen, dass Verschleißerscheinungen infolge des normalen Gebrauchs insbesondere die folgenden Bestandteile betreffen: Pedale und Riemen, Sattel, Übertragungsriemen, Dichtungen, Knaufe, abnehmbare Teile, Zubehör und Verschleißmaterial im Allgemeinen.
- 3.4** Die Garantie deckt NICHT solchen Maßnahmen im Zusammenhang mit der Montage des Produktes und seinem Anschluss an die Stromversorgung.

Art.4 BESTIMMUNGSGEMÄSSE UND UNSACHGEMÄSSE VERWENDUNG DES PRODUKTES

- 4.1** Unter Berücksichtigung der Geeignetheit zum Gebrauch dieses Produktes zu ausschließlich sportlichen Zwecken empfiehlt die GARLANDO SPA seine Nutzung im Anschluss an die Ausstellung einer Bescheinigung über die körperliche Geeignetheit durch einen Arzt.
- 4.2** Die GARLANDO SPA übernimmt keine Haftung für mögliche Personenschäden, Schäden an Haustieren oder Sachen, die unmittelbar oder mittelbar infolge der Nichtbeachtung der Anleitungen, Anweisungen und Warnungen in diesem Benutzerhandbuch auftreten könnten.
- 4.3** Insbesondere wird erklärt, dass das Produkt für therapeutische und/oder rehabilitative Zwecke absolut ungeeignet ist und dass das mögliche Auftreten von Verletzungen oder Krankheiten im Zusammenhang mit dem unsachgemäßen Gebrauch in keiner Weise dem Hersteller zugerechnet werden kann.

Art.5 VOM TK VERURSACHTE SCHÄDEN

- 5.1** Die GARLANDO SPA haftet nicht für Personenschäden, Schäden an Haustieren oder Sachen, die vom TK im Zusammenhang mit einer Reparaturmaßnahme des Produktes und/oder seinem Ersatz oder dem Ersatz eines Bestandteils verursacht wurden; Der Verbraucher verpflichtet sich daher, mögliche Schadenersatzansprüche direkt gegenüber dem TK geltend zu machen und verzichtet auf sämtliche Handlungen und/oder Ansprüche gegenüber der GARLANDO SPA.

Art.6 ENDE DES GARANTIEZEITRAUMS

- 6.1** Unbeschadet der vorstehenden Bestimmungen gehen nach Ablauf der Garantiefrist von vierundzwanzig Monaten sämtliche Reparaturmaßnahmen und/oder der Ersatz von Bestandteilen des Produktes vollständig zu Lasten des Verbrauchers.



GARLANDO SPA

Via Regione Piemonte, 32 - Zona Industriale D1

15068 - Pozzolo Formigaro (AL) - Italy

www.toorx.it - info@toorx.it